

Oiltech LDC

INSTALLATIONS- OCH SERVICEANVISNINGAR ♦ INSTALLATION AND SERVICING INSTRUCTIONS
INSTALLATIONS- UND WARTUNGSANLEITUNG ♦ NOTICE D'INSTALLATION ET DE
MAINTENANCE ♦ INSTALLATIE EN ONDERHOUD INSTRUCTIES ♦ INSTRUCCIONES DE
FUNCIONAMIENTO Y MANTENIMIENTO ♦ ISTRUZIONI DI MONTAGGIO E MANUTENZIONE



Bitte beachten Sie für die Installation des Oiltech LDC Luft/Öl-Kühlers folgende Hinweise.

Montage

Oiltech LDC Luft/Öl-Kühler kann in jeder Position montiert werden. Die Kabeldurchführung des Gleichstrommotors soll, wegen der Entleerung von Kondenswasser, nach unten zeigen. Zur Vermeidung von Personenverletzungen muß der Kühler stets ausreichend gesichert werden. Der Abstand zur nächstliegenden Wand hinten und vor dem Kühler sollte die halbe Höhe des Kühlelements nicht unterschreiten.

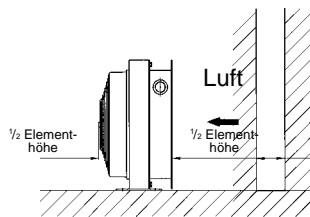

Anschluss des Kühlelements

Führen Sie den Anschluß des Kühlelements gemäß der Abbildung unten durch. Benutzen Sie dabei Hydraulikschläuche auf der Ein- und Austrittsseite. Falls der Kühler in einer Rücklaufleitung installiert ist, Druckstöße höher als 14 bar meiden. Falls dies nicht möglich ist, installieren Sie den Kühler in einen getrennten Kreislauf. Olaer/Oiltech haftet nicht für Folgeschäden, die durch Veränderung dieser Anschlußart entstehen.

Oiltech LDC 002 - Oiltech LDC 007 Oiltech LDC 011 - Oiltech LDC 033

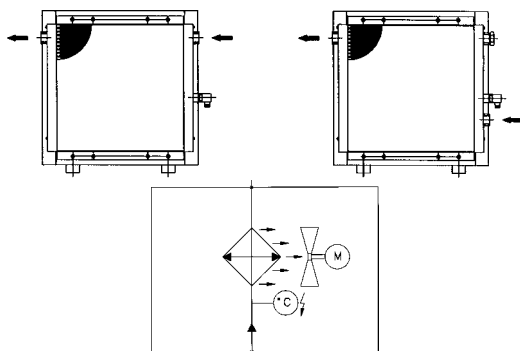

Elektrischer Anschluss

Zum Lieferumfang des Oiltech LDC Luft/Öl-Kühlers gehört ein 12V oder 24V Gleichstrommotor. Schließen Sie den Elektromotor wie unten dargestellt.

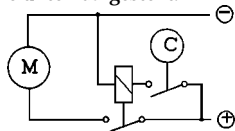

Ist der Kühler mit einem Thermostat ausgestattet sollte ein Relais verwendet werden, falls die Strombelastung höher ist als 8 A bei 12V DC oder 6 A bei 24V DC.

Achtung!
Der elektrische Anschluß darf nur von einem
entsprechend ausgebildeten Elektriker
ausgeführt werden

Vor der Inbetriebnahme

Überprüfen Sie,

- das Kühlelement und das Schutzgitter auf Beschädigungen,
- daß die hydraulischen Anschlüsse dicht sind,
- daß der Kühler ordnungsgemäß angeschlossen ist.

Bei der Inbetriebnahme

Überprüfen Sie die richtige Drehrichtung des Lüfterrads.

Geräuschpegel

Wenn der Kühler unsachgemäß angebracht wurde, kann der Geräuschpegel über den angegebenen Wert ansteigen. Wenden Sie sich bitte an Ihren Olaer Partner.

Reinigung des Kühlelements

Die Luftlamellen können mit Druckluft gereinigt werden. Wenn notwendig, Hochdruckwaschanlage und ein Entfettungsmittel verwenden.

Beim Einsatz einer Hochdruckwaschanlage muß der Strahl vorsichtig parallel zu den Luftlamellen gehalten werden. Kühlelement vor der Reinigung abkühlen lassen.

Bei inwendiger Reinigung des Kühlelements, mit einem Entfettungsmittel durchspülen. Spülen Sie anschließend mit derselben Flüssigkeit, die auch im System verwendet wird.

Bei äußeren Reinigungsarbeiten, z.B. mit Wasser, trennen Sie den Kühler von der Stromversorgung und lassen Sie das Gerät abkühlen.

Technische Daten für Kühlelement

Maximaler statischer Betriebsdruck: 21 bar
Dynamischer Betriebsdruck: 14 bar. Gemäß ISO/DIS 10771-1 geprüft.

Kühlleistungstoleranz: $\pm 6\%$

Maximale Öleintrittstemperatur: 120°C

Kompatibilität der Betriebsmedien

Mineralöl: HL/HLP nach DIN 55124.

Öl/Wasser-Emulsion: HFA, HFB nach CETOP RP 77H

Wasserglykol: HFC nach CETOP RP 77H

Phosphorsäureester: HFD-R nach CETOP RP 77H

Verschiedenes

- Im Störfall, wenden Sie sich bitte an Ihren Olaer Partner. Olaer/Oiltech haftet nicht für Folgeschäden, die durch eigenmächtige Reparaturen und/oder Veränderungen durch den Kunden entstehen.
- Der Lüfter kann statische Ladung durch Luftreibung erzeugen. Bringen Sie keine empfindlichen Geräte (elektronische Apparate usw.) in die unmittelbare Nähe des Kühlers.
- Beim Einsatz von Flüssigkeiten mit hohem Viskositätsgrad oder bei kaltem Anfahren, wenden Sie sich bitte an Ihren Olaer Partner.
- Der Elektromotor darf nur mit den oben angegebenen Gleichstromwerten betrieben werden. Olaer/Oiltech haftet nicht für Folgeschäden, die durch Anschlüssen entstehen.

Please read the following information prior to installing Oiltech LDC air oil cooler.

Mounting

The Oiltech LDC air oil cooler can be mounted in any position. The conduit entry of the DC motor should always be towards the ground to facilitate draining of condensation. To prevent personal injury, always ensure that the cooler is securely fixed. A free space corresponding to minimum half the height of the matrix should be available in front of and behind the cooler.

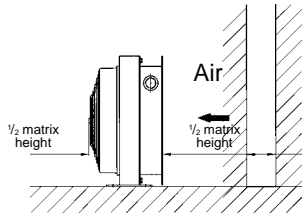

Matrix connection

Connect the cooler matrix as illustrated below using flexible hydraulic hoses both to and from the cooler. When the cooler is installed in a return line, there should be no pressure peaks above 14 bar. If this is not possible, an offline cooling system should be used. Olaer/Oiltech shall not be held responsible for any consequences due to modification and/or variation with regard to connections.

Oiltech LDC 002 - Oiltech LDC 007 Oiltech LDC 011 - Oiltech LDC 033

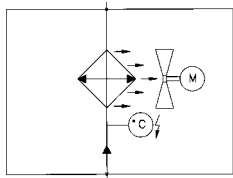
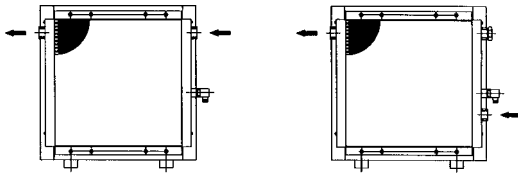

Electrical connection

The Oiltech LDC air oil cooler is supplied with 12V or 24V DC motor. The electric motor must be connected as illustrated below.

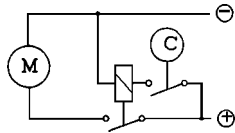

If the cooler is fitted with a thermo contact, use a relay if the current load is superior to 8 A at 12V DC and 6 A at 24V DC.

Caution!
Electrical connections should be made by a qualified electrician!

Prior to start-up

Check

- matrix and fan guard for damage,
- that all hydraulic connections are tight,
- that the cooler is correctly connected as illustrated above.

At start-up

Check that the direction of rotation of the fan is correct.

Noise level

An inappropriate location could generate increased noise level. Consult your local Olaer office.

Cleaning the matrix

The air fins can be cleaned by blowing through with compressed air. If necessary a high-pressure washing system and a degreasing agent can be used.

When using a high-pressure washing system, point the jet parallel to the air fins. The matrix must be cool during all cleaning operations.

Should the inside of the matrix require cleaning, it should be flushed with a degreasing agent. After cleaning, flush with the same fluid as used in the system itself.

When cleaning the exterior of the cooler, for instance using water, disconnect all power supplies. Be careful, the cooler may be hot.

Technical specification, matrix

Maximum static working pressure: 21 bar
 Dynamic working pressure: 14 bar, tested according to ISO/DIS 10771-1.
 Heat transfer allowance: $\pm 6\%$
 Maximum inlet oil temperature: 120°C

Fluid compatibility

Mineral oil: HL/HLP to DIN 55124.
 Oil/water emulsion: HFA, HFB to CETOP RP 77H
 Water/glycol: HFC to CETOP RP 77H
 Phosphate ester: HFD-R according to CETOP RP 77H

Miscellaneous

- In the event of a breakdown, consult your local Olaer office. Olaer/Oiltech shall not be held responsible for any consequences due to repair and/or modification made by the customer.
- The fan can generate static electricity by air friction. Do not put sensitive equipment (electronics etc.) in the immediate vicinity of the cooler.
- Consult your local Olaer office when using high viscosity fluids (e.g. thick gear box oils) or in case of cold start.
- The electric motor must only be connected to the specified direct current. Olaer/Oiltech shall not be held responsible for any consequences due to connections not made in accordance with above instructions.

Reservdelar

- 1 Fläktenhet*
 - 2 Kylenelement
 - 3 Termokontakt
- * Utseendet varierar med kylarstorlek

Recambios

- 1 Equipo ventilador*
 - 2 Radiador
 - 3 Termostato
- * La forma depende del modelo de intercambiador

Spare parts

- 1 Fan unit*
 - 2 Matrix
 - 3 Thermo contact
- * The design depends on cooler size

Parti di ricambio

- 1 Ventola*
 - 2 Matrice
 - 3 Termostato
- * La costruzione varia a secondo del tipo di scambiatore

Ersatzteile

- 1 Lüftereinheit*
 - 2 Kühlelement
 - 3 Thermostat
- * Die Ausführung des Lüfterrads variiert je nach Kühlerausführung

Pièces détachées

- 1 Groupe moteur/ventilateur*
 - 2 Radiateur*
 - 3 Thermostat
- * La conception varie selon modèle d'échangeur

Reserve onderdelen

- 1 Ventilator*
 - 2 Radiator
 - 3 Temperatuurschakelaar
- * Het ontwerp is afhankelijk van de koelergrootte.

Oiltech LDC 011 - Oiltech LDC 033

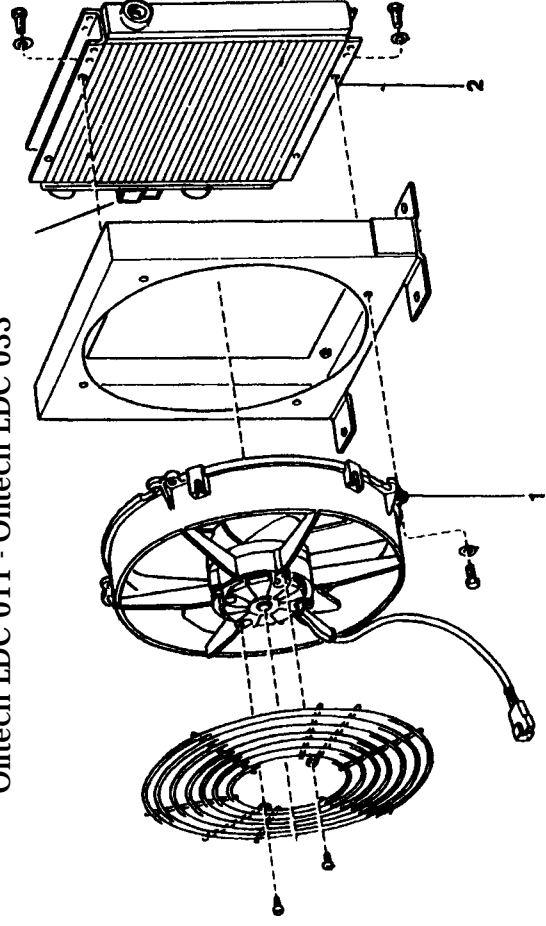

Oiltech LDC 002 - Oiltech LDC 007

