

BEZEICHNUNG	Lüfterdrehzahl <i>U/min</i>	Lüfterleistung <i>kW</i>	Gewicht <i>kg (ca.)</i>	Max. Drehzahl <i>U/min</i>	Schalldruckpegel <i>LpA dB(A) 1m*</i>
LHC2 007	1500	0.1	10	3500	62
	3000	0.65	10	3500	79
LHC2 011	1500	0.2	15	3500	67
	3000	1.5	15	3500	82
LHC2 016	1000	0.1	18	3500	60
	1500	0.35	18	3500	70
	3000	2.5	18	3500	86
LHC2 023	1000	0.15	30	2840	64
	1500	0.5	30	2840	76
LHC 033	1000	0.65	40	2350	75
	1500	2.0	40	2350	85
LHC 044	1000	0.65	56	2350	77
	1500	2.0	56	2350	86
LHC 056	750	0.75	70	1850	74
	1000	1.8	70	1850	82
LHC 058	750	0.75	77	1850	75
	1000	1.8	77	1850	83
LHC 076	750	0.7	105	1690	80
	1000	1.6	105	1690	87
LHC 078	750	0.7	111	1690	81
	1000	1.6	111	1690	88
LHC 110	750	1.7	117	1440	85
	1000	4.0	117	1440	91
LHC 112	750	1.7	125	1440	86
	1000	4.0	125	1440	92
LHC 113	750	1.7	184	1440	87
	1000	4.0	184	1440	93

* = Geräuschpegeltoleranz ± 3 dB(A).

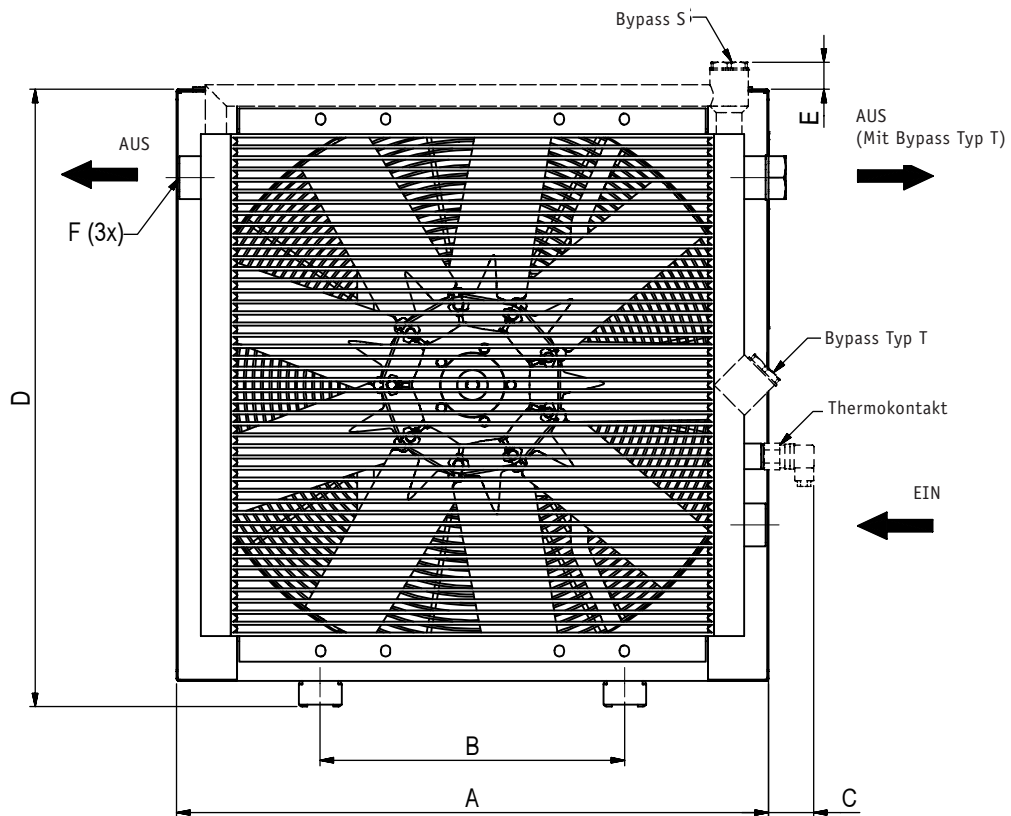

BEZEICHNUNG	A	B	C	D	E	F	G	H	I	J	K	L	M \varnothing
LHC2 007	365	203	64	395	42	G1	510	160	197	225	J+N	50	9
LHC2 011	440	203	62	470	41	G1	510	230	234	249	J+N	50	9
LHC2 016	496	203	66	526	46	G1	510	230	262	272	J+N	50	9
LHC2 023	580	356	44	610	44	G1	510	305	304	287	J+N	50	9
LHC 033	692	356	42	722	42	G1½	510	406	360	318	J+N	50	9
LHC 044	692	356	59	866	59	G1½	510	584	432	343	J+N	50	9
LHC 056	868	508	49	900	43	G1½	510	584	448	368	J+N	50	9
LHC 058	868	508	49	898	43	G2	510	584	448	388	J+N	30	9
LHC 076	1022	518	41	1052	45	G1½	610	821	525	393	J+N	70	14
LHC 078	1022	518	41	1052	45	G2	610	821	525	413	J+N	50	14
LHC 110	1185	600	54	1215	45	G2	610	985	607	418	J+N	70	14
LHC 112	1185	600	54	1215	45	G2	610	985	607	438	J+N	50	14
LHC 113	1200	600	82	1215	45	G2	610	985	607	485	J+N	132	14

Motor	Schluckvolumen cm³/r	N		O	Max. Betriebsdruck Bar
		LHC2 007 - LHC2 023	LHC 033 - LHC 112	Winkelanschluss	
A	8.4	91	133	G½	210
B	10.8	98	138	G½	210
C	14.4	101	144	G¾	210
D	16.8	105	148	G¾	210
E	19.2	110	151	G¾	210
F	25.2	120	165	G¾	160



Die Kühlleistungskurven basieren auf der Öltemperatur zum Kühler und der aktuellen Lufttemperatur. Bei einer Öltemperatur von 60°C und einer Lufttemperatur von 20°C beträgt die Differenztemperatur 40°C. Multiplizieren Sie den Wert mit kW/°C, um die Gesamtkühlleistung zu ermitteln.

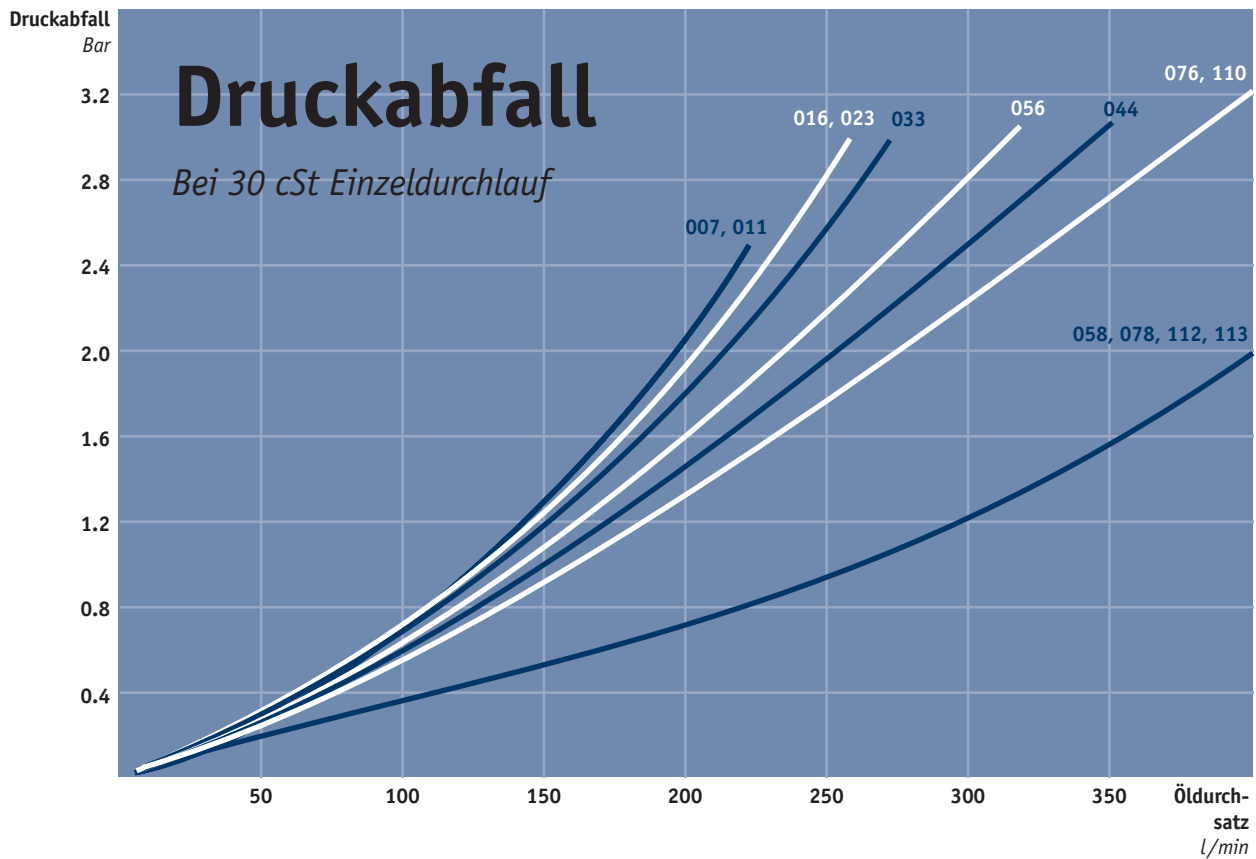

Kühlleistung
kW/°C

Kühlleistung

LHC 033 – LHC 113



Kühlleistung
kW/°C

Kühlleistung

LHC 007 – LHC 023

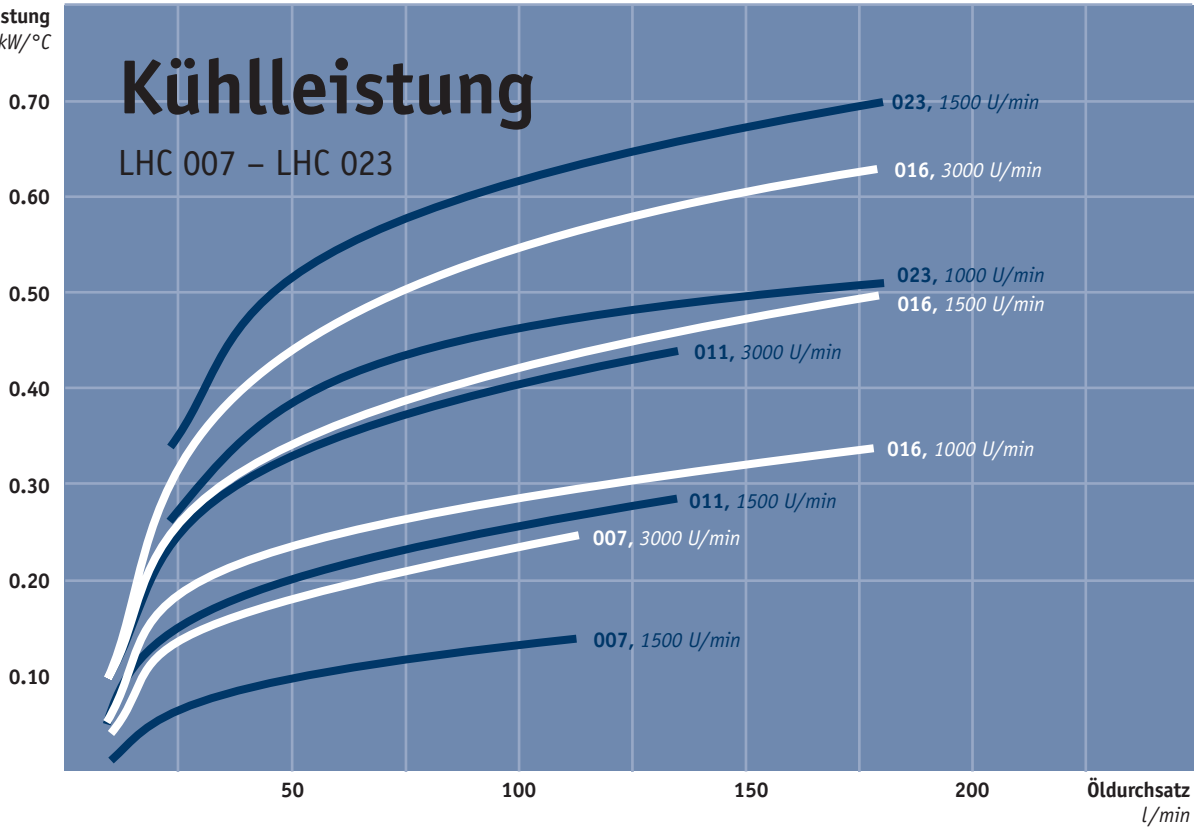

Typenschlüssel für LHC- und LHC2-Öl/Luftkühler

BEI DER BESTELLUNG SIND ALLE STELLEN AUSZUFÜLLEN.

BEISPIEL:

LHC2 - 016 - B - 50 - S20 - S - Z
1 2 3 4 5 6 7

1. ÖL/LUFTKÜHLER MIT HYDRAULIKMOTOR = LHC/LHC2

2. KÜHLERGRÖßE

007, 011, 016, 023, 033, 044, 056, 058,
076, 078, 110, 112, 113.

3. HYDRAULIKMOTOR, SCHLUCKVOLUMEN

Ohne Hydraulikmotor	= 0
Schluckvolumen 8.4 cm ³ /U	= A
Schluckvolumen 10.8 cm ³ /U	= B
Schluckvolumen 14.4 cm ³ /U	= C
Schluckvolumen 16.8 cm ³ /U	= D
Schluckvolumen 19.2 cm ³ /U	= E
Schluckvolumen 25.2 cm ³ /U	= F
Sonderausführung	= X

(X: Druck, Schluckvolumen, Abmessungen usw. im Klartext angeben.)

4. THERMOKONTAKT

Ohne Thermokontakt	= 00
40 °C	= 40
50 °C	= 50
60 °C	= 60
70 °C	= 70
80 °C	= 80
90 °C	= 90

5. KÜHLELEMENT

Standard	= 000
Doppeldurchlauf	= T00

Eingebautes Druckkontrolliertes Bypassventil, 1-Pass

2 Bar	= S20
5 Bar	= S50
8 Bar	= S80

Eingebautes Druckkontrolliertes Bypassventil, 2-Pass

2 Bar	= T20
5 Bar	= T50
8 Bar	= T80

Eingebautes Temperatur- und Druckkontrolliertes Bypassventil, 1-Pass

50 °C; 2.2 Bar	= S25
60 °C; 2.2 Bar	= S26
70 °C; 2.2 Bar	= S27
90 °C; 2.2 Bar	= S29

Eingebautes Temperatur- und Druckkontrolliertes Bypassventil, 2-Pass

50 °C; 2.2 Bar	= T25
60 °C; 2.2 Bar	= T26
70 °C; 2.2 Bar	= T27
90 °C; 2.2 Bar	= T29

6. ELEMENTSCHUTZ

Ohne Schutz	= 0
Steinschutz	= S
Staubschutz	= D
Staub- und Steinschutz	= P

7. STANDARD/SPEZIAL

Standard	= 0
Spezial	= Z

Technische Daten

FLÜSSIGKEITSKOMBINATIONEN

Mineralöl	HL/HLP nach DIN 51524
Öl-/Wasseremulsion	HFA, HFB nach CETOP RP 77H
Wasserglykol	HFC nach CETOP RP 77H
Phosphatester	HFD-R nach CETOP RP 77H

WERKSTOFFE

Kühlelement	Aluminium
Lüfterrad/Nabe	Glasfaserverstärktes Polypropylen/Aluminium
Lüftergehäuse	Stahl
Lüftergitter	Stahl
Andere Teile	Stahl
Oberflächenschutz	Elektrostatische Pulverlackierung

KÜHLELEMENT

Maximaler statischer Betriebsdruck	21 Bar
Dynamischer Betriebsdruck	14 Bar*
Kühlleistungstoleranz	±6 %
Maximale Öleintrittstemperatur	120°C

* Geprüft nach ISO/DIS 10771-1

KÜHLEISTUNGSKURVEN

Die Kühlleistungskurven in diesem Datenblatt basieren auf Tests nach EN 1048 mit Öl Typ ISO VG 46 bei 60°C.

NEHMEN SIE BEI FRAGEN ZU FOLGENDEN PUNKTEN KONTAKT MIT UNS AUF:

- Öltemperatur > 120°C
- Ölviskosität > 100 cSt
- aggressiver Atmosphäre
- verschmutzter Umgebungsluft
- Verwendung in großen Höhenlagen

SCHALTPLAN

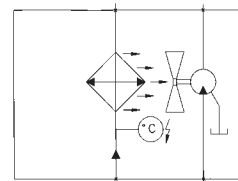

Schaltplan für LHC-Öl/Luftkühler.