

## RSP / RSW / RSPR et RSWR Valve parachute

**6.1.3F**  
P 1/3

### 1. Description générale

- elle permet d'empêcher un mouvement incontrôlé du vérin dans le cas d'une rupture de tuyau ou conduite
- débit de fermeture réglable

### 2. Avantages de la valve parachute Beringer

- fermeture sans fuite
- pose simple de la tuyauterie
- encombrement minimal grâce à une construction compacte

### 3. Application

- protection des récepteurs hydrauliques
- pour le montage direct dans le vérin

### 4. Description fonctionnelle, vue en coupe

- 4.1 Si lors du passage de l'huile de Z vers P, la différence de pression dans la valve dépasse une des valeurs correspondant à la précontrainte (env. 1 bar), la bille est poussée contre le siège de la valve et obture la section de passage sans fuite.
- 4.2 La valve parachute s'ouvre à nouveau automatiquement lorsqu'au raccord P, la pression est supérieure à celle au raccord Z.

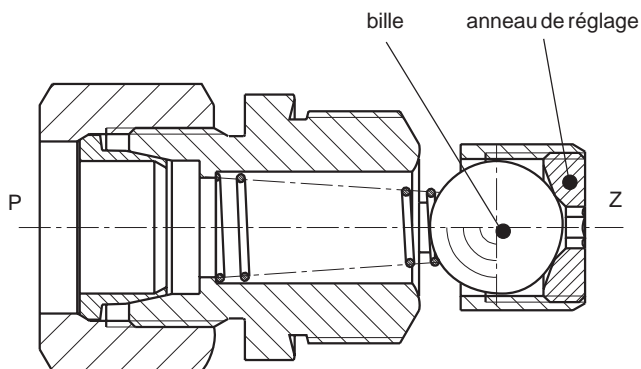

### 5. Symbole

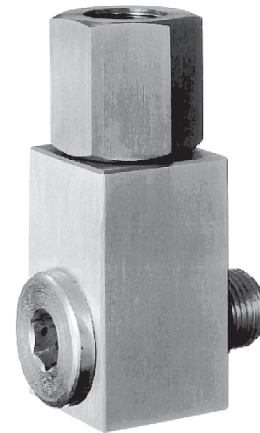
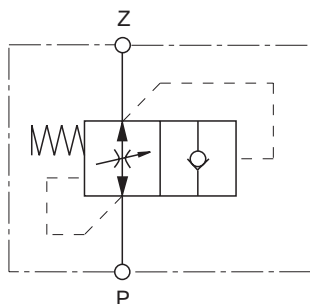

### 6. Caractéristiques techniques

(Prière de contacter Beringer si des appareils sont utilisés au-delà de ces caractéristiques.)

#### 6.1 Généralités:

- Type: valve à siège sphérique
- Méthode de fixation: cartouche à visser
- Raccords: P, Z voir point 10
- Position de montage: quelconque
- Poids: voir point 10

#### 6.2 Caractéristiques hydrauliques:

- Taille: 8, 12, 16, 20, 25, 32
- débit de fermeture réglable min.: 5 l/mn (NW8)
- débit de fermeture réglable max.: 580 l/mn (NW32)
- Pression de service max.: 400 bars
- Fluide hydraulique: huile minérale selon DIN 51524 et DIN 51525 (HL/HLP), pour autres fluides nous consulter
- Plage de température pour fluide hydraulique: -20°C...+80°C, pour autres températures nous consulter
- Plage de viscosité: de 2,8 mm<sup>2</sup>/s à 380 mm<sup>2</sup>/s
- Filtration: NAS 1638 classe 9, β<sub>10</sub> ≥ 75.

### 7. Instructions de sécurité

- Cette valve ne doit être utilisée que pour les applications pour lesquelles elle a été conçue.
- Elle doit être réglée uniquement par des spécialistes.
- Le système hydraulique doit être dépressurisé et contrôlé avant d'être démonté.
- La valve ne peut être ouverte qu'après avoir obtenu l'autorisation du fabricant.

### 8. Instructions de montage

- Protéger les joints d'étanchéité contre tout endommagement.
- Respecter les couples de serrage (voir diagramme dimensionnel).
- Purger le système hydraulique avant la mise en service
- Fixer la tuyauterie de telle façon qu'aucune force radiale n'agisse sur le raccord Z.

### 9. Instructions de réglage

1. Visser l'anneau de réglage jusqu'à ce que la bille repose sur le siège.
2. Régler le débit selon le diagramme de réglage (voir point 11).

**10. Diagramme dimensionnel**

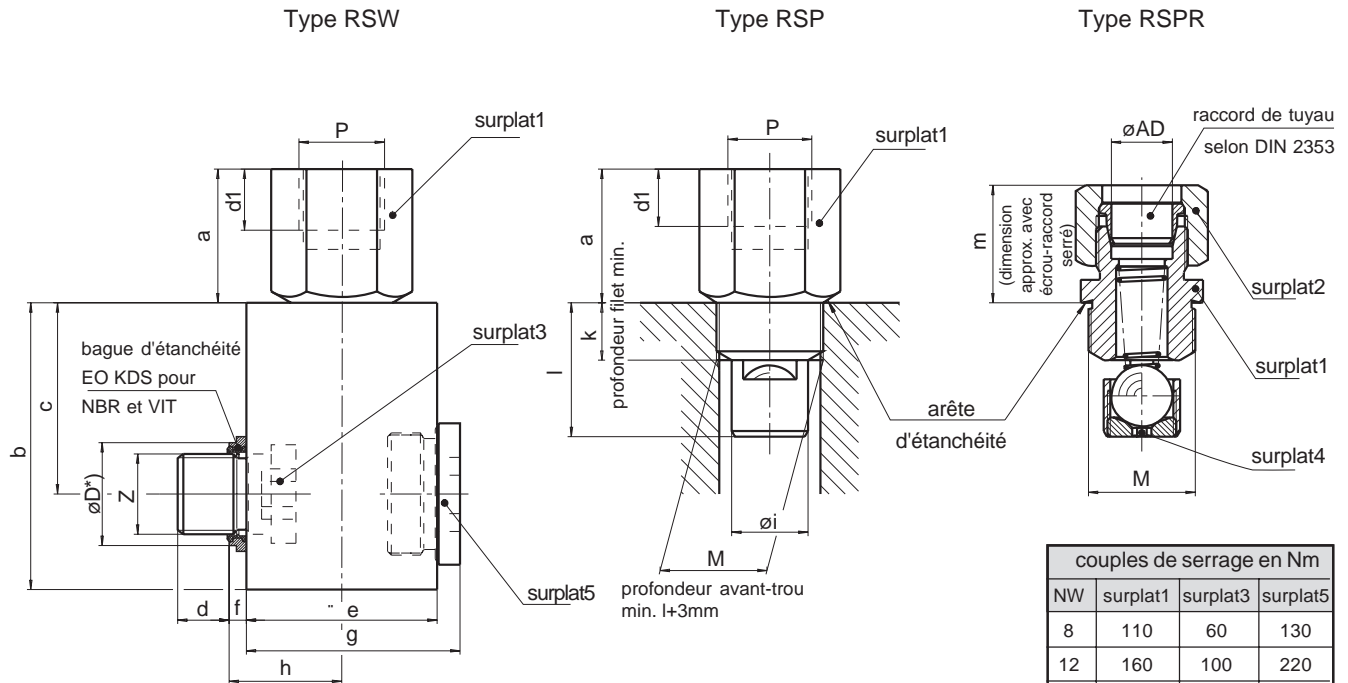

couples de serrage en Nm			
NW	surplat1	surplat3	surplat5
8	110	60	130
12	160	100	220
16	240	170	275
20	275	245	275
25	340	300	340
32	450	350	440

A noter : diamètre min. des lamages du vérin selon tableau D ou D1  
  
Profondeur de lamage max. admissible 1,5 mm.

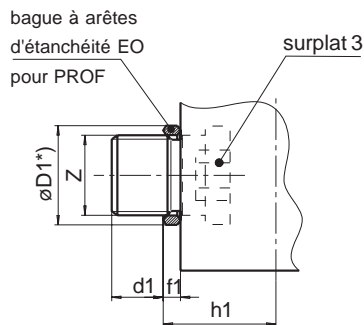

Type	RSP	RSPR	RSW	RSWR
Raccord vérin selon tableau	filet "M"	filet "M"	filet "Z"	filet "Z"
Conduite d'alimentation selon tableau	filet "P"	tuyau AD	filet "P"	tuyau AD

DN: 20 / 25 / 32 selon votre demande !

DN	débit de fermeture max.[l/min]	raccords P+Z	tuyau AD	M	surplat 1	surplat 2	surplat 3	surplat 4	surplat 5	D *)	D1 *)	a	b	c	d	d1	e	f	f1	g	h	h1	i	k	l	m	poids [kg]
8	40	G3/8	12	M22x1,5	27	24	10	4	12	22	22	27	55	35	13,5	12	40	2,5	4	45	22,5	24	16	9	24	27	0,7
12	80	G1/2	16	M28x1,5	32	30	12	5	17	27	26	35	75	50	14,5	14	50	4	4,5	55,5	29	29,5	20	15	35	30	1,4
16	160	G3/4	20	M35x1,5	41	36	17	6	22	33	32	40	95	65	17,5	16	60	3	4,5	67,5	33	34,5	26	20	47	35	2,6
20	230	G1	25	M40x1,5	46	46	22	8	22	40	19	45	105	75	20,5	18	60	3	5,5	67,5	33	35,5	30	23	56	38	-
25	380	G1 1/4	30	M50x1,5	55	50	27	8	27	50	49	45	140	103	22,5	20	70	3	5,5	78,5	38	40,5	39,5	35	78	41	-
32	580	G1 1/2	38	M64x2	70	60	32	10	32	56	55	60	155	114	24,5	22	90	3	5,5	98,5	48	50,5	47	37	88	53	-

## 11. Diagrammes de réglage

Mesuré pour 33 mm<sup>2</sup>/s

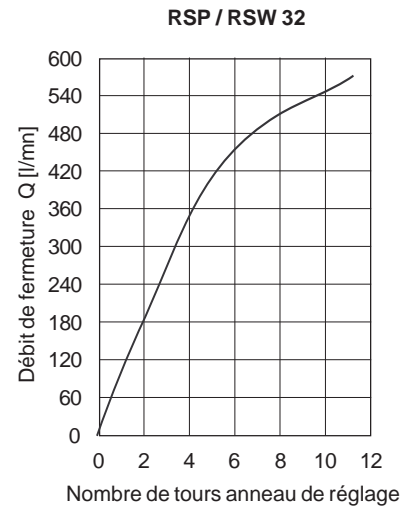
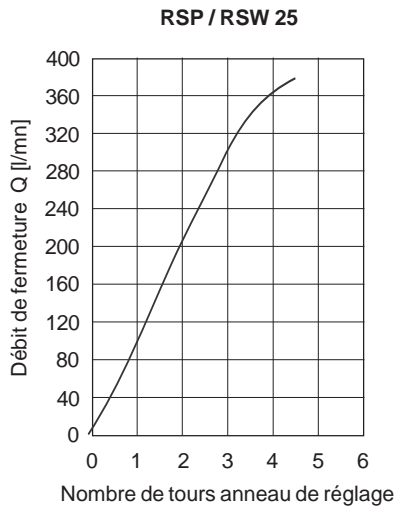
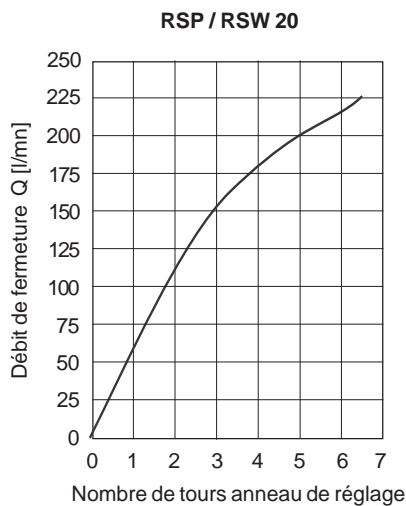
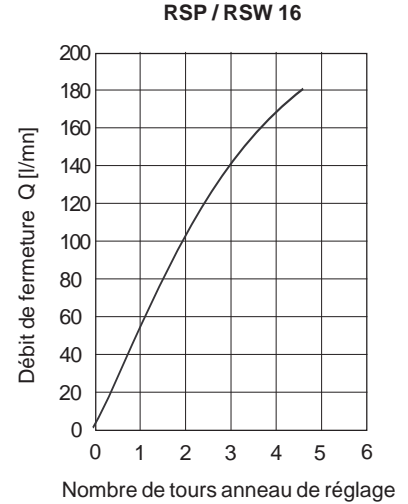
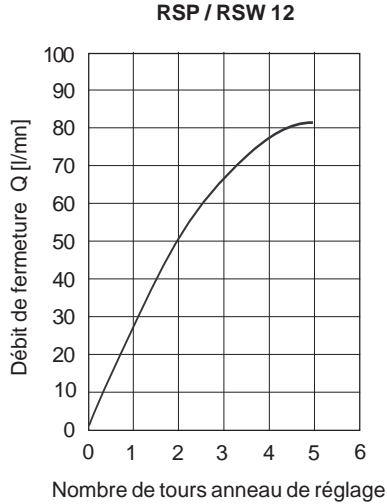
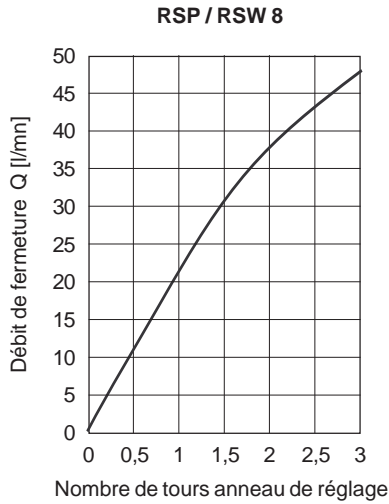

## 12. Codification

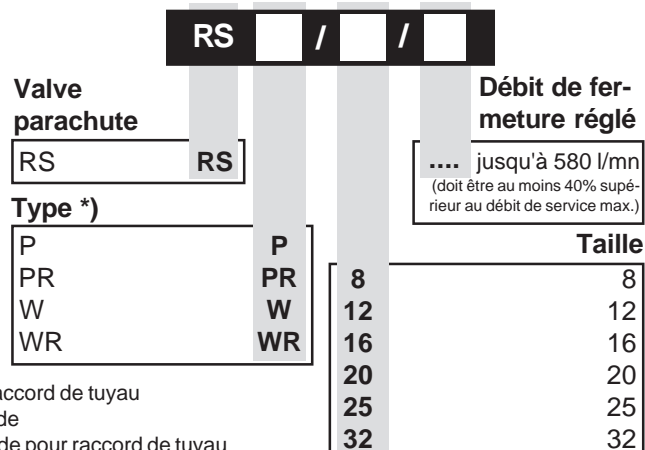

- \*) P = cartouche à visser  
PR = cartouche à visser pour raccord de tuyau  
W = valve parachute pour coude  
WR = valve parachute pour coude pour raccord de tuyau