



Schnellverschluss- kupplungen

Katalog 3800-DS/DE
September 2004





Zu Ihrer Sicherheit !

Kupplungen sind teilweise extremen Belastungen wie z. B. Schwingungen und Druckspitzen ausgesetzt. Nur die Verwendung von Parker Komponenten und die Einhaltung der Parker Montagevorschriften garantieren Ihnen Produktsicherheit und Einhaltung geltender Normen.

Ein Nichtbeachten dieser Regel kann die Funktionssicherheit des Produktes beeinträchtigen, Verletzungen verursachen, Beschädigungen verursachen und zum Verlust unserer Gewährleistung führen.

In jedem Fall gilt unsere Gewährleistung nur für Parker Produkte.

Technische Änderungen vorbehalten.

Für Ihre Sicherheit beachten Sie bitte die Sicherheitshinweise auf den Seiten 62-63.

Alle Maßangaben in diesem Katalog sind in mm, Betriebsdrücke sind in Mpa. Abweichungen sind jeweils in den Maßtabellen angegeben.

Wenn nötig, benutzen Sie bitte die Umrechnungstabellen auf Seite 64.

Die Parker Hannifin Corporation und ihre Filialen behalten sich jegliche technische Änderungen, Baugrößen, Maßangaben und Leistungsdaten ohne Ankündigung vor.

Für die Verfügbarkeit der Komponenten, siehe Preisliste 3893.

© Copyright 2004, Parker Hannifin Corporation. All Right Reserved.

HYDRAULIKKUPPLUNGEN

Auswahl einer Hydraulikkupplung Seite 02

INDUSTRIE UND CHEMIE

- Kupplungen ISO 7241-1-B Serie 60 Seite 04
- Fladichtende Kupplungen BSPP Innengewinde Serie FEF Seite 12
- Fladichtende Kupplungen ISO 16028 Serie FEM Seite 15

HOCHDRUCK





















- Hochdruck-Kupplungen - 150 Mpa Serie CM Seite 19
- Hochdruck-Kupplungen - 100 Mpa Serie CL Seite 21
- Hochdruck-Kupplungen - verschraubbar - 70 Mpa Serie 3000 Seite 23

MOBIL





















- Kupplungen ISO 7241-1-A BSPP Innengewinde Serie IA Seite 25
- Kupplungen ISO 7241-1-A andere Gewinde Serie 2000 Seite 28
- Kupplungen zum Festeinbau Serie 9400 Seite 38
- Landwirtschaftliche Kupplungen Serie 4000 Seite 41
- Schraubkupplungen Serie QHPA Seite 44
- Multikupplungen 2 Leitungen MACH 2 Seite 48
- Multikupplungen 4 bis 7 Leitungen MACH System Seite 51

ANHANG

- Medien-Beständigkeitstabelle Seite 56
- Sicherheitshinweise Seite 62
- Umrechnungsfaktoren Seite 64
- Inhaltsverzeichnis Seite 67
- Parker Hannifin Corporation Seite 69

Kennzeichen	Serien	Industrie und Chemie				Hochdruck			Mobil	
		Serie 60			Serie FEF	Serie FEM	Serie CM	Serie CL	Serie 3000	Serie IA
		Messing	Stahl	Edelstahl						
 Bild										
 Normen		ISO 7241-1-B	Austauschbarkeit mit gleichartigen Modellen	ISO 16028	Austauschbarkeit mit gleichartigen Modellen	Austauschbarkeit mit gleichartigen Modellen	Austauschbarkeit mit gleichartigen Modellen	Austauschbarkeit mit gleichartigen Modellen	ISO 7241-1-A	
 Werkstoff		Messing								
		Stahl								
		Edelstahl								
 Baugröße										
		1/8"								
		1/4"								
		3/8"								
		1/2"								
		5/8"								
		3/4"								
		1"								
		1 1/2"								
		2 1/2"								
 Max. Betriebsdruck* (Mpa)										
		1/8"	21.0 35.0 35.0							
		1/4"	25.5 35.0 35.0	30	31.5	150	100	70	35	
		3/8"	18.5 28.0 35.0	30	25.0			70	28	
		1/2"	24.0 28.0 35.0	25	25.0				25	
		5/8"		25	25.0					
		3/4"	15.0 17.5 21.0	25	25.0				28	
		1"	10.5 14.0 21.0	25	20.0				28	
		1 1/2"	10.5 10.5 10.5							
		2 1/2"	8.5 10.5 10.5							
 Temperaturbereich (NBR Dichtung)		-30°C +110°C	-20°C +100°C	-20°C +100°C	-30°C +110°C	-30°C +110°C	-30°C +110°C	-30°C +110°C	-30°C +110°C	
 Dichtung		NBR oder FKM	NBR	NBR	NBR	NBR	NBR oder Polyurethan	NBR		
 Kupplungsart										
		Manuell								
		Schraubbar								
		Push-Pull								
		Automatisch								
 Ventil										
		Kegelventil								
		Flachventil								
		Kugelventil					oder			
 Unter Druck kuppelbar										
		Muffe								
		Stecker								
 Verriegelung										
		Schraubverriegelung								
		Nockenverriegelung								
		Kugelverriegelung								
 Gewinde		BSPP NPTF	BSPP	BSPP Metrisch	BSPP	BSPP	NPTF	BSPP		
 Weitere Angaben Seite		4	12	15	19	21	23	25		

*Die Angaben dieser Tabelle dienen nur zur Vorauswahl. Bitte überprüfen Sie die Angaben vor der Endauswahl unter "Technische Daten" der jeweiligen Serie.

Kennzeichen	Serien	Mobil							
		Serie 2000			Serie 9400	Serie 4000	Serie QHPA	MACH 2	MACH System
		Gruppe 2	Gruppe 3	Gruppe 4					
 Bild									
 Normen		ISO 7241-1-A	ISO 7241-1-A	ISO 7241-1-A	ISO 7241-1-A	ISO 7241-1-A (1/2")	Austauschbarkeit mit gleichartigen Modellen	ISO 7241-1-A	ISO 7241-1-A
 Werkstoff									
	Messing								
	Stahl	●	●	●	●	●	●	●	●
	Edelstahl								
 Baugröße									
	1/8"								
	1/4"					●			
	3/8"			●		●	●		
	1/2"	●	●	●	●	●	●	●	●
	5/8"					●	●		
	3/4"					●	●		
	1"					●	●		
	1 1/2"								
	2 1/2"								
 Max. Betriebsdruck* (Mpa)									
	1/8"								
	1/4"					20			
	3/8"			25		20	45.0		
	1/2"	25	25	25	25	20	40.0	25	25
	5/8"								
	3/4"					20			
	1"					20	31.5		
	1 1/2"						31.5		
	2 1/2"								
 Temperaturbereich (NBR Dichtung)		-30°C +110°C	-30°C +110°C	-30°C +110°C	-30°C +110°C	-40°C +110°C	-30°C +110°C	-30°C +110°C	-30°C +110°C
 Dichtung		NBR	NBR	NBR	NBR	NBR	NBR	NBR	NBR
 Kupplungsart									
	Manuell	●				●		●	●
	Schraubbar						●		
	Push-Pull		●	●	●				
	Automatisch								
 Ventil									
	Kegelventil	●	●	●	●	●	●	●	●
	Flachventil								
	Kugelventil	oder ●		oder ●		oder ●			
 Unter Druck kuppelbar									
	Muffe						●	●	●
	Stecker				●		●	●	●
 Verriegelung									
	Schraubverriegelung						●		
	Nockenverriegelung							●	●
	Kugelverriegelung	●	●	●	●	●			
 Gewinde		BSPP NPTF Metrisch	BSPP Metrisch	BSPP, NPTF Metrisch UNF	Metrisch UNF	BSPP Metrisch	BSPP NPTF	Metrisch	Metrisch
 Weitere Angaben Seite		28			38	41	44	48	51

*Die Angaben dieser Tabelle dienen nur zur Vorauswahl. Bitte überprüfen Sie die Angaben vor der Endauswahl unter "Technische Daten" der jeweiligen Serie.

ISO 7241-1-B	Messing, Stahl, Edelstahl AISI 303 und AISI 316	1/8", 1/4", 3/8", 1/2", 3/4", 1", 1 1/2", 2 1/2"	max 35 Mpa	-30°C + 110°C (NBR Dichtung) -20°C + 200°C (FKM Dichtung : Viton™)	NBR (Messing, Stahl, Edelstahl AISI 303), FKM Viton™ (Edelstahl AISI 316)	Manuell	Kegelventil	Nein	Kugelverriegelung	BSPP, NPTF

Hauptmerkmale

- Entspricht der Norm **ISO 7241-1, Form B**
- Passt zu jeder industriellen Anwendung aufgrund der vielfältigen Werkstoffe, Dichtungen und Anschlussarten

Anwendungsbereiche

- Halbleiterindustrie
- Eisen- und Stahlindustrie
- Pneumatische und hydraulische Werkzeuge
- Brauereien und Lebensmittelindustrie
- Schiffbau, Vergnügungsschifffahrt und Offshore Industrie
- Pharmazeutische Industrie, Labors
- Transport
- Wärme- und Wasserkraftwerke (Füllen / Anschluss von mobilen Filtrationsgruppen)



Technische Merkmale

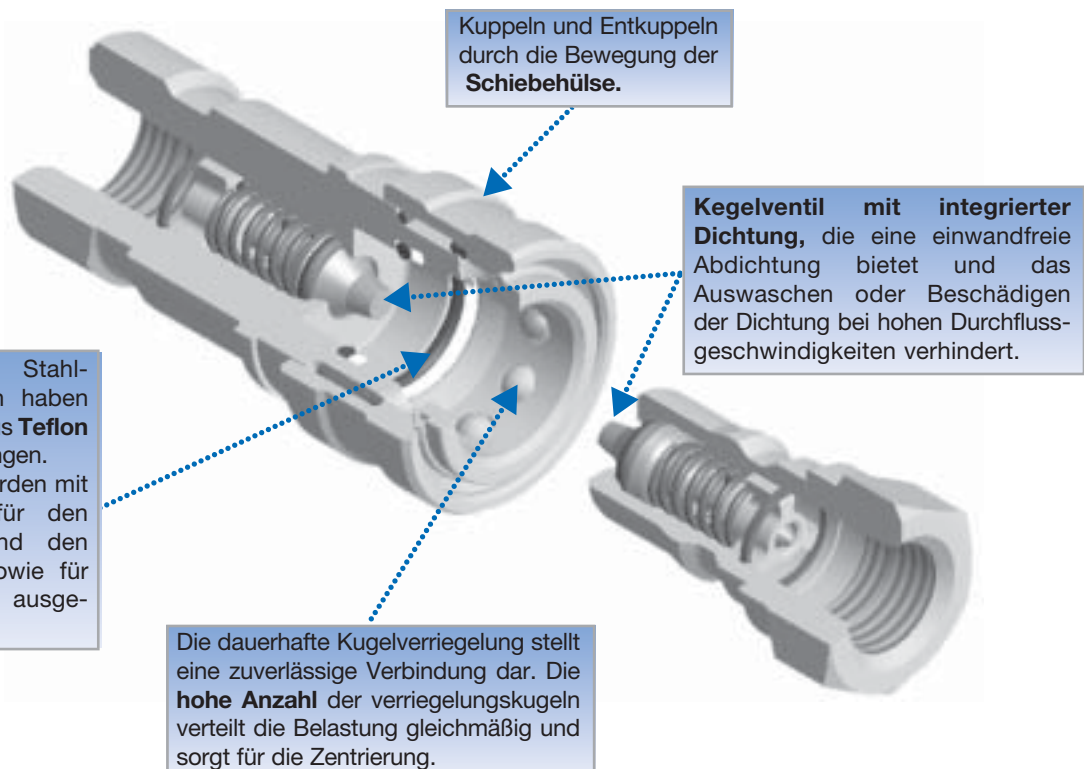

Technische Daten

Maximaler Betriebsdruck ohne Pulsation:

Dieser Betriebsdruck gilt bei einfachen Anwendungen ohne Druckschwankungen und kommt grundsätzlich für alle Anwendungen mit gleichförmigen Betriebsbedingungen in Frage. Übliche Anwendungsfälle sind zum Beispiel Werkstückhalter in Werkzeugmaschinen, Winden, Hebevorrichtungen und Hochdruckkreisläufe (Pumpen von Schlamm und Wasser) in Erdölbohrgeräten. Die Durchflussschwankungen in einer Pumpe sind nicht als Druckstöße zu betrachten. Die Druckstoßtests wurden bei konstantem maximalen Betriebsdruck durchgeführt.

Betriebsdruck nach ANSI/ISO:

Dieser Betriebsdruck gilt bei dynamischen Anwendungsfällen mit Druckstößen wie zum Beispiel industriellen Hydraulikpressen, Zusatzaggregaten in der Landwirtschaft, usw... Die Druckstoßprüfungen wurden mit 125% bis 133% des maximalen Betriebsdrucks durchgeführt. Im Test wurden 100 000 Zyklen mit einer Frequenz von 0.5 Hz und 1.0 Hz durchfahren.

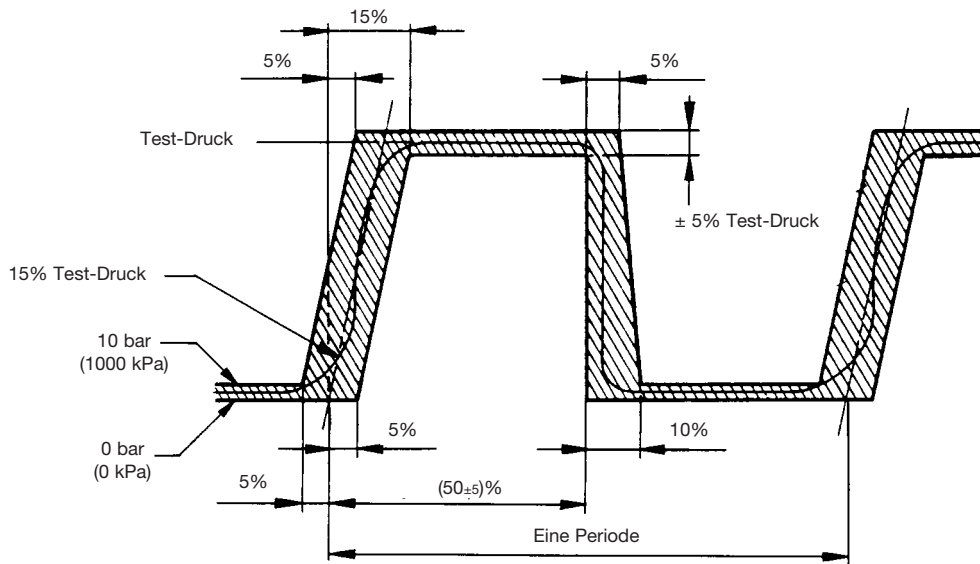

Baugröße Zoll	Maximaler Betriebsdruck Mpa		
	Stahl	Edelstahl*	Messing
1/8"	35.0	35.0	21.0
1/4"	35.0	35.0	25.5
3/8"	28.0	35.0	18.5
1/2"	28.0	35.0	24.0
3/4"	17.5	21.0	15.0
1"	14.0	21.0	10.5
1 1/2"	10.5	10.5	10.5
2 1/2"	10.5	10.5	8.5

Baugröße Zoll	Maximaler Betriebsdruck ANSI/ISO Mpa		
	Stahl	Edelstahl*	Messing
1/8"	35.0	14.0	7.0
1/4"	35.0	14.0	7.0
3/8"	28.0	10.5	7.0
1/2"	28.0	10.5	7.0
3/4"	17.5	10.5	7.0
1"	14.0	7.0	7.0
1 1/2"	7.0	7.0	5.5
2 1/2"	7.0	7.0	5.5

* Die für Edelstahl angegebenen Werte gelten für beide Stähle, AISI 303 und AISI 316.

Temperaturbereich:

	Dichtungskode	Dichtungswerkstoff	Temperaturbereich
Standard	Ohne	NBR (Nitril)	-30°C +110°C
	Y	FKM (Viton™)	-20°C +200°C
Option	W	EPDM (Athylene Propylen)	-40°C +150°C
	Z	CR (Neopren)	-40°C +100°C

Vakuum: 696 mm Hg gekuppelt und ungekuppelt.

Druckverlust

Test mit Hydrauliköl der Viskosität 43 cSt, bei 38°C.

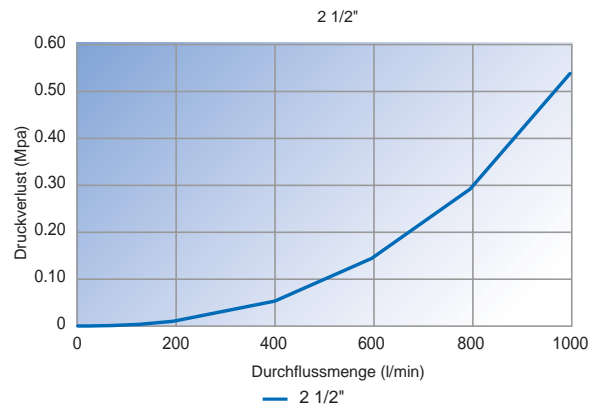
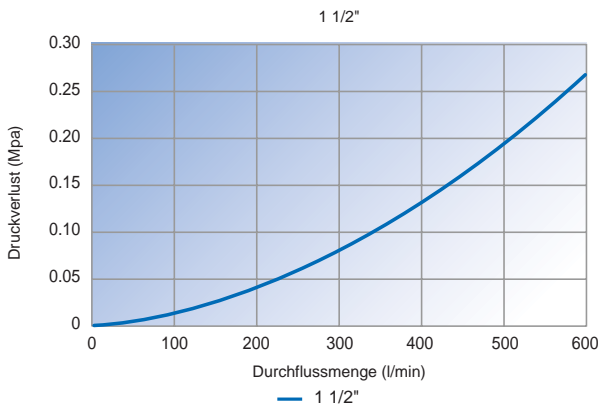
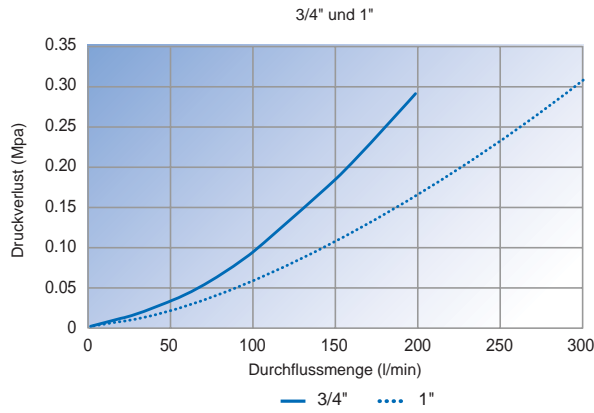
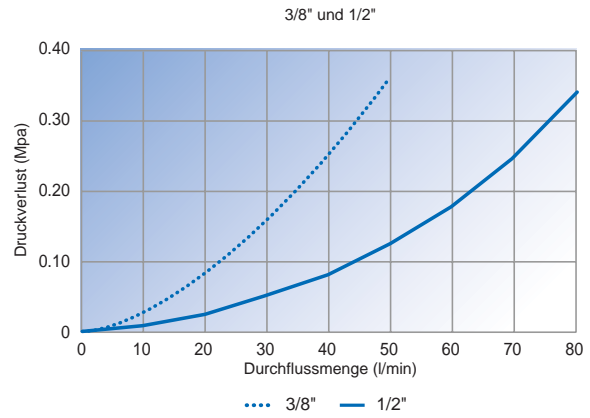
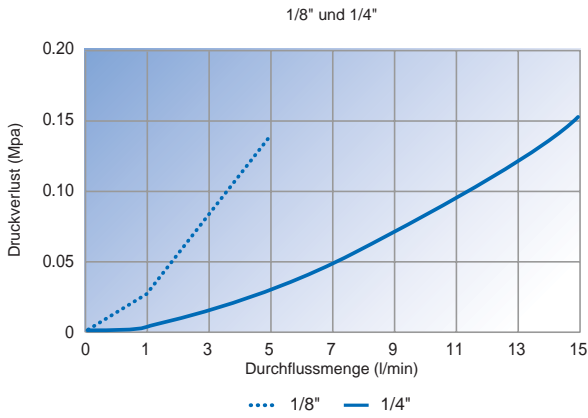

Maße und Bestellnummern

STAHLKUPPLUNGEN

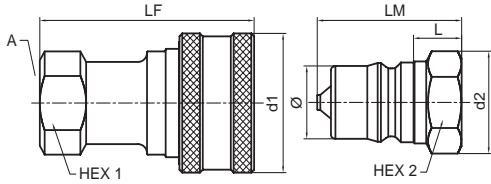

Baugröße Zoll	Gewinde A Zoll	d1 mm	Hex 1	LF mm	d2 mm	Hex 2	L mm	LM mm	Ø mm	Bestellnummer Muffe	Gewicht gr./Stück	Bestellnummer Stecker	Gewicht gr./Stück
BSPP Innengewinde													
1/8"	1/8	24.4	14 mm	48.3	16.4	9/16"	10.5	29.5	10.8	H1-62-BSPP	81	H1-63-BSPP	18
1/4"	1/4	29.0	19 mm	61.2	21.9	19 mm	16.6	39.1	14.2	H2-62-BSPP	130	H2-63-BSPP	38
3/8"	3/8	35.6	22 mm	65.6	25.3	22 mm	14.5	44.7	19.1	H3-62-BSPP	241	H3-63-BSPP	68
1/2"	1/2	45.0	1 1/8"	72.3	32.8	30 mm	16.3	49.3	23.5	H4-62-BSPP	360	H4-63-BSPP	122
3/4"	3/4	54.4	1 5/16"	93.2	40.4	1 3/8"	21.9	57.7	31.4	H6-62-BSPP	602	H6-63-BSPP	217
1"	1	64.0	41 mm	106.2	47.2	41 mm	25.2	73.8	37.7	H8-62-BSPP	906	H8-63-BSPP	341
NPTF Innengewinde													
1/8"	1/8-27	24.4	11/16"	48.3	16.5	9/16"	10.5	29.5	10.8	H1-62	81	H1-63	18
1/4"	1/4-18	29.0	13/16"	57.4	19.1	3/4"	12.7	35.3	14.2	H2-62	138	H2-63	36
3/8"	3/8-18	35.6	7/8"	63.2	25.7	7/8"	13.1	38.1	19.1	H3-62	184	H3-63	56
1/2"	1/2-14	45.0	1 1/8"	72.9	33.0	1 1/8"	16.4	44.5	23.5	H4-62	341	H4-63	109
3/4"	3/4-14	54.4	1 5/16"	90.4	40.4	1 3/8"	19.1	54.9	31.4	H6-62	592	H6-63	210
1"	1-11 1/2	64.0	1 5/8"	106.2	47.8	1 5/8"	25.2	65.5	37.7	H8-62	914	H8-63	351

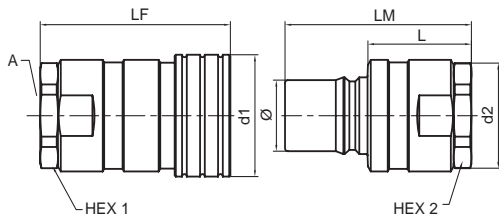

Baugröße Zoll	Gewinde A Zoll	d1 mm	Hex 1 Zoll	LF mm	d2 mm	Hex 2 Zoll	L mm	LM mm	Ø mm	Bestellnummer Muffe	Bestellnummer Stecker
BSPP Innengewinde											
1 1/2"	1 1/4	76.2	2 3/8"	123.4	69.9	2 3/8"	67.5	120.9	44.5	H12-62L-BSPP	H12-63L-BSPP
	1 1/2	76.2	2 3/8"	127.3	69.9	2 3/8"	67.5	124.7	44.5	H12-62N-BSPP	H12-63N-BSPP
2 1/2"	2	101.1	3 3/4"	145.0	104.1	3 3/4"	77.3	142.7	63.2	H2016-62-BSPP	H2016-63-BSPP
	2 1/2	101.1	3 3/4"	170.2	104.1	3 3/4"	102.3	167.9	63.2	H2020-62-BSPP	H2020-63-BSPP
	3	101.1	4"	180.3	104.1	4"	112.7	178.0	63.2	H2024-62-BSPP	H2024-63-BSPP
NPTF Innengewinde											
1 1/2"	1 1/4-11 1/2	76.2	2 3/8"	123.4	69.9	2 3/8"	67.3	120.9	44.5	H12-62L	H12-63L
	1 1/2-11 1/2	76.2	2 3/8"	123.4	69.9	2 3/8"	67.3	120.9	44.5	H12-62N	H12-63N
2 1/2"	2-11 1/2	101.1	3 3/4"	141.5	104.1	3 3/4"	73.7	139.2	63.2	H2016-62	H2016-63
	2 1/2-8	101.1	3 3/4"	153.4	104.1	3 3/4"	85.6	151.1	63.2	H2020-62	H2020-63
	3-8	101.1	4"	176.8	104.1	4"	109.0	174.5	63.2	H2024-62	H2024-63

Bemerkung: Kupplungen mit UNF-Gewinde sind auf Anfrage verfügbar. Für weitere Informationen wenden Sie sich bitte an die nächste Parker-Niederlassung.

EDELSTAHL AISI 303 KUPPLUNGEN

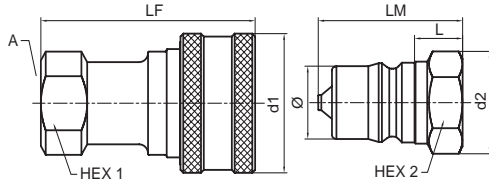

Baugröße Zoll	Gewinde A Zoll	d1 mm	Hex 1	LF mm	d2 mm	Hex 2	L mm	LM mm	Ø mm	Bestellnummer Muffe	Gewicht gr./Stück	Bestellnummer Stecker	Gewicht gr./Stück
BSPP Innengewinde													
1/8"	1/8	24.0	14 mm	48.3	16.4	17 mm	10.5	29.5	10.8	SH1-62-BSPP	81	SH1-63-BSPP	18
1/4"	1/4	29.0	19 mm	61.2	21.9	19 mm	16.6	39.1	14.2	SH2-62-BSPP	129	SH2-63-BSPP	36
3/8"	3/8	35.6	22 mm	65.6	25.3	22 mm	14.5	44.7	19.1	SH3-62-BSPP	245	SH3-63-BSPP	69
1/2"	1/2	45.0	1 1/8"	72.3	32.8	30 mm	16.3	49.3	23.5	SH4-62-BSPP	360	SH4-63-BSPP	122
3/4"	3/4	54.4	1 5/16"	93.2	40.3	35 mm	19.0	57.7	31.4	SH6-62-BSPP	603	SH6-63-BSPP	217
1"	1	64.0	1 5/8"	106.2	47.8	1 5/8"	25.2	65.5	37.7	SH8-62-BSPP	908	SH8-63-BSPP	345
NPTF Innengewinde													
1/8"	1/8-27	24.4	11/16"	48.3	16.5	9/16"	10.5	29.5	10.8	SH1-62	83	SH1-63	18
1/4"	1/4-18	29.0	13/16"	57.4	21.9	19 mm	12.7	35.3	14.2	SH2-62	128	SH2-63	37
3/8"	3/8-18	35.6	7/8"	63.2	25.7	7/8"	13.1	38.1	19.1	SH3-62	186	SH3-63	58
1/2"	1/2-14	45.0	1 1/8"	72.9	33.0	1 1/8"	16.4	44.5	23.5	SH4-62	341	SH4-63	109
3/4"	3/4-14	54.4	1 5/16"	90.4	40.4	1 3/8"	19.1	54.9	31.4	SH6-62	595	SH6-63	212
1"	1-11 1/2	64.0	1 5/8"	106.2	47.8	1 5/8"	25.2	65.5	37.7	SH8-62	924	SH8-63	356

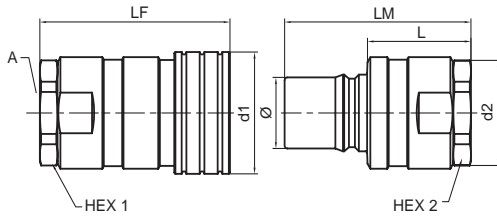

Baugröße Zoll	Gewinde A Zoll	d1 mm	Hex 1 Zoll	LF mm	d2 mm	Hex 2 Zoll	L mm	LM mm	Ø mm	Bestellnummer Muffe	Bestellnummer Stecker
BSPP Innengewinde											
1 1/2"	1 1/4	76.2	2 1/2"	123.4	69.9	2 1/2"	67.5	120.9	44.5	SH12-62L-BSPP	SH12-63L-BSP
	1 1/2	76.2	2 1/2"	127.3	69.9	2 1/2"	67.5	124.7	44.5	SH12-62N-BSPP	SH12-63N-BSPP
2 1/2"	2	101.1	3 3/4"	145.0	104.1	3 3/4"	77.3	142.7	63.2	SH2016-62-BSPP	SH2016-63-BSPP
	2 1/2	101.1	3 3/4"	170.2	104.1	3 3/4"	102.3	167.9	63.2	SH2020-62-BSPP	SH2020-63-BSPP
	3	101.1	4"	180.3	110.5	4"	112.7	178.0	63.2	SH2024-62-BSPP	SH2024-63-BSPP
NPTF Innengewinde											
1 1/2"	1 1/4-11 1/2	76.2	2 1/2"	123.4	69.9	2 1/2"	67.3	120.9	44.5	SH12-62L	SH12-63L
	1 1/2-11 1/2	76.2	2 1/2"	123.4	69.9	2 1/2"	67.3	120.9	44.5	SH12-62N	SH12-63N
2 1/2"	2-11 1/2	101.1	3 3/4"	141.5	104.1	3 3/4"	73.7	139.2	63.2	SH2016-62	SH2016-63
	2 1/2-8	101.1	3 3/4"	153.4	104.1	3 3/4"	85.6	151.1	63.2	SH2020-62	SH2020-63
	3-8	101.1	4"	176.8	110.5	4"	109.0	174.5	63.2	SH2024-62	SH2024-63

Bemerkung: Kupplungen mit UNF-Gewinde sind auf Anfrage verfügbar. Für weitere Informationen wenden Sie sich bitte an die nächste Parker-Niederlassung.

EDELSTAHL AISI 316 KUPPLUNGEN

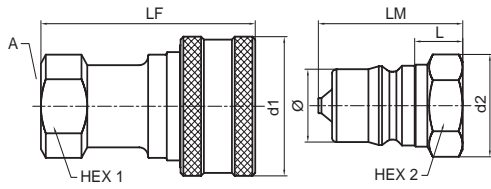

Baugröße Zoll	Gewinde A Zoll	d1 mm	Hex 1	LF mm	d2 mm	Hex 2	L mm	LM mm	Ø mm	Bestellnummer Muffe	Gewicht gr./Stück	Bestellnummer Stecker	Gewicht gr./Stück
BSPF Innengewinde													
1/8"	1/8	24.0	11/16"	48.3	16.4	9/16"	10.5	29.5	10.8	SSH1-62Y-BSPP*	74	SSH1-63Y-BSPP*	22
1/4"	1/4	29.0	19 mm	57.0	21.9	19 mm	12.6	39.1	14.2	SSH2-62Y-BSPP*	146	SSH2-63Y-BSPP*	42
3/8"	3/8	35.6	1"	69.9	25.3	7/8"	19.7	44.7	19.1	SSH3-62Y-BSPP*	187	SSH3-63Y-BSPP*	60
1/2"	1/2	45.0	1 1/8"	77.5	33.4	1 1/8"	21.1	44.5	23.5	SSH4-62Y-BSPP*	367	SSH4-63Y-BSPP*	123
3/4"	3/4	54.4	1 5/16"	93.2	40.4	1 3/8"	21.9	57.7	31.4	SSH6-62Y-BSPP*	610	SSH6-63Y-BSPP*	218
1"	1	64.0	1 5/8"	106.2	47.2	1 5/8"	25.2	65.5	37.7	SSH8-62Y-BSPP*	899	SSH8-63Y-BSPP*	340
NPTF Innengewinde													
1/8"	1/8-27	24.4	11/16"	48.3	16.5	9/16"	10.5	29.5	10.8	SSH1-62Y*	74	SSH1-63Y*	18
1/4"	1/4-18	29.0	13/16"	57.4	19.1	3/4"	12.7	35.3	14.2	SSH2-62Y*	138	SSH2-63Y*	37
3/8"	3/8-18	35.4	7/8"	63.2	25.7	7/8"	13.1	38.1	19.1	SSH3-62Y*	180	SSH3-63Y*	55
1/2"	1/2-14	45.0	1 1/8"	72.9	33.0	1 1/8"	16.4	44.5	23.5	SSH4-62Y*	346	SSH4-63Y*	109
3/4"	3/4-14	54.4	1 5/16"	90.4	40.4	1 3/8"	19.1	54.9	31.4	SSH6-62Y*	592	SSH6-63Y*	210
1"	1-11 1/2	64.0	1 5/8"	106.2	47.8	1 5/8"	25.2	65.5	37.7	SSH8-62Y*	901	SSH8-63Y*	345

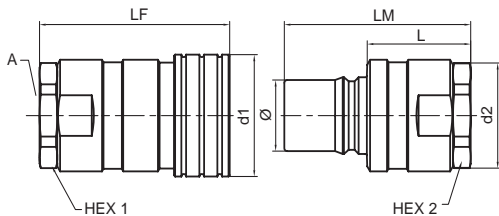

Baugröße Zoll	Gewinde A Zoll	d1 mm	Hex 1 Zoll	LF mm	d2 mm	Hex 2 Zoll	L mm	LM mm	Ø mm	Bestellnummer Muffe	Bestellnummer Stecker
BSPF Innengewinde											
1 1/2"	1 1/4	76.2	2 3/8"	123.4	69.9	2 3/8"	67.5	120.9	44.5	SSH12-62LY-BSPP*	SSH12-63LY BSPP*
	1 1/2	76.2	2 3/8"	127.3	69.9	2 3/8"	67.5	124.7	44.5	SSH12-62NY-BSPP*	SSH12-63NY-BSPP*
2 1/2"	2	101.1	3 3/4"	145.0	104.1	3 3/4"	77.3	142.7	63.2	SSH2016-62Y-BSPP*	SSH2016-63Y-BSPP*
	2 1/2	101.1	3 3/4"	170.2	104.1	3 3/4"	102.3	167.9	63.2	SSH2020-62Y-BSPP*	SSH2020-63Y-BSPP*
	3	101.1	4"	180.3	110.5	4"	112.7	178.0	63.2	SSH2024-62Y-BSPP*	SSH2024-63Y-BSPP*
NPTF Innengewinde											
1 1/2"	1 1/4-11 1/2	76.2	2 3/8"	123.4	69.9	2 3/8"	67.3	120.9	44.5	SSH12-62LY*	SSH12-63LY*
	1 1/2-11 1/2	76.2	2 3/8"	123.4	69.9	2 3/8"	67.3	120.9	44.5	SSH12-62NY*	SSH12-63NY*
2 1/2"	2-11 1/2	101.1	3 3/4"	141.5	104.1	3 3/4"	73.7	139.2	63.2	SSH2016-62Y*	SSH2016-63Y*
	2 1/2-8	101.1	3 3/4"	153.4	104.1	3 3/4"	85.6	151.1	63.2	SSH2020-62Y*	SSH2020-63Y*
	3-8	101.1	4"	176.8	110.5	4"	109.0	174.5	63.2	SSH2024-62Y*	SSH2024-63Y*

* Dichtungskode Y steht für FKM- (Viton™) Dichtungen.

Bemerkung: Kupplungen mit UNF-Gewinde sind auf Anfrage verfügbar. Für weitere Informationen wenden Sie sich bitte an die nächste Parker-Niederlassung.

MESSING-KUPPLUNGEN

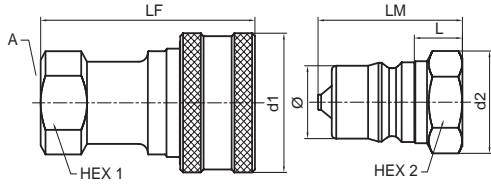

Baugröße Zoll	Gewinde A Zoll	d1 mm	Hex 1	LF mm	d2 mm	Hex 2	L mm	LM mm	Ø mm	Bestellnummer Muffe	Gewicht gr./Stück	Bestellnummer Stecker	Gewicht gr./Stück
BSPP Innengewinde													
1/8"	1/8	24.4	14 mm	48.3	16.1	14 mm	10.5	32.5	10.8	BH1-60-BSPP	87	BH1-61-BSPP	19
1/4"	1/4	29.0	19 mm	61.2	21.9	19 mm	16.6	39.1	14.2	BH2-60-BSPP	158	BH2-61-BSPP	45
3/8"	3/8	35.6	1"	69.9	25.7	7/8"	19.7	44.7	19.1	BH3-60-BSPP	260	BH3-61-BSPP	74
1/2"	1/2	45.0	1 1/8"	77.5	33.0	1 1/8"	21.1	49.3	23.5	BH4-60-BSPP	383	BH4-61-BSPP	131
3/4"	3/4	54.4	33 mm	90.4	40.3	1 3/8"	21.9	57.7	31.4	BH6-60-BSPP	642	BH6-61-BSPP	235
1"	1	64.0	41 mm	106.2	47.2	41 mm	25.2	73.8	37.7	BH8-60-BSPP	971	BH8-61-BSPP	368

NPTF Innengewinde													
1/8"	1/8-27	24.4	11/16"	48.3	16.4	9/16"	10.5	29.5	10.8	BH1-60	80	BH1-61	19
1/4"	1/4-18	29.0	13/16"	57.4	22.1	4/3"	12.7	35.3	14.2	BH2-60	145	BH2-61	46
3/8"	3/8-18	35.6	7/8"	63.2	25.7	7/8"	13.1	38.1	19.1	BH3-60	195	BH3-61	62
1/2"	1/2-14	45.0	1 1/8"	72.9	33.0	1 1/8"	16.4	44.5	23.5	BH4-60	365	BH4-61	118
3/4"	3/4-14	54.4	1 5/16"	90.4	40.4	1 3/8"	19.1	54.9	31.4	BH6-60	630	BH6-61	229
1"	1-11 1/2	64.0	1 5/8"	106.2	47.8	1 5/8"	25.2	65.5	37.7	BH8-60	980	BH8-61	378

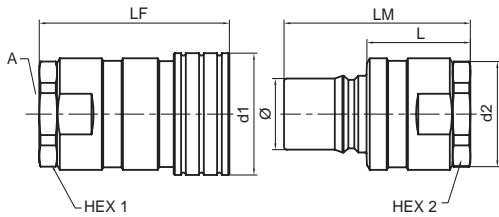

Baugröße Zoll	Gewinde A Zoll	d1 mm	Hex 1 Zoll	LF mm	d2 mm	Hex 2 Zoll	L mm	LM mm	Ø mm	Bestellnummer Muffe	Bestellnummer Stecker
BSPP Innengewinde											
1 1/2"	1 1/4	76.2	2 3/8"	123.4	75.1	2 3/8"	67.5	120.9	44.5	BH12-60L-BSPP	BH12-61L-BSPP
	1 1/2	76.2	2 3/8"	127.3	75.1	2 3/8"	67.5	124.7	44.5	BH12-60N-BSPP	BH12-61N-BSPP
2 1/2"	2	101.1	3 3/4"	145.0	104.1	3 3/4"	77.3	142.7	63.2	BH2016-60-BSPP	BH2016-61-BSPP
	2 1/2	101.1	3 3/4"	170.2	104.1	3 3/4"	102.3	167.9	63.2	BH2020-60-BSPP	BH2020-61-BSPP
	3	101.1	4"	180.3	104.1	4"	112.7	178.0	63.2	BH2024-60-BSPP	BH2024-61-BSPP
NPTF Innengewinde											
1 1/2"	1 1/4-11 1/2	76.2	2 3/8"	123.4	75.1	2 3/8"	67.3	120.9	44.5	BH12-60L	BH12-61L
	1 1/2-11 1/2	76.2	2 3/8"	123.4	75.1	2 3/8"	67.3	120.9	44.5	BH12-60N	BH12-61N
2 1/2"	2-11 1/2	101.1	3 3/4"	141.5	104.1	3 3/4"	73.7	139.2	63.2	BH2016-60	BH2016-61
	2 1/2-8	101.1	3 3/4"	153.4	104.1	3 3/4"	85.6	151.1	63.2	BH2020-60	BH2020-61
	3-8	101.1	4"	176.8	104.1	4"	109.0	174.5	63.2	BH2024-60	BH2024-61

Bemerkung: Kupplungen mit UNF-Gewinde sind auf Anfrage verfügbar. Für weitere Informationen wenden Sie sich bitte an die nächste Parker-Niederlassung.

Optionen

Stecker aus hochfestem Stahl:

Für schwierige Anwendungen (Druckspitzen) empfehlen wir die Verwendung von Steckern aus hochfestem Stahl. Fügen Sie die Vorsilbe **HD** der Bestellnummer der Stahlstecker hinzu und fragen Sie bitte an.

Beispiel: **HDH2-63**.

Sicherungshülse:

Die Kupplungen der Serie 60 können mit einer Hülsenverriegelung geliefert werden, um eine zufällige Entkupplung zu vermeiden. Fügen Sie die Bezeichnung **SL** der Bestellnummer hinzu und fragen Sie bitte an.

Beispiel: **H3-62SL**.

Dichtungen:

Andere Dichtungsqualitäten: Äthylen, Propylen (EPDM), Neopren (CR), Perfluoelastomer (Kalrez™) sind auf Anfrage verfügbar. Fragen Sie bitte nach.

Schutzstecker und -Kappen

Baugröße Zoll	Bestellnummer Schutzstecker für Muffe		Bestellnummer Schutzkappe für Stecker	
	Aluminium	Gummi	Aluminium	Gummi
1/8"	H1-65	H1-65M	H1-66	H1-66M
1/4"	H2-65	H2-65M	H2-66	H2-66M
3/8"	H3-65	H3-65M	H3-66	H3-66M
1/2"	H4-65	H4-65M	H4-66	H4-66M
3/4"	H6-65	H6-65M	H6-66	H6-66M
1"	H8-65	H8-65M	H8-66	H8-66M
1 1/2"	H12-65	-	H12-66	-

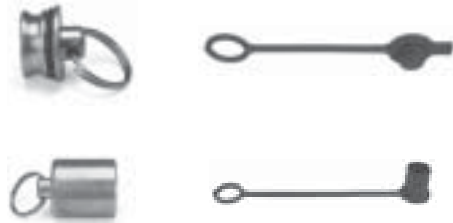











Edelstahlschutzstecker und -Kappen (AISI 316) sind auf Anfrage lieferbar. Wenden Sie sich bitte an die nächste Parker-Niederlassung

Ersatzdichtungen

Baugröße Zoll	Körperdichtung Bestellnummer		Stützring* Bestellnummer
	NBR (Nitril)	FKM (Viton™)	PTFE
1/8"	JT020013N0674	JT020013V0747	H67A-28
1/4"	JT020015N0674	JT020015V0747	H67C-28
3/8"	JT020116N0674	JT020116V0747	4118007
1/2"	JT020213N0674	JT020213V0747	4128002
3/4"	JT020218N0674	JT020218V0747	4148001
1"	JT020222N0674	JT020222V0747	4158001
1 1/2"	JT020224N0674	JT020224V0747	-
	(2 notwendige Körperdichtungen)	(2 notwendige Körperdichtungen)	-
2 1/2"	JT020333N0674	JT020333V0747	-

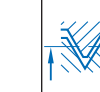

* Messingkupplungen der Serie 60 haben zwei O-Ringe aber keinen Stützring.

			 max							
Austauschbarkeit mit gleichartigen Modellen	Stahl	1/4" bis 1"	30 Mpa (nur für gekuppelten Zustand)	-20°C + 100°C	NBR	Automatisch	Flachventil	Nein	Kugelverriegelung mit Sicherheit	BSPP

Hauptmerkmale

- Die Maße entsprechen der Norm **ISO 16028**
- Geringer Leckölverlust beim Entkuppeln
- Geringe Verschmutzung durch Luft und andere Umwelteinflüsse beim Kuppeln.
- Sicherheitssystem gegen unbeabsichtigtes Entkuppeln
- Geringer Druckverlust

Anwendungsbereiche

- Industrielle Anwendungen
- Landwirtschaftliche Anwendungen
- Anwendungen im Baugewerbe : Bohrhämmer und Bagger.



Technische Merkmale

Stahl. Alle Teile sind **verzinkt und gelb chromatiert.**

Dichtung: **NBR (Nitril).**

Kugelverriegelung.

Ventil: **Flachventil** für geringen Leckölverlust bei Entkupplung. Hierdurch wird ein Auswaschen der Dichtung bei hohen Durchflussgeschwindigkeiten vermieden.

Sicherheitsverriegelung: durch Verdrehen der Schiebehülse kann der Verriegelungsmechanismus der Schiebehülse blockiert werden, wodurch ein unbeabsichtigtes Entkuppeln verhindert wird.

Push-to-connect System: Es genügt einfaches Stecken zum Kuppeln. Zum Entkuppeln muss die Schiebehülse betätigt werden.

Technische Daten

Baugröße Zoll	Temperaturbereich	Max. Betriebsdruck gekuppelt* Mpa	Min. Berstdruck gekuppelt* Mpa
1/4"	-20°C + 100°C	30	120
3/8"		30	120
1/2"		25	100
5/8"		25	100
3/4"		25	100
1"		25	100

* Vorsicht: Die angegebenen Betriebs- und Berstdrücke gelten nur in gekuppeltem Zustand. Im entkuppelten Zustand Druckstöße vermeiden.

Druckverlust

Test mit Hydrauliköl der Viskosität 43 cSt, bei 38°C.

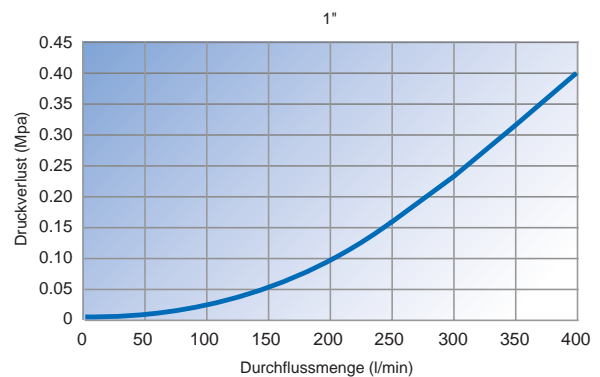
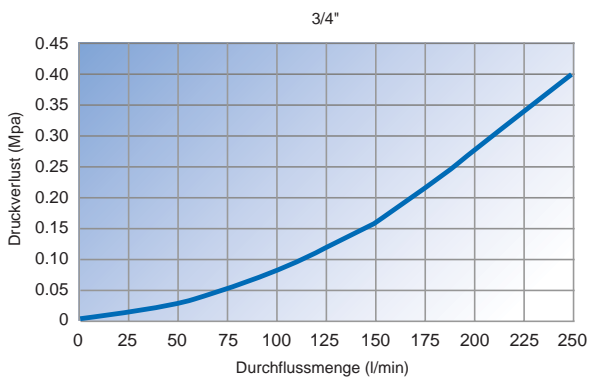
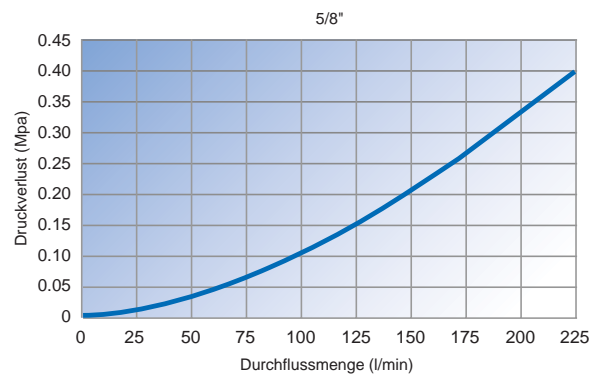
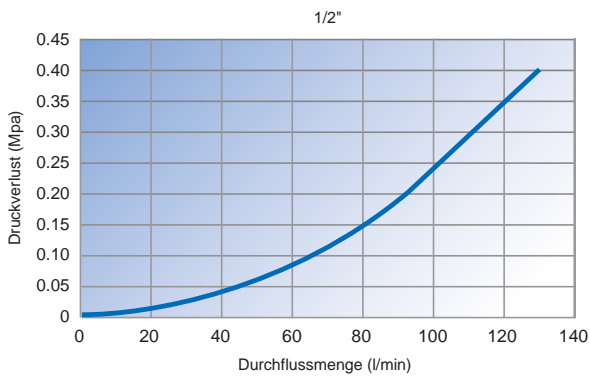
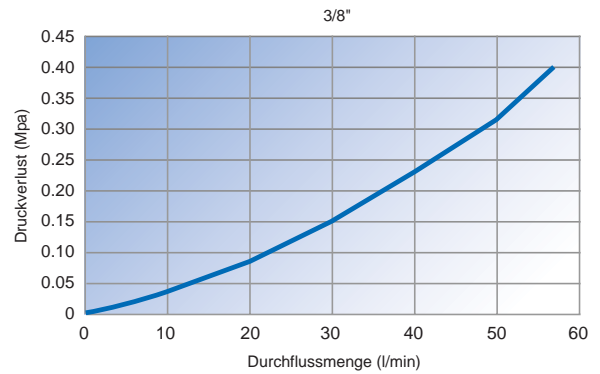
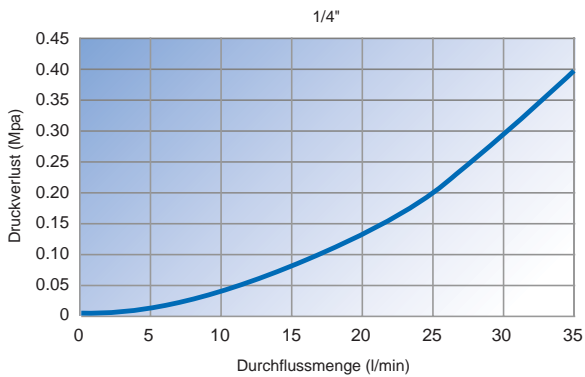

Maße und Bestellnummern

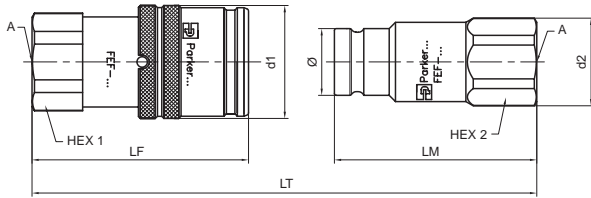

Baugröße	Gewinde A	d1	Hex 1	LF	d2	Hex 2	LM	LT gekuppelt	Ø	Bestellnummer	Gewicht	Bestellnummer	Gewicht
Zoll	Zoll	mm	mm	mm	mm	mm	mm	mm	mm	Muffe	gr./Stück	Stecker	gr./Stück
BSPB Innengewinde													
1/4"	1/4	29.5	22	48.1	23.8	22	47.9	85.2	16.1	FEF-251-4FB	147	FEF-252-4FB	86
3/8"	3/8	33.5	27	64.2	26.0	24	60.0	108.7	19.7	FEF-371-6FB	247	FEF-372-6FB	121
	1/2	33.5	27	69.2	29.0	27	62.5	116.2	19.7	FEF-371-8FB	249	FEF-372-8FB	128
1/2"	1/2	39.5	32	73.8	33.8	32	68.0	124.6	24.5	FEF-501-8FB	390	FEF-502-8FB	233
	3/4	39.5	36	80.8	38.5	36	70.5	134.1	24.5	FEF-501-12FB	428	FEF-502-12FB	227
5/8"	3/4	43.5	36	78.5	38.5	36	70.5	131.5	27.0	FEF-621-12FB	499	FEF-622-12FB	268
3/4"	1	49.5	45	93.2	47.8	45	82.3	153.7	30.0	FEF-751-16FB	811	FEF-752-16FB	394
1"	1-1/4	56.5	55	106.0	59.8	55	89.8	172.8	36.0	FEF-1001-20FB	1266	FEF-1002-20FB	641

Schutzkappen

Kunststoff

Baugröße	Bestellnummer	Bestellnummer
Zoll	Schutzkappe für Muffe	Schutzkappe für Stecker
1/4"	PFE-251-P	CFE-252-P
3/8"	PFE-371-P	CFE-372-P
1/2"	PFE-501-P	CFE-502-P
5/8"	PFE-621-P	CFE-622-P
3/4"	PFE-751-P	CFE-752-P
1"	PFE-1001-P	CFE-1002-P



Automatische Schutzkappe für Muffe

Kunststoff

Baugröße	Bestellnummer
Zoll	Schutzkappe für Stecker
3/8"	DFE-371-P
1/2"	DFE-501-P
5/8"	DFE-621-P
3/4"	DFE-751-P



Die Standard Schutzkappen sind schwarz. Für andere Farben wenden Sie sich bitte an die nächste Parker-Niederlassung.

ISO 16028 und HTMA (für die Baugröße 3/8")	Stahl	1/4" bis 1"	31.5 Mpa	-20°C + 100°C	NBR	Automatisch	Flachventil	Nein	Kugelverriegelung mit Sicherheit	BSP, metrisch

Hauptmerkmale

- Entspricht der Norm **ISO 16028**
- Geringe Leckölverluste beim Entkuppeln
- Geringe Verschmutzung durch Luft und andere Umwelteinflüsse beim Kuppeln
- Sicherheitssystem gegen unbeabsichtigtes Entkuppeln
- Modular-Konzept mit einer Vielzahl von Anschlussgewinden
- Geringer Druckverlust



Anwendungsbereiche

- Schaufellader, hydraulische Hämmer, Bohrmaschinen, Graben- oder Tunnelbagger
- Kommunalfahrzeuge, Schneepflüge
- Schwierige Arbeitsbedingungen: Druckstöße.

Technische Merkmale

Stahl. Alle Teile sind **verzinkt und gelb chromatiert.**

Dichtung: **NBR (Nitril).**

Kugelverriegelung.

Ventil: **Flachventil** für geringen Leckölverlust bei Entkuppeln. Hierdurch wird ein Auswaschen der Dichtung bei hohen Durchflussgeschwindigkeiten vermieden.

Sicherheitsverriegelung: durch Verdrehen der Schiebehülse kann der Verriegelungsmechanismus der Schiebehülse blockiert werden, wodurch ein unbeabsichtigtes Entkuppeln verhindert wird.

Push-to-connect System: Es genügt einfaches Stecken zum Kuppeln. Zum Entkuppeln muss die Schiebehülse betätigt werden.

Technische Daten

Baugröße Zoll	Temperaturbereich	Max. Betriebsdruck Mpa	Min. Berstdruck Mpa
1/4"	-20°C + 100°C	31.5	126
3/8"		25.0	100
1/2"		25.0	100
5/8"		25.0	100
3/4"		25.0	100
1"		20.0	80

Druckverlust

Test mit Hydrauliköl der Viskosität 43 cSt, bei 38°C.

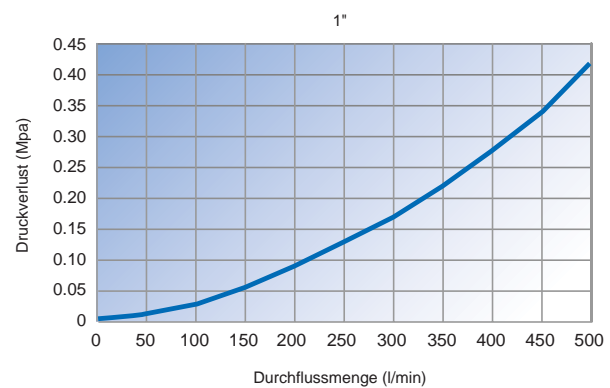
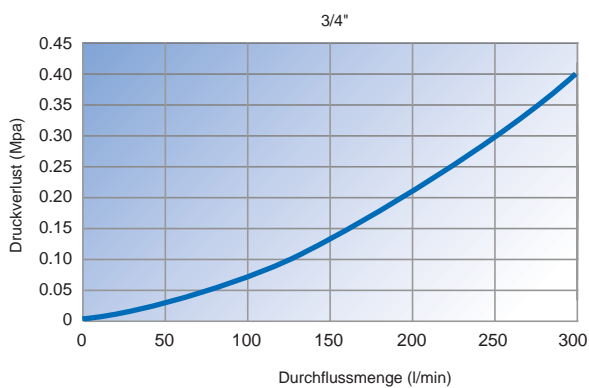
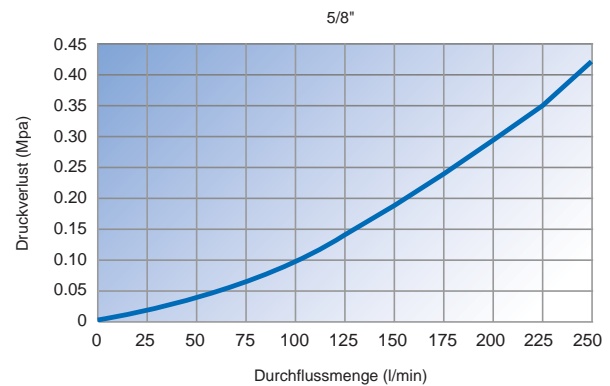
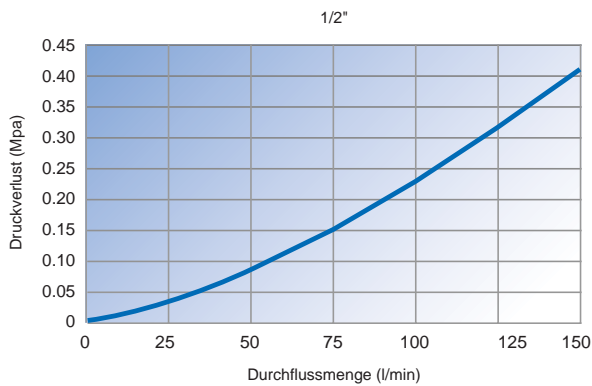
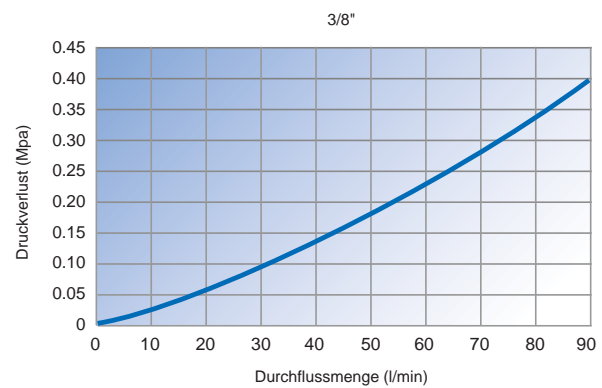
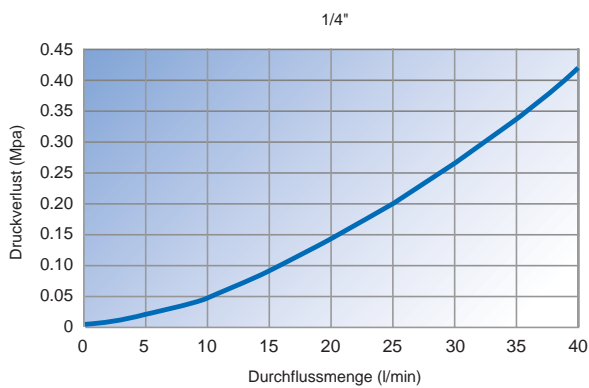

Maße und Bestellnummern

BSPB Innengewinde – DIN 3852

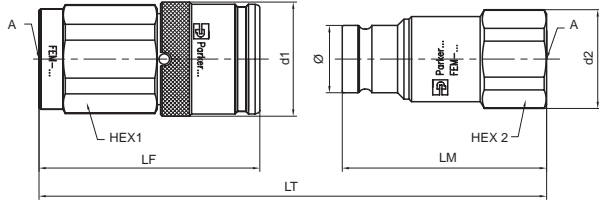

Baugröße Zoll	Gewinde Zoll	A mm	Hex 1 mm	LF mm	d2 mm	Hex 2 mm	LM mm	LT gekuppelt mm	Ø mm	Bestellnummer Muffe	Gewicht gr./Stück	Bestellnummer Stecker	Gewicht gr./Stück
BSPB Innengewinde													
1/4"	1/4	29.5	27	53.1	23.8	22	47.9	90.2	16.1	FEM-251-4FB	193	FEM-252-4FB	86
3/8"	3/8	33.5	30	64.8	29.0	27	60.0	108.8	19.7	FEM-371-6FB	286	FEM-372-6FB	146
	1/2	33.5	30	69.8	29.0	27	62.5	116.3	19.7	FEM-371-8FB	286	FEM-372-8FB	146
1/2"	1/2	39.5	36	76.8	35.0	32	68.0	127.6	24.5	FEM-501-8FB	467	FEM-502-8FB	235
	3/4	39.5	36	83.8	40.0	36	70.5	137.1	24.5	FEM-501-12FB	477	FEM-502-12FB	273
5/8"	3/4	43.5	41	84.0	38.5	36	73.0	139.5	27.0	FEM-621-12FB	640	FEM-622-12FB	299
3/4"	1	49.5	46	98.8	49.8	46	83.7	160.7	30.0	FEM-751-16FB	983	FEM-752-16FB	475
1"	1-1/4	56.5	55	105.8	59.8	55	90.0	172.8	36.0	FEM-1001-20FB	1365	FEM-1002-20FB	706

24° Konus - DIN 2353 L

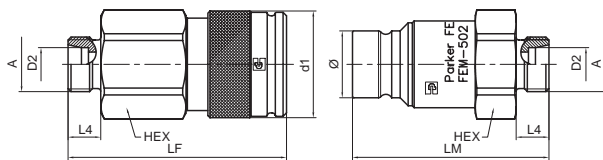

Baugröße Zoll	Bau- reihe	Rohr Ø D2	DN mm	Gewinde mm	A mm	Hex mm	LF mm	d2 mm	LM mm	LT gekuppelt mm	L4 mm	Ø mm	Bestellnummer Muffe	Gewicht gr./Stück	Bestellnummer Stecker	Gewicht gr./Stück
Metrisches Außengewinde																
3/8"	L*	10	8	M16X1.5	33.5	30	69.6	32	65.5	119.1	11	19.7	FEM-371-16MCL	270	FEM-372-16MCL	155
	L*	12	10	M18X1.5	33.5	30	67.6	32	65.5	117.1	11	19.7	FEM-371-18MCL	262	FEM-372-18MCL	155
	L*	15	12	M22X1.5	33.5	30	68.6	32	66.5	119.1	12	19.7	FEM-371-22MCL	268	FEM-372-22MCL	161
1/2"	L*	12	10	M18X1.5	39.5	36	79.1	40	71.0	132.9	11	24.5	FEM-501-18MCL	433	FEM-502-18MCL	259
	L*	15	12	M22X1.5	39.5	36	80.1	40	72.0	134.9	12	24.5	FEM-501-22MCL	441	FEM-502-22MCL	265
3/4"	L*	18	16	M26X1.5	49.5	46	101.3	49.8	89.0	168.5	12	30.0	FEM-751-26MCL	979	FEM-752-26MCL	491
	L*	22	20	M30X2	49.5	46	100.3	49.8	89.0	167.4	14	30.0	FEM-751-30MCL	955	FEM-752-30MCL	480

* leichte Serie.

24° Konus - DIN 2353 L – Schottwand

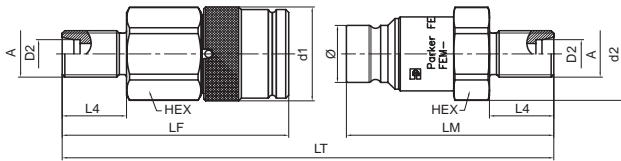

Baugröße Zoll	Bau-reihe	Rohr Ø D2	DN mm	Gewinde A mm	d1 mm	Hex mm	LF mm	d2 mm	LM mm	LT gekuppelt mm	L4 mm	Ø mm	Bestellnummer Muffe	Gewicht gr./Stück	Bestellnummer Stecker	Gewicht gr./Stück
Metrisches Außengewinde																
3/8"	L*	10	8	M16X1.5	33.5	30	84.6	32.0	80.5	149.1	26	19.7	FEM-371-16BMCL	284	FEM-372-16BMCL	169
	L*	12	10	M18X1.5	33.5	30	82.6	32.0	80.5	147.1	26	19.7	FEM-371-18BMCL	279	FEM-372-18BMCL	171
	L*	15	12	M22X1.5	33.5	30	83.6	32.0	81.5	149.1	27	19.7	FEM-371-22BMCL	296	FEM-372-22BMCL	188
1/2"	L*	12	10	M18X1.5	39.5	36	94.1	40.0	86.0	162.9	26	24.5	FEM-501-18BMCL	451	FEM-502-18BMCL	275
	L*	15	12	M22X1.5	39.5	36	95.1	40.0	87.0	164.9	27	24.5	FEM-501-22BMCL	467	FEM-502-22BMCL	292
3/4"	L*	18	16	M26X1.5	49.5	46	116.3	49.8	104.0	198.5	27	30.0	FEM-751-26BMCL	1019	FEM-752-26BMCL	531
	L*	22	20	M30X2	49.5	46	120.3	49.8	109.0	207.5	34	30.0	FEM-751-30BMCL	1015	FEM-752-30BMCL	540

* leichte Serie.

Schutzkappen

Kunststoff

Baugröße Zoll	Bestellnummer Schutzkappe für Muffe	Bestellnummer Schutzkappe für Stecker
1/4"	PFE-251-P	CFE-252-P
3/8"	PFE-371-P	CFE-372-P
1/2"	PFE-501-P	CFE-502-P
5/8"	PFE-621-P	CFE-622-P
3/4"	PFE-751-P	CFE-752-P
1"	PFE-1001-P	CFE-1002-P













Automatische Schutzkappe für Muffe

Kunststoff

Baugröße Zoll	Bestellnummer Schutzkappe für Stecker
3/8"	DFE-371-P
1/2"	DFE-501-P
5/8"	DFE-621-P
3/4"	DFE-751-P

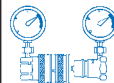

Bemerkung: Die Standard Schutzkappen sind schwarz. Für andere Farben, wenden Sie sich bitte an die nächste Parker-Niederlassung.

			 max							
Austauschbarkeit mit gleichartigen Modellen	Stahl	1/4"	150 Mpa	-30°C + 110°C	NBR	Manuell	Flachventil	Nein	Kugelverriegelung, mit Sicherheit	BSP

Hauptmerkmale

- Kupplung für hohe Drücke bis zu **150 Mpa**
- Austauschbarkeit mit gleichartigen Modellen
- Geringer Leckölverlust
- Maximale Sicherheit durch drehbare Hülse
- Schutzkappen und Schutzstecker aus Aluminium

Anwendungsbereiche

- Hydraulik Systeme mit sehr hohen Drücken: Hydraulische Winden, Spannvorrichtungen
- Hydraulische Scheren
- Hydraulische Stanzen



Technische Merkmale

Hochfester Stahl. Alle Teile sind schwarz verzinkt.

Sicherheitsverriegelung: durch Verdrehen der Schiebehülse kann der Verriegelungsmechanismus der Schiebehülse blockiert werden, wodurch ein unbeabsichtigtes Entkuppeln verhindert wird.

Kugelverriegelung.

Ventil: **Flachventil** für geringen Leckölverlust bei Entkupplung.

Dichtung : **NBR** (Nitril).

Kupplung und Entkupplung durch die Bewegung der **Schiebehülse**.

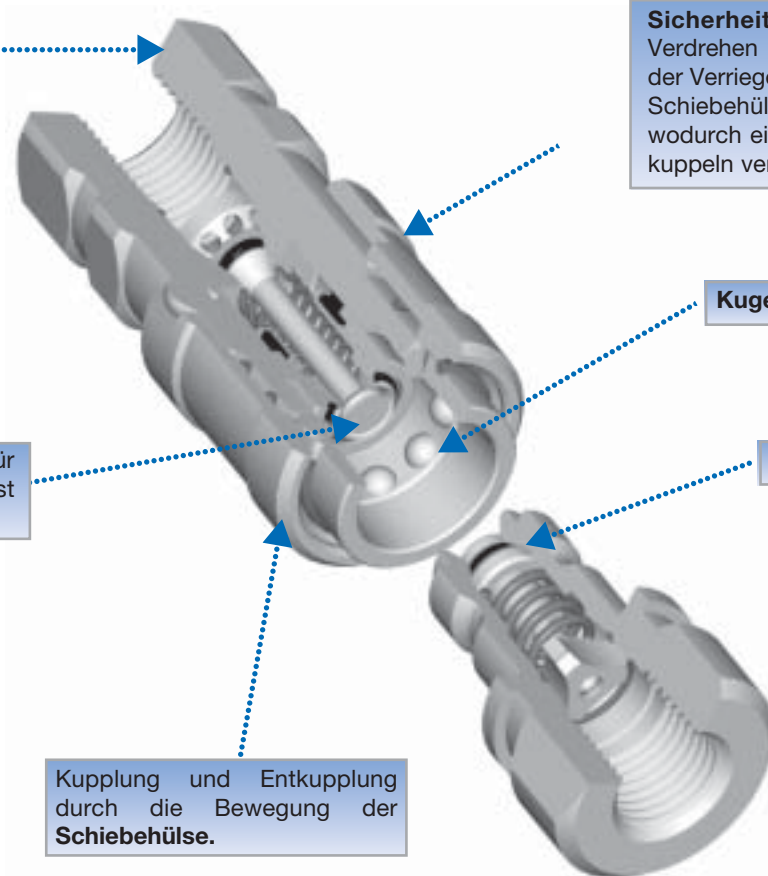

Technische Daten

Baugröße Zoll	Temperaturbereich	Max. Betriebsdruck Mpa	Min. Berstdruck Mpa	Leckölverlust beim Entkuppeln* ml
1/4"	-30°C + 110°C	150	>300	0.01

*Test nach ISO 7241-2

Druckverlust

Tests mit Hydrauliköl der Viskosität 43 cSt, bei 38°C.

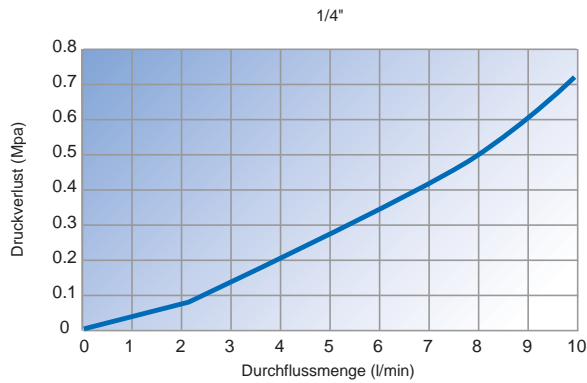

Maße und Bestellnummern

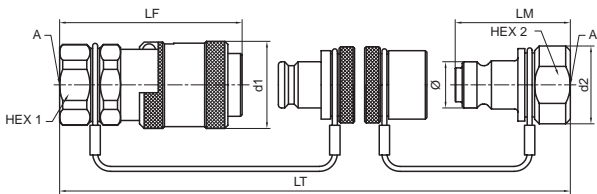











Baugröße Zoll	Gewinde A Zoll	d1 mm	Hex 1 mm	LF mm	d2 mm	Hex 2 mm	LM mm	LT gekuppelt mm	Ø mm	Bestellnummer Muffe	Gewicht gr/Stück	Bestellnummer Stecker	Gewicht gr/Stück
BSPB Innengewinde										Ohne Schutzstecker		Ohne Schutzkappe	
1/4"	1/4	28	24	58.7	25	22	37	77.2	14.9	CM-251-4FB-TL	175	CM-252-4FB	65
1/4"	1/4	28	24	58.7	25	22	37	77.2	14.9	Mit Schutzstecker CM-251-4FB-TL-P	195	Mit Schutzkappe CM-252-4FB-C	80

Andere Anschlussarten sind verfügbar. Fragen Sie bitte nach.

Schutzkappen und -Stecker

Baugröße Zoll	Bestellnummer Schutzstecker für Muffe	Bestellnummer Schutzkappe für Stecker
1/4"	CL-253	CL-254

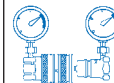

										
Austauschbarkeit mit gleichartigen Modellen	Stahl	1/4"	100 Mpa	-30°C + 110°C	NBR	Manuell	Flachventil	Nein	Kugelverriegelung, mit Sicherheit	BSPB

Hauptmerkmale

- Kupplung für hohe Drücke bis zu 100 Mpa
- Austauschbarkeit mit gleichartigen Modellen
- Geringer Leckölverlust
- Maximale Sicherheit durch drehbare Hülse

Anwendungsbereiche

- Rettungsgeräte: Rettungsscheren und -Spreizer, Hebekissen
- Hydraulische Ausrüstung mit sehr hohem Druck: Hydraulische Winde, Drehmomentschlüssel, Kabelscheren...



Technische Merkmale

Stahl. Alle Teile sind verzinkt und gelb chromatiert.

Sicherheitsverriegelung: Durch Verdrehen der Schiebehülse kann der Verriegelungsmechanismus der Schiebehülse blockiert werden, wodurch ein unbeabsichtigtes Entkuppeln verhindert wird.

Kugelverriegelung

Ventil: **Flachventil** für geringen Leckölverlust bei Entkupplung.

Dichtung : **NBR** (Nitril)

Kupplung und Entkupplung durch die Bewegung der **Schiebehülse**.

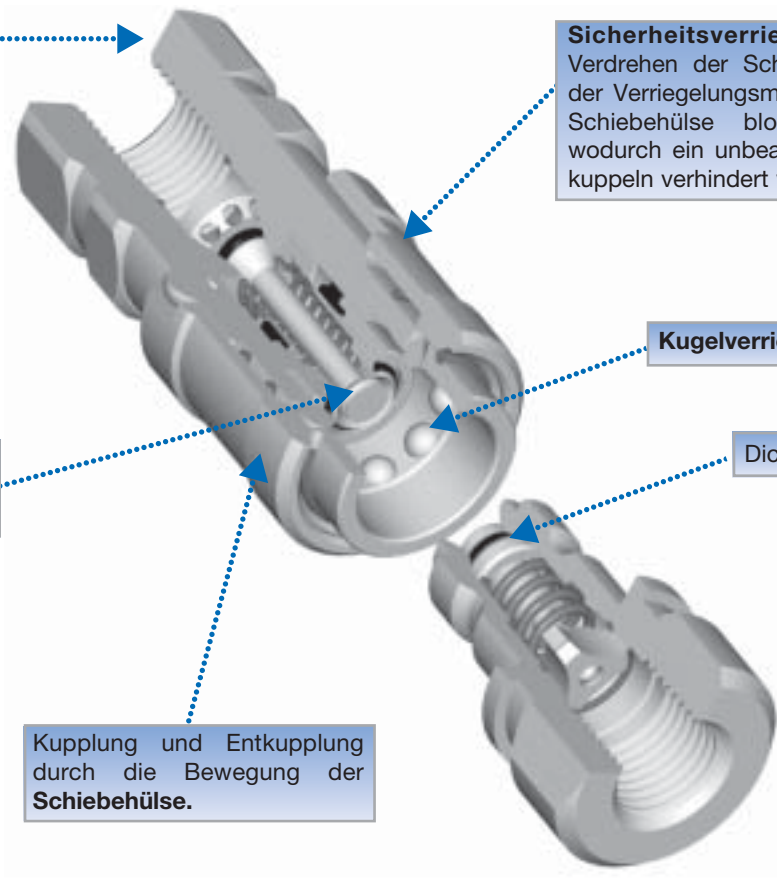

Technische Daten

Baugröße Zoll	Temperaturbereich	Max. Betriebsdruck Mpa	Min. Berstdruck Mpa	Leckölverlust beim Entkuppeln* ml
1/4"	-30°C + 110°C	100	>250	0.01

*Test nach ISO 7241-2

Druckverlust

Tests mit Hydrauliköl der Viskosität 43 cSt, bei 38°C.

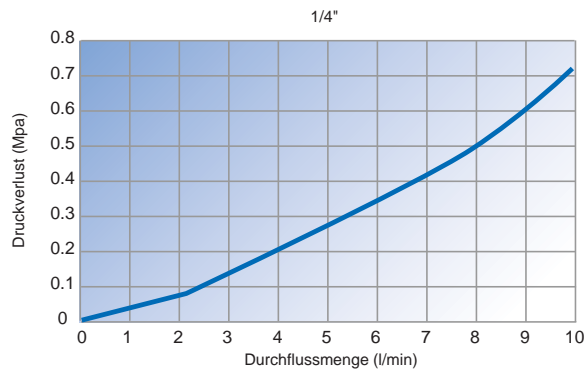

Maße und Bestellnummern

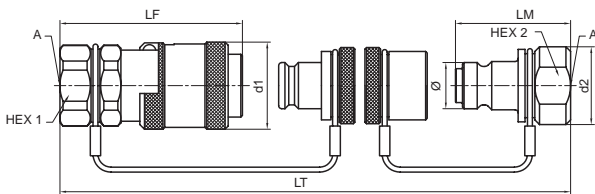











Baugröße Zoll	Gewinde A Zoll	d1 mm	Hex 1 mm	LF mm	d2 mm	Hex 2 mm	LM mm	LT gekuppelt mm	Ø mm	Bestellnummer Muffe	Gewicht gr/Stück	Bestellnummer Stecker	Gewicht gr/Stück
BSPP Innengewinde										Ohne Schutzstecker		Ohne Schutzkappe	
1/4"	1/4	28	24	58.7	25	22	37	77.2	14.9	CL-251-4FB-TL	170	CL-252-4FB	60
1/4"	1/4	28	24	58.7	25	22	37	77.2	14.9	Mit Schutzstecker CL-251-4FB-TL-P	190	Mit Schutzstecker CL-252-4FB-C	75

Andere Anschlussarten sind verfügbar: BSPP 3/8" und 1/4", NPT 3/8". Fragen Sie bitte nach.

Schutzkappen und -Stecker

Baugröße Zoll	Bestellnummer Schutzstecker für Muffe	Bestellnummer Schutzkappe für Stecker
1/4"	CL-253	CL-254

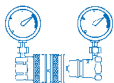

			 max							
Austauschbarkeit mit gleichartigen Modellen	Stahl	1/4" und 3/8"	70 Mpa	-30°C + 110°C (NBR Dichtung) -30°C + 80°C (Polyurethan Dichtung)	NBR (1/4") Polyurethan (3/8")	Schraubbar	Kugel- oder Kegelventil	Nein	Schraubverriegelung	NPTF

Hauptmerkmale

- Kupplung für hohe Drücke bis zu **70 Mpa**
- Austauschbarkeit mit gleichartigen Modellen
- Schraubverriegelung
- Kugel- oder Kegelventil

Anwendungsbereiche

- Mobile Hydraulikpumpen
- Hydraulische Winden und Lastenaufzüge
- Hydraulische Pressen
- Rettungsgeräte



Technische Merkmale

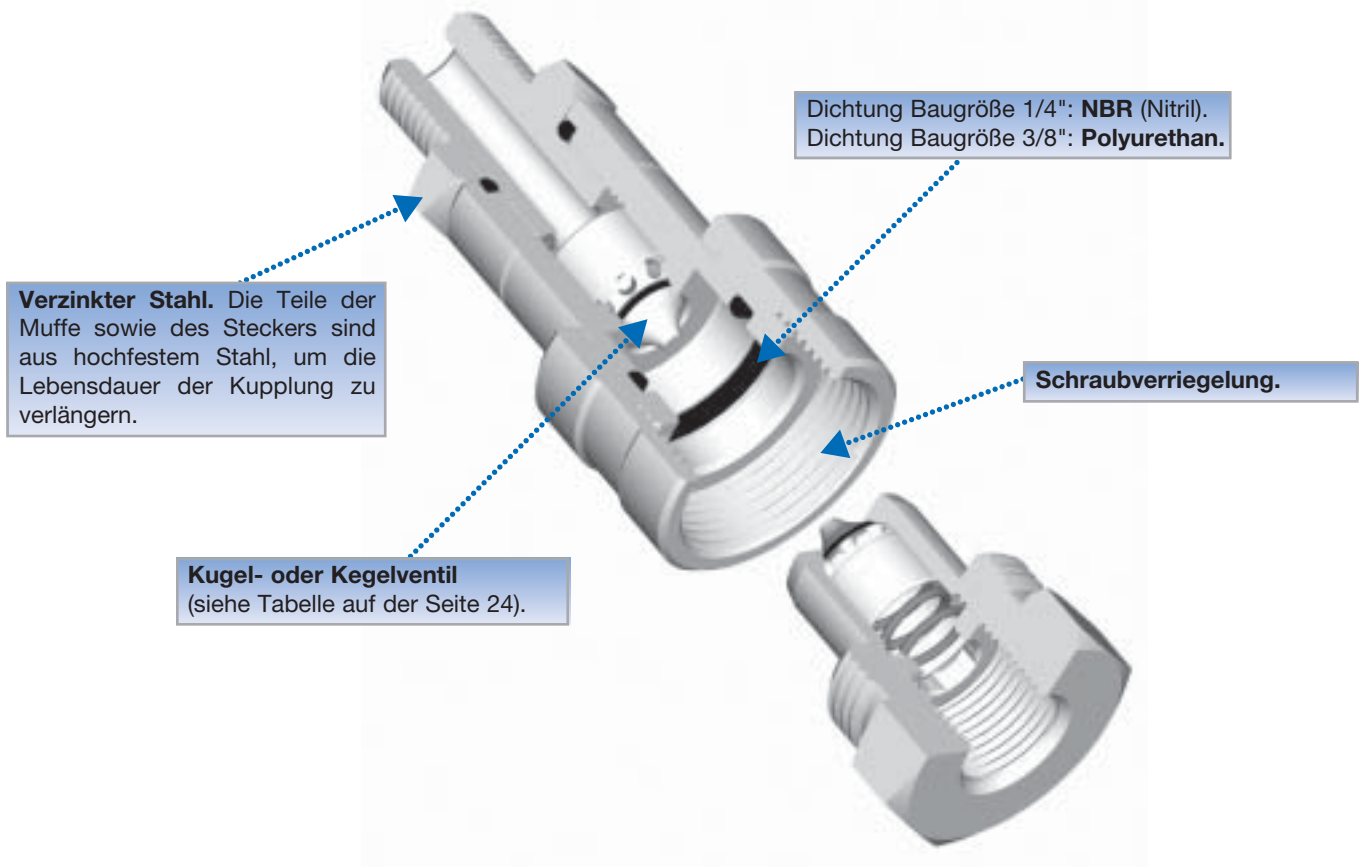

Es ist möglich, einen Stecker mit Kugelventil mit einer Muffe mit Kegelventil zu koppeln und umgekehrt.

Technische Daten

Baugröße Zoll	Temperaturbereich	Maximaler Betriebsdruck. (statisch) Mpa
1/4"	-30°C +110°C	70
3/8"	-30°C +80°C	70

Druckverlust

Tests mit Hydrauliköl der Viskosität 43 cSt, bei 38°C.

Kugelventil:

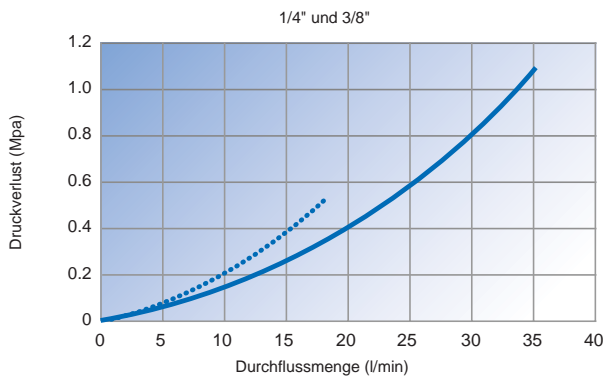

Kegelventil:

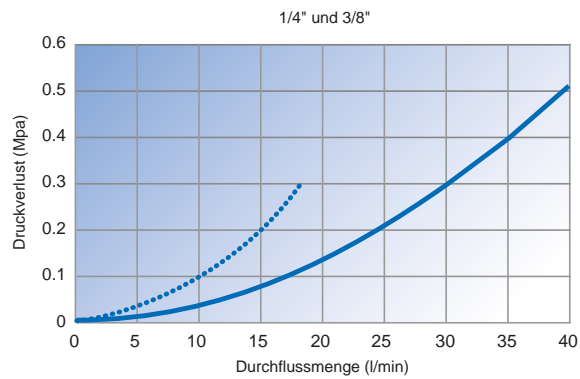

Maße und Bestellnummern

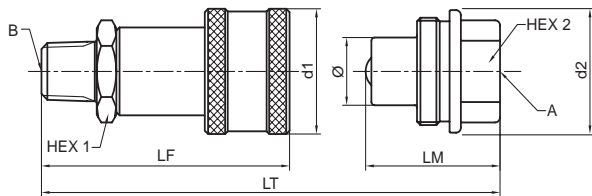

Baugröße Zoll	Innen- gewinde A	Außen- gewinde B	d1 mm	Hex 1	LF mm	d2 mm	Hex 2	LM mm	LT gekuppelt mm	Ø mm	Ventil Kugel Kegel	Bestellnummer Muffe	Gewicht gr./Stück	Bestellnummer Stecker	Gewicht gr./Stück
1/4"	1/4	1/4	28.5	22	60.5	28.0	19	32.0	80.0	15.8	● ●	3050-2	115	3010-2	70
	1/4	1/4	29.0	22	60.5	31.0	27	32.0	73.7	15.8	● ●	3050-2P	121	3010-2P	85
3/8"	3/8	3/8	35.0	24	72.0	35.0	32	38.0	85.0	19.0	● ●	3050-3	220	3010-3	115
	3/8	3/8	35.0	1"	73.0	36.8	32	35.1	82.8	19.0	● ●	3050-3P	225	3010-3P	110

Schutzkappen und -Stecker













Baugröße Zoll	Bestellnummer Schutzstecker für Muffe	Bestellnummer Schutzkappe für Stecker
1/4"	3005-2	3009-2
3/8"	3005-3	3009-3

Ersatzdichtungen

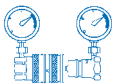

Baugröße Zoll	Werkstoff	Bestellnummer O-Ring
1/4"	NBR (Nitril)	JT 020114N0552
3/8"	Polyurethane	JT01U28-18.72QE

										
ISO 7241-1-A	Stahl	1/4", 3/8", 1/2", 3/4" & 1"	35 Mpa max	-30°C + 110°C	NBR	Manuell	Kegelventil	Nein	Kugel- verriegelung	BSPP

Hauptmerkmale

- Entspricht der Norm **ISO 7241-1-Serie A**
- Hauptanwendungsbereich in der Landwirtschaft

Anwendungsbereiche

- Passt zu jeder landwirtschaftlichen Anwendung: Traktoren, Zubehöre, usw.
- Bauwirtschaft
- Industrielle Anlagen: Wasserkraftwerke, Werkzeuge



Technische Merkmale

Stahl. Alle Teile sind **verzinkt und gelb chromatiert.**

Einfachwirkende Hülse. Kupplung und Entkupplung durch die Bewegung der Schieböhse.

NBR Körperdichtung mit Stützring, der das Auswaschen oder Beschädigung der Dichtung bei hohen Durchflussgeschwindigkeiten verhindert.

Das **Kegelventil** ist mit einem gekammerten O-Ring versehen. Hierdurch wird ein Auswaschen der Dichtung bei hohen Durchflussgeschwindigkeiten vermieden.

Kugelverriegelung.

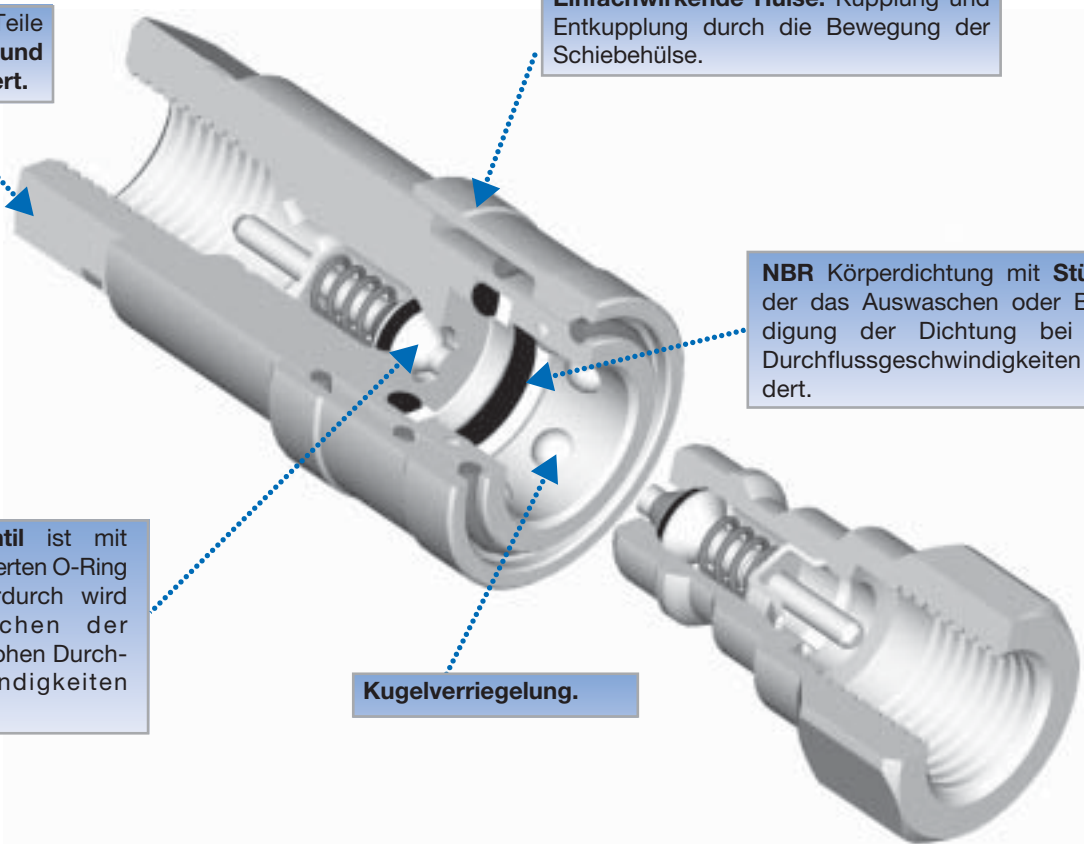

Technische Daten

Baugröße Zoll	Temperaturbereich	Max. Betriebsdruck Mpa
1/4"	-30°C +110°C	35
3/8"	-30°C +110°C	28
1/2"	-30°C +110°C	25
3/4"	-30°C +110°C	28
1"	-30°C +110°C	28

Druckverlust

Tests mit Hydrauliköl der Viskosität 43 cSt, bei 38°C.

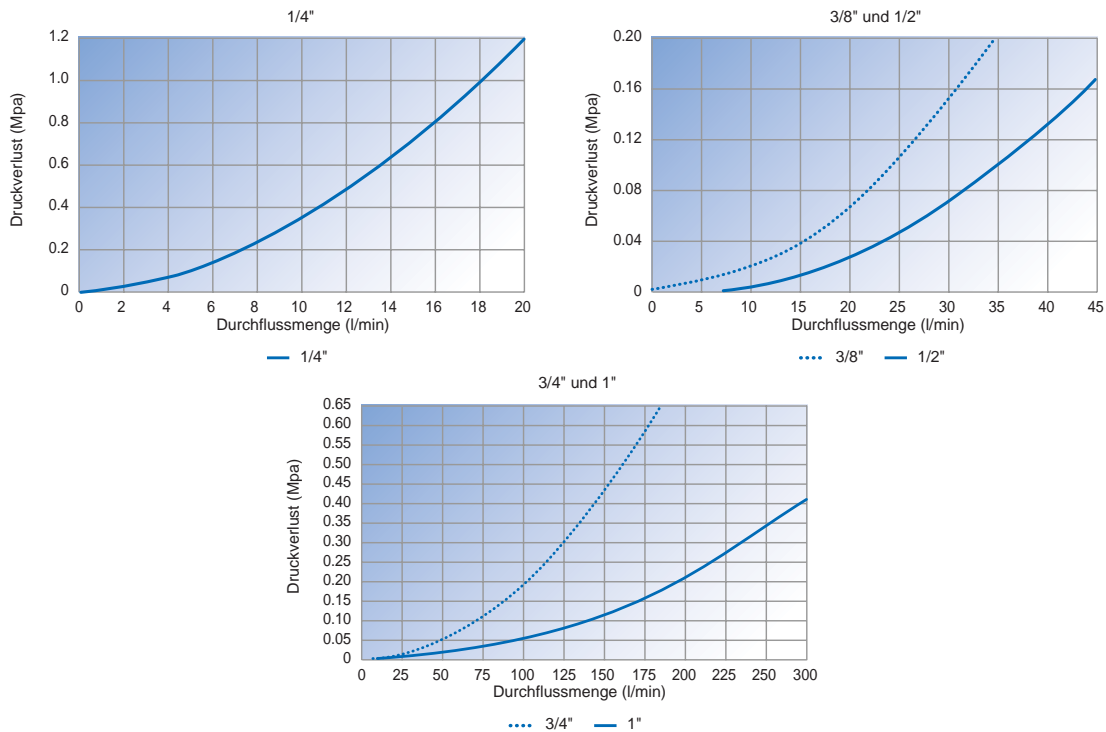

Maße und Bestellnummern

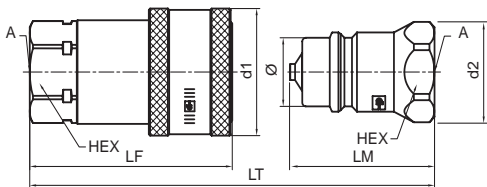

Baugröße Zoll	Gewinde Zoll	A mm	d1 mm	Hex mm	LF mm	d2 mm	LM mm	LT gekuppelt mm	Ø mm	Bestellnummer Muffe	Gewicht gr./Stück	Bestellnummer Stecker	Gewicht gr./Stück
BSPP Innengewinde													
1/4"	1/4	25	19	49.0	21	36.1	69.3	11.8	11.8	IA-251-4FB	107	IA-252-4FB	33
3/8"	3/8	32	22	55.1	24	41.7	76.2	17.3	17.3	IA-371-6FB	153	IA-372-6FB	52
1/2"	1/2	38	27	63.6	30	41.5	83.0	20.5	20.5	IA-501-8FB*	256	IA-502-8FB**	78
3/4"	3/4	48	35	85.6	39	64.5	116.2	29.1	29.1	IA-751-12FB	621	IA-752-12FB	210
1"	1	56	41	104.4	46	78.7	141.4	34.3	34.3	IA-1001-16FB	942	IA-1002-16FB	320

Frühere Bestellnummern: * 4050-29PF
** 5010-29PF

Option

Für die Baugröße 1/2" ist eine Muffe mit doppelwirkender Hülse erhältlich (Push-Pull).
Verwenden Sie die Bestellnummer **4250-29PF**.
Die Muffe passt zum Stecker IA-502-8FB.



Schutzkappen und -Stecker

Baugröße Zoll	Bestellnummer Schutzstecker für Muffe	Bestellnummer Schutzkappe für Stecker
1/4"	PIA-251-P	CIA-252-P
3/8"	PIA-371-P	CIA-372-P
1/2"	PIA-501-P	CIA-502-P
3/4"	PIA-751-P	CIA-752-P
1"	PIA-1001-P	CIA-1002-P

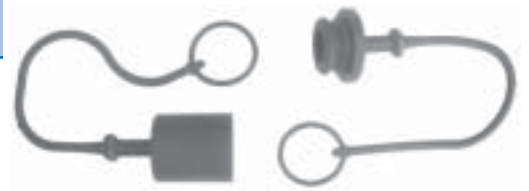











Bemerkung: Die Standard-Schutzstecker und -Schutzkappen sind schwarz. Für andere Farben, wenden Sie sich bitte an die nächste Parker-Niederlassung.

Ersatzdichtungen

Baugröße Zoll	Bestellnummer NBR Dichtung (Nitril)	Bestellnummer NBR Stützring (Nitril)
1/4"	JT020112N0674	JT080112N0300
3/8"	JT020115N0674	JT080115N0300
1/2"	JT020117N0552	4128F002
3/4"	JT020123N0674	JT080123N0300
1"	JT020126N0674	JT080126N0300

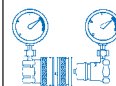

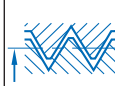
			 max							
ISO 7241-1-A, SAE 1036, ISO 5675	Stahl	Gruppen 2 und 3 : 1/2" Gruppe 4 : 3/8" und 1/2"	25 Mpa	-30°C + 110°C	NBR	Manuell (Gruppe 2) und "Push-Pull" (Gruppen 3 und 4)	Kugel- oder Kegelfventil	Nein	Kugelverriegelung	Siehe Tabellen

Hauptmerkmale

- Entspricht den Normen **ISO 7241-1 Serie A, SAE 1036 und ISO 5675**
- Modular-Konzept mit einer Vielzahl von Anschlussgewinden

Anwendungsbereiche

- Passt zu jeder landwirtschaftlichen Anwendung: Traktoren, Zubehöre, usw.
- Bauwirtschaft
- Industrielle Ausrüstung



Technische Merkmale

Stahl. Alle Teile sind **verzinkt und gelb chromatiert.**

Kugel- oder Kegelfventil. Das Kegelfventil ist mit gekammerten O-Ringen versehen. Hierdurch wird ein Auswaschen der Dichtung bei hohen Durchflussgeschwindigkeiten vermieden.

Kugelverriegelung.

Einfachwirkende Hülse für die Gruppe 2, **doppeltwirkende Hülse** für die Gruppen 3 und 4.

NBR Körperdichtung (Nitril).

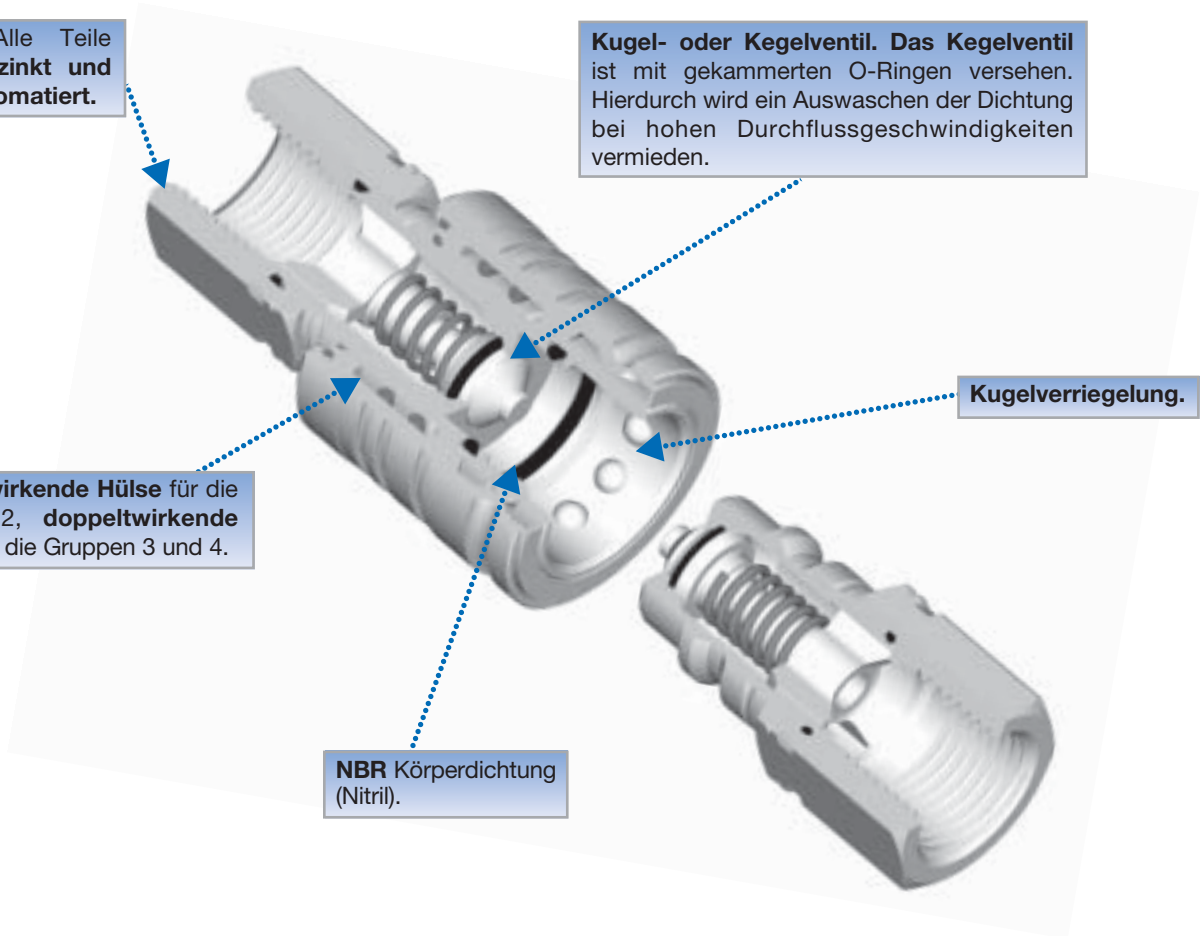

Druckverlust

Tests mit Hydrauliköl der Viskosität 43 cSt, bei 38°C.

Kugelventil:

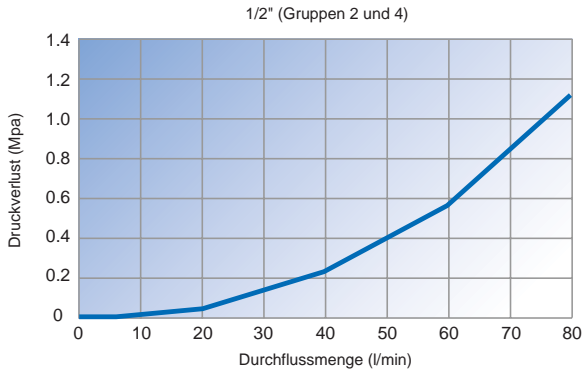

Kegelventil :

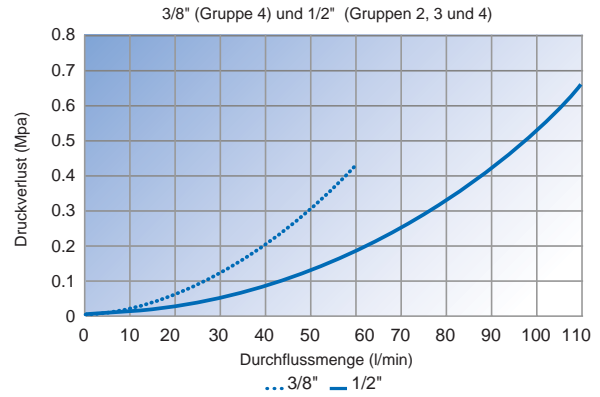

Technische Daten

Serie	Temperaturbereich	Maximaler Betriebsdruck Mpa
Gruppe 2	-30°C +110°C	25
Gruppe 3	-30°C +110°C	25
Gruppe 4	-30°C +110°C	25

Auswahl einer Gruppe

Serie 2000	Gruppe 2	Gruppe 3	Gruppe 4
Kennzeichen			
Schiebehülse	Einfachwirkende Hülse	Doppeltwirkende Hülse	Doppeltwirkende Hülse
Ausführung der Dichtung	Leicht	Mittel	Schwer
Verfügbarkeit der Komponenten	Muffe*	Muffe*	Muffe und Stecker
Verwendung	Frei montierte Kupplung : Schlauch zu Schlauch	Frei montierte Kupplung : Schlauch zu Schlauch ODER Ist der Kupplungsstecker fest montiert, kann auf Grund der doppeltwirkenden Schiebehülse mit einer Hand gekuppelt und entkuppelt werden.	Frei montierte Kupplung : Schlauch zu Schlauch ODER Schottmontage: ist die Schiebehülse fest montiert, kann mit einer Hand gekuppelt oder entkuppelt werden.

* Zu verwenden mit Steckern der Gruppe 4.

Anschlussarten je Gruppe

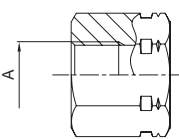
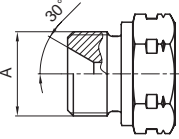
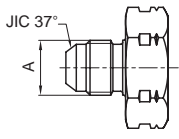
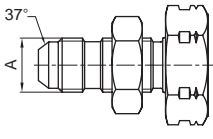
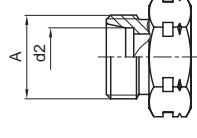
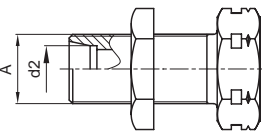
Anschlussarten			Adapter- Bezeichnung	Gruppe 2		Gruppe 3		Gruppe 4			
	Baugröße	Gewinde A		Kugel	Kegel	Kugel	Kegel	Kugel	Kegel		
	3/8"	3/8 BSPP	G4X3						●		
	1/2"	3/8 BSPP	G4X3	●	●		●	●	●		
		1/2 BSPP	G4X4		●		●	●	●		
		3/4 BSPP	G4X6		●		●	●	●		
		1/2 NPTF	G0Z4	●	●		●	●	●		
		M18x1.5	G8X5		●		●	●	●		
M22x1.5	G8X6			●		●	●	●			
	3/8"	3/8 BSPP	F4B3						●		
	1/2"	3/8 BSPP	F4B3				●	●	●		
		1/2 BSPP	F4B4				●	●	●		
	1/2"	9/16 - 18	X5X3						●		
		3/4 - 16	X5X4						●		
	1/2"	9/16 - 18	T5X3						●		
		3/4 - 16	T5X4						●		
		7/8 - 14	T5X5						●		
	Baugröße	Rohr d2 Serie	Gewinde A								
				Für metrisches Rohr							
		3/8"	8L	M14x1.5	D6X2						●
			10L	M16x1.5	D6X3						●
			10S	M18x1.5	D7X3						●
		1/2"	8L	M14x1.5	D6X2						●
			10L	M16x1.5	D6X3						●
			12L	M18x1.5	D6X4		●		●		●
			15L	M22x1.5	D6X5		●		●		●
			18L	M26x1.5	D6X6						●
10S	M18x1.5		D7X3						●		
14S	M22x1.5	D7X5						●			
16S	M24x1.5	D7X6						●			
	Baugröße	Rohr d2 Serie	Gewinde A								
				Für metrisches Rohr							
		3/8"	8L	M14x1.5	E6X2						●
			10L	M16x1.5	E6X3						●
		1/2"	8L	M14x1.5	E6X2						●
			10L	M16x1.5	E6X3						●
			12L	M18x1.5	E6X4		●		●		●
			15L	M22x1.5	E6X5				●		●
			18L	M26x1.5	E6X6						●
			10S	M18x1.5	E7X3						●
12S	M20x1.5	E7X4						●			
16S	M24x1.5	E7X6						●			

GRUPPE 2

Innengewinde – DIN 3852 Form X

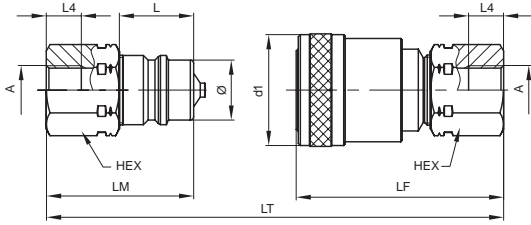

Baugröße Zoll	Gewinde A	d1 mm	Hex mm	LF mm	L mm	LM mm	LT gekuppelt mm	L4 mm	Ø mm	Bestellnummer Muffe	Gewicht gr./Stück	Bestellnummer Stecker	Gewicht gr./Stück
BSPB Innengewinde													
1/2"	3/8	38	27	71.0	25.5	50.5	99.5	12.5	20.5	2V54G4X3	245	4V14G4X3	125
	1/2	38	27	73.0	25.5	52.5	104.0	14.5	20.5	2V54G4X4	240	4V14G4X4	110
	3/4	38	32	75.0	25.5	54.5	108.0	16.5	20.5	2V54G4X6	260	4V14G4X6	140
NPTF Innengewinde													
1/2"	1/2-14	38	27	72.0	25.5	51.5	103.5	15.3	20.5	2V54G0Z4	236	4V14G0Z4	112
Metrisches Innengewinde													
1/2"	M22x1.5	38	27	72.5	25.5	52.0	102.5	15.5	20.5	2V54G8X6	229	4V14G8X6	105

24° Konus - DIN 2353

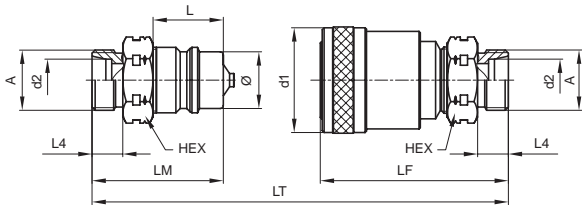

Baugröße Zoll	Bau- reihe	Rohr Ø d2	DN mm	Gewinde A	d1 mm	Hex mm	LF mm	L mm	LM mm	LT gekuppelt mm	L4 mm	Ø mm	Bestellnummer Muffe	Gewicht gr./Stück	Bestellnummer Stecker	Gewicht gr./Stück
Metrisches Außengewinde																
1/2"	L*	12	10	M18x1.5	38	27	68	25.5	47.5	93.5	11	20.5	2V54D6X4	214	4V14D6X4	87
	L*	15	12	M22x1.5	38	27	68	25.5	47.5	93.5	12	20.5	2V54D6X5	214	4V14D6X5	89

* leichte Serie.

24°Konus - DIN 2353 - Schottwand

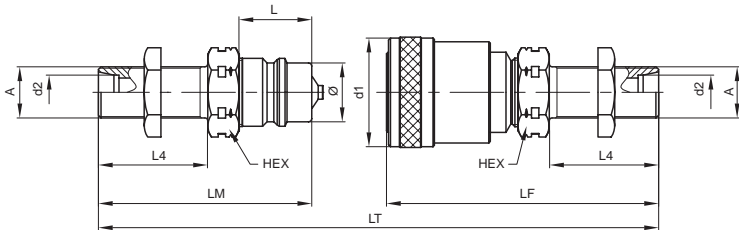

Baugröße Zoll	Serie	Rohr Ø d2	DN mm	Gewinde A	d1 mm	Hex mm	LF mm	L mm	LM mm	LT gekuppelt mm	L4 mm	Ø mm	Bestellnummer Muffe	Gewicht gr./Stück	Bestellnummer Stecker	Gewicht gr./Stück
Metrisches Außengewinde																
1/2"	L*	12	10	M18x1.5	38	27	95	25.5	74.5	147.5	38	20.5	2V54E6X4	240	4V14E6X4	116

* leichte Serie.

Bemerkung: Bei Ausführung mit Kugelventil wird der Buchstabe " V " an der zweiten Stelle durch ein " O " ersetzt.
Beispiel: 2V54G4X4 Kegelventil wird 2O54G4X4 Kugelventil. Bitte prüfen Sie die Verfügbarkeit auf der Seite 30.

GRUPPE 3

Innengewinde - DIN 3852 Form X

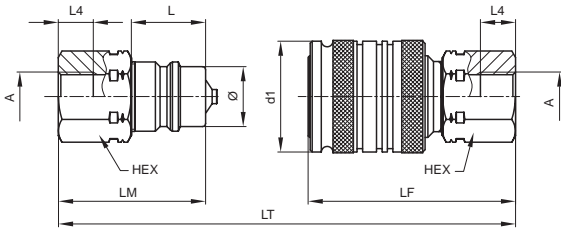

Baugröße Zoll	Gewinde A	d1 mm	Hex mm	LF mm	L mm	LM mm	LT gekuppelt mm	L4 mm	Ø mm	Bestellnummer Muffe	Gewicht gr./Stück	Bestellnummer Stecker	Gewicht gr./Stück
------------------	--------------	----------	-----------	----------	---------	----------	--------------------	----------	---------	------------------------	----------------------	--------------------------	----------------------

BSPP Innengewinde

1/2"	3/8	38	27	71.0	25.5	50.5	99.5	12.5	20.5	3V54G4X3	297	4V14G4X3	125
	1/2	38	27	73.0	25.5	52.5	104.0	14.5	20.5	3V54G4X4	275	4V14G4X4	110

Metrisches Innengewinde

1/2"	M22X1.5	38	27	72.5	25.5	52.0	102.5	15.5	20.5	3V54G8X6	263	4V14G8X6	105
------	---------	----	----	------	------	------	-------	------	------	----------	-----	----------	-----

Außengewinde - DIN 3852 Form B

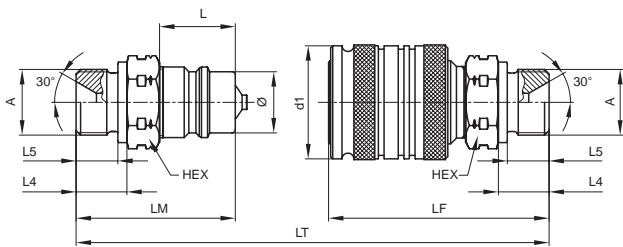

Baugröße Zoll	Gewinde A	d1 mm	Hex mm	LF mm	L mm	LM mm	LT gekuppelt mm	L4 mm	L5 mm	Ø mm	Bestellnummer Muffe	Gewicht gr./Stück	Bestellnummer Stecker	Gewicht gr./Stück
------------------	--------------	----------	-----------	----------	---------	----------	--------------------	----------	----------	---------	------------------------	----------------------	--------------------------	----------------------

BSPP Außengewinde

1/2"	3/8	38	27	71.6	25.5	51.1	100.7	14.5	12	20.5	3V54F4B3	277	4V14F4B3	114
	1/2	38	27	74.0	25.5	53.5	105.5	17.0	14	20.5	3V54F4B4	263	4V14F4B4	102

24° Konus - DIN 2353

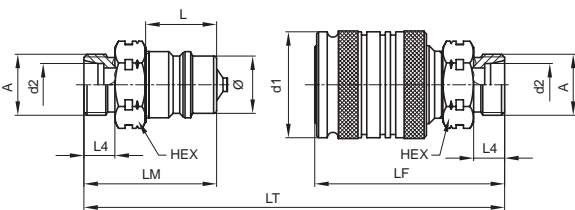

Baugröße Zoll	Bau- reihe	Rohr Ø d2	DN mm	Gewinde A	d1 mm	Hex mm	LF mm	L mm	LM mm	LT gekuppelt mm	L4 mm	Ø mm	Bestellnummer fMuffe	Gewicht gr./Stück	Bestellnummer Stecker	Gewicht gr./Stück
------------------	---------------	--------------	----------	--------------	----------	-----------	----------	---------	----------	--------------------	----------	---------	-------------------------	----------------------	--------------------------	----------------------

Metrisches Außengewinde

1/2"	L*	12	10	M18x1.5	38	27	68	25.5	47.5	93.5	11	20.5	3V54D6X4	249	4V14D6X4	87
	L*	15	12	M22x1.5	38	27	68	25.5	47.5	93.5	12	20.5	3V54D6X5	249	4V14D6X5	89

* Leichte Serie.

24° Konus - DIN 2353 - Schottwand

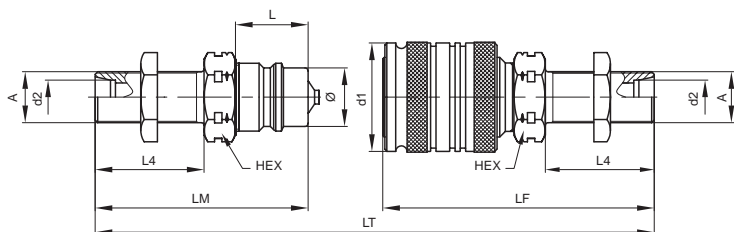

Baugröße Zoll	Bau- reihe	Rohr Ø d2	DN mm	Gewinde mm	A mm	d1 mm	Hex mm	LF mm	L mm	LM mm	LT mm	gekuppelt	L4 mm	Ø mm	Bestellnummer Muffe	Gewicht gr./Stück	Bestellnummer Stecker	Gewicht gr./Stück
Metrisches Außengewinde																		
1/2"	L*	12	10	M18x1.5	38	27	83	25.5	62.5	123.5	26	20.5	3V54E6X4	276	4V14E6X4	116		
	L*	15	12	M22x1.5	38	27	83	25.5	62.5	123.5	27	20.5	3V54E6X5	300	4V14E6X5	140		

* Leichte Serie.

GRUPPE 4

Innengewinde - DIN 3852 Form X

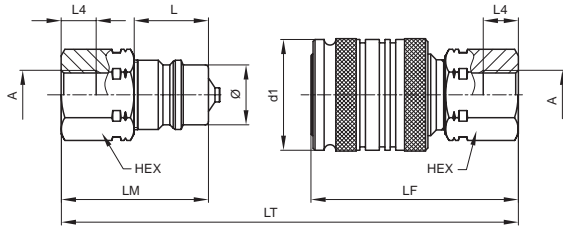

Baugröße Zoll	Gewinde	A mm	d1 mm	Hex mm	LF mm	L mm	LM mm	LT gekuppelt mm	L4 mm	Ø mm	Bestellnummer Muffe	Gewicht gr./Stück	Bestellnummer Stecker	Gewicht gr./Stück
BSPP Innengewinde														
3/8"	3/8	30	24	63.5	19.0	46.0	92.0	12.5	17.3		4V53G4X3	165	4V13G4X3	80
1/2"	3/8	38	27	71.0	25.5	50.5	99.5	12.5	20.5		4V54G4X3	283	4V14G4X3	125
	1/2	38	27	73.0	25.5	52.5	104.0	14.5	20.5		4V54G4X4	275	4V14G4X4	110
	3/4	38	30	75.0	25.5	54.5	108.0	16.5	20.5		4V54G4X6	297	4V14G4X6	140
Metrisches Innengewinde														
1/2"	M18x1.5	38	27	69.5	25.5	49.0	96.5	12.5	20.5		4V54G8X5	273	4V14G8X5	113
	M22x1.5	38	27	72.5	25.5	52.0	102.5	15.5	20.5		4V54G8X6	265	4V14G8X6	105
NPTF Innengewinde														
1/2"	1/2-14	38	27	72.0	25.5	51.5	102.0	15.3	20.5		4V54G0Z4	273	4V14G0Z4	112

Außengewinde - DIN 3852 Form B

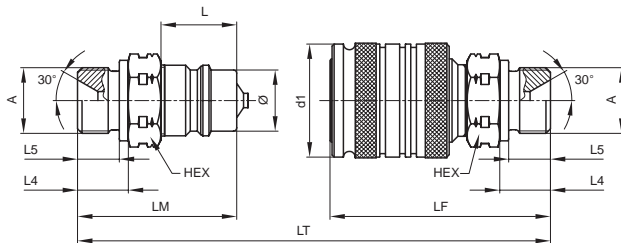

Baugröße Zoll	Gewinde Zoll	A mm	d1 mm	Hex mm	LF mm	L mm	LM mm	LT gekuppelt mm	L4 mm	L5 mm	Ø mm	Bestellnummer Muffe	Gewicht gr./Stück	Bestellnummer Stecker	Gewicht gr./Stück
BSPP Außengewinde															
3/8"	3/8	30	22	65.8	19.0	48.0	96.0	14.5	12	17.3		4V53F4B3	155	4V13F4B3	69
1/2"	3/8	38	27	71.6	25.5	51.1	104.5	14.5	12	20.5		4V54F4B3	277	4V14F4B3	114
	1/2	38	27	74.0	25.5	53.5	105.5	17.0	14	20.5		4V54F4B4	265	4V14F4B4	102

Bemerkung: Bei Ausführung mit Kugelventil wird der Buchstabe " V " an der zweiten Stelle durch ein " O " ersetzt.
Beispiel: 4V54G4X4 Kegelventil wird 4O54G4X4 Kugelventil.
Bitte prüfen Sie die Verfügbarkeit auf der Seite 30.

JIC 37° - SAE J514

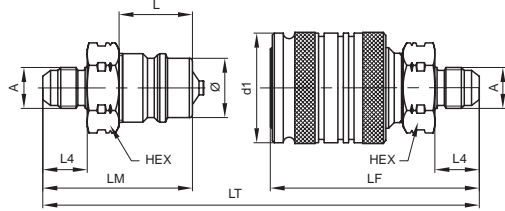

Baugröße Zoll	Rohr Ø d2	Gewinde A Zoll	d1 mm	Hex mm	LF mm	L mm	LM mm	LT gekuppelt mm	L4 mm	Ø mm	Bestellnummer Muffe	Gewicht gr./Stück	Bestellnummer Stecker	Gewicht gr./Stück
UNF Außengewinde														
1/2"	10	9/16-18	38	27	71	25.5	50.5	99.5	14.0	20.5	4V54X5X3	279	4V14X5X3	120
	12	3/4-16	38	27	74	25.5	53.2	105.5	16.7	20.5	4V54X5X4	259	4V14X5X4	95

JIC 37° - SAE J514 - Schottwand

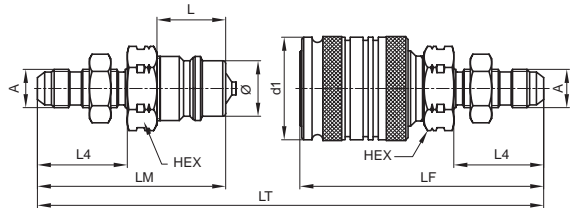

Baugröße Zoll	Rohr Ø d2	Gewinde A Zoll	d1 mm	Hex mm	LF mm	L mm	LM mm	LT gekuppelt mm	L4 mm	Ø mm	Bestellnummer Muffe	Gewicht gr./Stück	Bestellnummer Stecker	Gewicht gr./Stück
UNF Außengewinde														
1/2"	10	9/16-18	38	27	90.2	25.5	69.8	138.0	33.0	20.5	4V54T5X3	275	4V14T5X3	114
	12	3/4-16	38	27	94.6	25.5	74.1	146.7	37.6	20.5	4V54T5X4	300	4V14T5X4	137
	16	7/8-14	38	27	98.0	25.5	77.5	153.5	41.0	20.5	4V54T5X5	329	4V14T5X5	172

24° Konus - DIN 2353

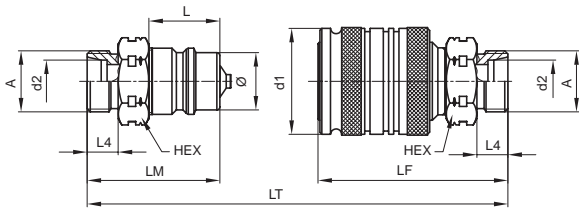

Baugröße Zoll	Bau- reihe	Rohr Ø d2	DN mm	Gewinde A mm	d1 mm	Hex mm	LF mm	L mm	LM mm	LT gekuppelt mm	L4 mm	Ø mm	Bestellnummer Muffe	Gewicht gr./Stück	Bestellnummer Stecker	Gewicht gr./Stück
Metrisches Außengewinde																
3/8"	L*	8	6	M14x1.5	30	22	61	19.0	43.4	86.8	10	17.3	4V53D6X2	142	4V13D6X2	56
	L*	10	8	M16x1.5	30	22	62	19.0	44.4	89.0	11	17.3	4V53D6X3	143	4V13D6X3	58
	S**	10	7	M18x1.5	30	22	63	19.0	45.5	91.5	12	17.3	4V53D7X3	150	4V13D7X3	65
1/2"	L*	8	6	M14x1.5	38	27	67	25.5	46.5	91.5	10	20.5	4V54D6X2	244	4V14D6X2	84
	L*	10	8	M16x1.5	38	27	68	25.5	47.5	93.5	11	20.5	4V54D6X3	247	4V14D6X3	86
	L*	12	10	M18x1.5	38	27	68	25.5	47.5	93.5	11	20.5	4V54D6X4	245	4V14D6X4	87
	L*	15	12	M22x1.5	38	27	68	25.5	47.5	93.5	12	20.5	4V54D6X5	250	4V14D6X5	89
	L*	18	15	M26x1.5	38	30	71	25.5	50.5	99.5	12	20.5	4V54D6X6	276	4V14D6X6	116
	S**	10	7	M18x1.5	38	27	69	25.5	48.5	96.5	12	20.5	4V54D7X3	252	4V14D7X3	92
	S**	14	10	M22x1.5	38	30	73	25.5	52.5	103.5	14	20.5	4V54D7X5	275	4V14D7X5	115
	S**	16	12	M24x1.5	38	27	71	25.5	50.5	99.5	14	20.5	4V54D7X6	261	4V14D7X6	101

* Leichte Serie.
** Schwere Serie.

Bemerkung: Bei Ausführung mit Kugelventil wird der Buchstabe " V " an der zweiten Stelle durch ein " O " ersetzt.
Beispiel: 4V54G4X4 Kegelventil wird 4O54G4X4 Kugelventil.
Bitte prüfen Sie die Verfügbarkeit der Seite 30.

24° Konus - DIN 2353 - Schottwand

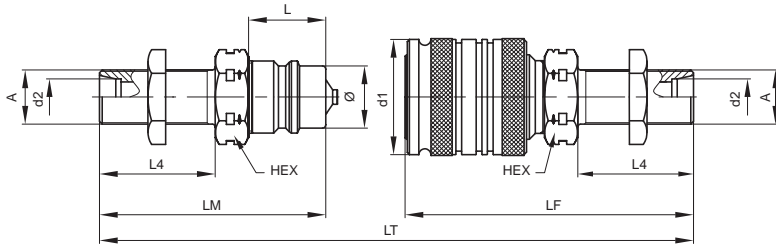

Baugröße Zoll	Bau- reihe	Rohr Ø d2 mm	DN mm	Gewinde A mm	d1 mm	Hex mm	LF mm	L mm	LM mm	LT gekuppelt mm	L4 mm	Ø mm	Bestellnummer Muffe	Gewicht gr./Stück	Bestellnummer Stecker	Gewicht gr./Stück
Metrisches Außengewinde																
3/8"	L*	8	6	M14x1.5	30	22	76	19.0	58.5	117.5	25	17.3	4V53E6X2	163	4V13E6X2	75
	L*	10	8	M16x1.5	30	22	77	19.0	59.5	119.5	26	17.3	4V53E6X3	170	4V13E6X3	84
1/2"	L*	8	6	M14x1.5	38	27	83	25.5	62.5	123.5	26	20.5	4V54E6X2	266	4V14E6X2	105
	L*	10	8	M16x1.5	38	27	83	25.5	62.5	123.5	26	20.5	4V54E6X3	273	4V14E6X3	111
	L*	12	10	M18x1.5	38	27	83	25.5	62.5	123.5	26	20.5	4V54E6X4	277	4V14E6X4	116
	L*	15	12	M22x1.5	38	27	83	25.5	62.5	123.5	27	20.5	4V54E6X5	300	4V14E6X5	140
	L*	18	15	M26x1.5	38	27	84	25.5	63.5	125.5	27	20.5	4V54E6X6	340	4V14E6X6	177
	S**	10	7	M18x1.5	38	27	84	25.5	63.5	125.5	27	20.5	4V54E7X3	304	4V14E7X3	140
	S**	12	8	M20x1.5	38	27	87	25.5	66.5	131.5	27	20.5	4V54E7X4	312	4V14E7X4	150
S**	16	12	M24x1.5	38	27	85	25.5	64.5	127.5	29	20.5	4V54E7X6	320	4V14E7X6	159	

* Leichte Serie.

** Schwere Serie.

Bemerkung: Bei Ausführung mit Kugelventil wird der Buchstabe " V " an der zweiten Stelle durch ein " O " ersetzt.

Beispiel: 4V54G4X4 Kegelventil wird 4O54G4X4 Kugelventil.

Bitte prüfen Sie die Verfügbarkeit auf der Seite 30.

Schutzkappen und -Stecker

Kunststoff



Gummi



Stahl



Baugröße Zoll	Bestellnummer Schutzstecker für Muffe	Bestellnummer Schutzkappe für Stecker
Kunststoff		
3/8"	5025-3PR	5029-3PR
1/2"	5025-4P*	5029-4P*
Gummi		
1/2"	5205-4M	5209-4M
Stahl		
1/2"	5005-4	5009-4

* Farbe

B = blau
O = orange

G = grün
Y = gelb

R = rot
BL = schwarz

Automatische Schutzkappe für Muffe**Kunststoff**

Baugröße Zoll	Bestellnummer Schutzkappe für Muffe
1/2"	DFE-501-P



Bemerkung : Die Standardschutzkappe ist schwarz. Für andere Farben, wenden Sie sich bitte an die nächste Parker-Niederlassung

Dauerhafte Schutzkappe für Muffe mit Leckölabführung**Gummi**

Baugröße Zoll	Bestellnummer Schutzkappe für Muffe
1/2"	DCP4-SD



Sehr widerstandsfähiger, wetterbeständiger und UV-stabilisierter Gummi. Die Schutzkappe erfüllt zwei Funktionen :

- Schutz vor Schmutz
- Auffangen von Lecköl











Das Modulkonzept ermöglicht verschiedene Einbaukombinationen (Fragen Sie bitte nach).

Bemerkung: Die Schutzkappen der Serie 9400 (Seite 40) passen auch auf die Serie 2000 (Baugröße 1/2").

Kupplungskörperdichtungen

Baugröße Zoll	Bestellnummer NBR Dichtung (Nitril)
3/8"	JT060044N0552
1/2"	JT020117N0552

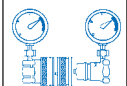

			 max							
ISO 7241-1-A und ISO 5675	Stahl	1/2"	25 Mpa	-30°C + 110°C	NBR	"Push-Pull"	Kegelventil	Ja, bis zu 25 Mpa im Stecker	Kugelverriegelung	UNF metrisch

Hauptmerkmale

- Entspricht den Normen **ISO 7241-1 Serie A** und **ISO 5675**
- Die 9400 ist die Referenzkupplung, die bei den meisten Landwirtschaftsmaschinenherstellern zum Einsatz kommt.
- Wird mit einem Stecker montiert, der der Norm ISO 7241-1 Serie A entspricht.
- Als Option ist eine unter vollem Druck kuppelbare Ausführung lieferbar (Fragen Sie bitte nach).

Anwendungsbereiche

- Mittlere und größere Traktoren: Direktmontage auf einen Ventilblock oder ein Rohr.



Technische Merkmale

Stahl. Alle Teile sind **verzinkt und gelb chromatiert.**

3-teiliges Kegelventil mit Formdichtung.

Körperdichtung: **NBR** (Nitril) mit PTFE gefülltem Stützring für Hochdruckanwendungen.

Kontrollierte Verriegelung: Die Ventile bleiben auch bei erhöhtem Rückölstrom geöffnet (150l./min. und 190l./min. max. in der Richtung Stecker-Muffe).

Kugelverriegelung.

Schiebehülse: starr mit einem doppelwirkenden System (Push-Pull). Kuppeln und Entkuppeln mit einer Hand: Es genügt zu Stecken, um zu Kuppeln und am Stecker zu ziehen, um zu Entkuppeln. Automatische Entkupplung bei unbeabsichtigtem Zug am Schlauch.

Technische Daten

Baugröße Zoll	Temperaturbereich	Max. Betriebsdruck Mpa	Min. Berstdruck* Mpa
1/2"	-30°C + 110°C	25	129

*Laut ISO 5675

Druckverlust

Tests mit Hydrauliköl der Viskosität 43 cSt, bei 38°C.

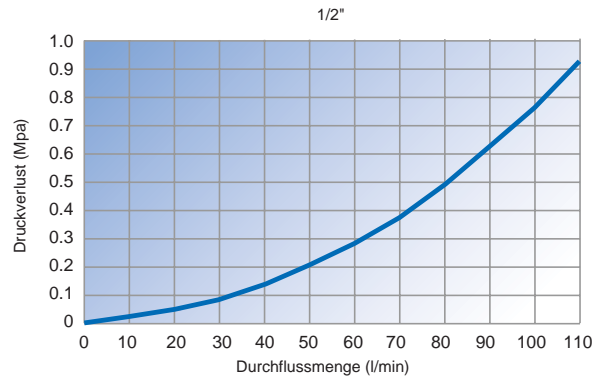

Maße und Bestellnummern

Außengewinde ISO 6149-2

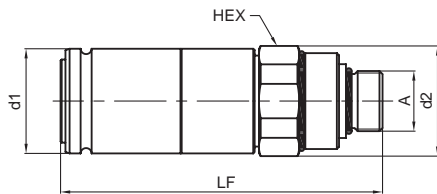

Baugröße Zoll	Gewinde A mm	d1 mm	Hex mm	LF mm	d2 mm	Bestellnummer	Gewicht gr./Stück
1/2"	M22x1.5	38	38	117	40	9404-F8H6S2	585

Metrisches Außengewinde

Außengewinde - DIN 2353 15L - Schottwand

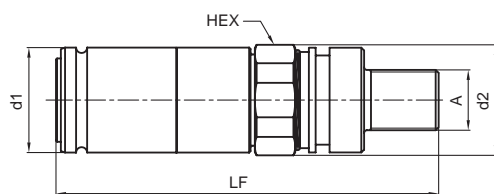

Baugröße Zoll	Gewinde A mm	d1 mm	Hex mm	LF mm	d2 mm	Bestellnummer	Gewicht gr./Stück
1/2"	M22x1.5	38	38	138.6	40	9404-E6X5S2	680

Metrisches Außengewinde

Außengewinde - JIC 37° - SAE J514 - Schottwand

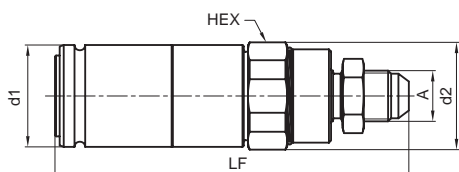

Baugröße Zoll	Gewinde A mm	d1 mm	Hex mm	LF mm	d2 mm	Bestellnummer	Gewicht gr./Stück
1/2"	3/4-16	38	38	132	40	9404-T5X4S2	615
	7/8-14	38	38	136	40	9404-T5X5S2	640

UNF Außengewinde

Schutzkappen

Einfache Schutzkappe mit Leckölabführung

Baugröße Zoll	LT mm	d1 mm	Bestellnummer Schutzkappe für Muffe
1/2"	85	43	DCP-500*

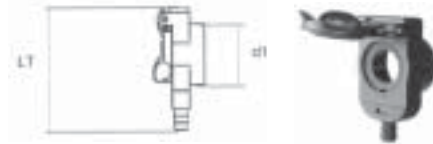

Doppelte Schutzkappe mit Leckölabführung

Baugröße Zoll	LT mm	d1 mm	A1 mm	Bestellnummer Schutzkappe für Muffe
1/2"	140	43	55	DCP-555*
	157	43	72	DCP-572*
	167	43	82	DCP-582*

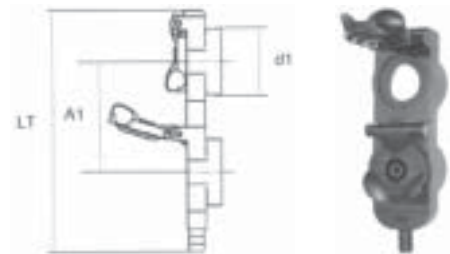

* **Achtung:** Farbige Stopfen für einfachen oder doppelten Schutzkappen müssen separat bestellt werden.

Farbige Stopfen

Farbe	Bestellnummer
Rot	9809-018-R
Gelb	9809-018-J
Schwarz	9809-018-N
Grün	9809-018-V
Blau	9809-018-B













Bemerkung: Die Schutzkappen der Serie 9400 passen auch auf die Serien 2000 für die Baugröße 1/2".

Ersatzdichtungen

Baugröße Zoll	O-Ring Bestellnummer NBR (Nitril)	Stützring Bestellnummer PTFE
1/2"	JT020117N0552	4128F002C

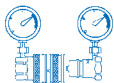

			 max							
ISO 7241-1-A (nur 1/2")	Stahl	1/4", 3/8" 1/2", 3/4" 1"	20 Mpa	-40°C + 110°C	NBR	Manuell	Kugel- oder Kegelventil	Nein	Kugel- verriegelung	NPTF, BSPP

Hauptmerkmale

- Die Baugröße 1/2" entspricht der Norm ISO 7241-1 Serie A
- Herkömmliche, auf dem Markt weit verbreitete Kupplungen

Anwendungsbereiche

- Passt zu jedem Gerät in der Forst- und Landwirtschaft:
Traktoren, landwirtschaftliche Maschinen, usw.
- Bauwirtschaft
- Industrielle Ausrüstungen



Technische Merkmale

Stahl. Alle Teile sind **verzinkt und gelb chromatiert.**

NBR Dichtung (Nitril).

Kugelverriegelung.

Kugel- oder Kegelventil. (Siehe Tabelle Seite 42). Das Kegelventil ist mit gekammertem O-Ring versehen. Hierdurch wird ein Auswaschen der Dichtung bei hohen Durchflussgeschwindigkeiten vermieden.

Einfachwirkende Schiebehülse. Kupplung und Entkupplung durch die Bewegung der Schiebehülse.

Stahl. Alle Teile sind **verzinkt und gelb chromatiert.** Die Schiebehülse ist gehärtet, um die Verschleißfestigkeit zu erhöhen und um "Brinelling" durch die Verriegelungskugeln zu verhindern.

Technische Daten

Baugröße Zoll	Temperaturbereich	Max. Betriebsdruck Mpa
1/4"	-40°C +110°C	20
3/8"	-40°C +110°C	20
1/2"	-40°C +110°C	20
3/4"	-40°C +110°C	20
1"	-40°C +110°C	20

Druckverlust

Tests mit Hydrauliköl der Viskosität 43 cSt, bei 38°C.

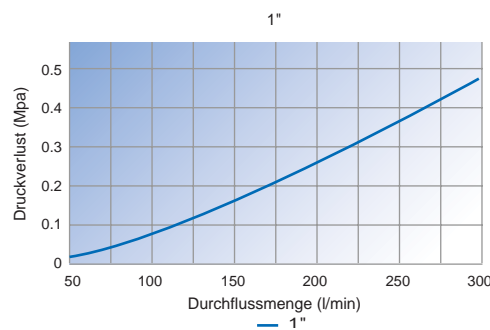
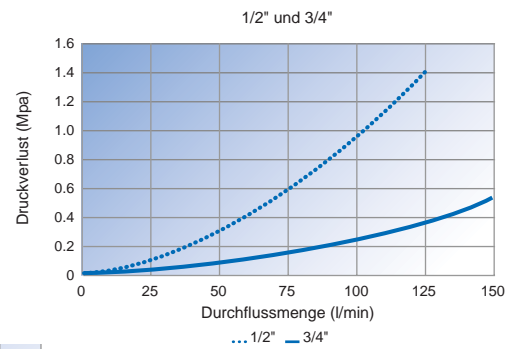
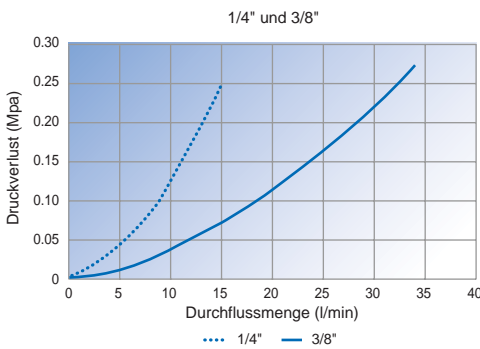

Maße und Bestellnummern

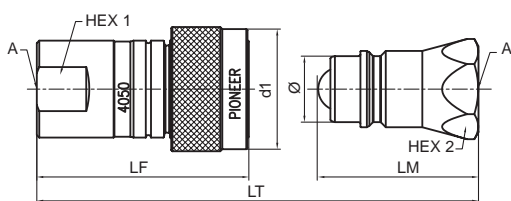

Baugröße Zoll	Gewinde Zoll	A mm	d1 mm	Hex 1	LF mm	Hex 2	LM mm	LT gekuppelt mm	Ø mm	Ventil Kugel Kegel	Bestellnummer Muffe	Gewicht gr./Stück	Bestellnummer Stecker	Gewicht gr./Stück
NPTF Innengewinde														
1/4"	1/4-18	27.0	27.0	7/8"	55.4	3/4"	35.3	73.4	14.2	●	4050-2P	110	4010-2P	35
3/8"	3/8-18	33.8	33.8	15/16"	58.7	15/16"	38.1	79.0	19.0	●	4050-3P	230	4010-3P	75
1/2"	3/4-14	38.6	38.6	1.1/8"	68.3	1.1/4"	54.4	100.8	20.5	●	4050-5	320	8010-5	115
3/4"	3/4-14	48.3	48.3	1.3/8"	88.9	1.5/16"	46.0	120.1	26.8	●	4150-5	455	4110-5	130
1"	1-11/2	52.8	52.8	1.5/8"	97.5	1.5/8"	70.9	135.3	31.3	●	4050-6P	860	4010-6P	280
BSPF Innengewinde														
1/4"	1/4	27.0	27.0	19 mm	49.2	19 mm	33.2	62.3	14.2	●	4050-27	125	4010-27	35
3/8"	3/8	34.0	34.0	24 mm	58.4	24 mm	40.2	75.2	19.0	●	4050-28	230	4010-28	75

Schutzkappen und -Stecker



Baugröße Zoll	Bestellnummer Schutzstecker für Muffe	Bestellnummer Schutzkappe für Stecker
Gummi		
1/4"	5205-2M*	5209-2M*
3/8"	5205-3	5209-3
1/2"	5205-4M*	5209-4M*
3/4"	5205-5	5209-5
1"	5205-6	5209-6
Kunststoff		
1/2"	5015-4P**	5019-4P**
Stahl		
1/2"	5005-4	5009-4

* Gummischutzstecker und -Kappen nur als Monoblock.

** Farbe – Bei Auftragserteilung wird nach der Bestellnummer der Buchstabe, der der gewünschten Farbe entspricht, hinzugefügt.

B =blau G = grün R = rot











O =orange Y = gelb

Beispiel: gelbe Schutzkappe = 5019-4PY

Ersatzdichtungen

Baugröße Zoll	Bestellnummer NBR (Nitril)
1/4"	JT020113N0552
3/8"	JT020116N0552
1/2"	JT020211N0552
3/4"	JT020215N0674
1"	JT020218N0552

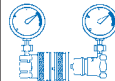

			 max							
Austauschbarkeit mit gleichartigen Modellen	Stahl	3/8", 1/2", 3/4" und 1"	45 Mpa	-30°C + 110°C	NBR	Schraubbar	Kegelventil	Ja, bis zu 5 Mpa	Schraubverriegelung	BSPP, metrisch

Hauptmerkmale

- Kupplung für hohen Druck bis zu **45 Mpa**
- Austauschbarkeit mit gleichartigen Modellen
- Unter Druck bis zu 5 Mpa kuppelbar

Anwendungsbereiche

- Land- und Bauwirtschaft
- Bohrhämmer
- Forstmaschinen
- Pistenbullies



Technische Merkmale

Rote Dichtung aus Silikon:

- Ermöglicht eine optische Prüfung, ob die Kupplung korrekt verbunden ist.
- Verhindert eine zufällige Entkupplung.
- Verhindert Verschmutzung des Systems.

Stahl. Alle Teile sind **verzinkt und gelb chromatiert.**

3-teiliges Kegelventil mit Formdichtung. Hierdurch wird ein Auswaschen der Dichtung bei hohen Durchflussgeschwindigkeiten vermieden.

Schraubverriegelung. Das selbstsichernde Gewinde verhindert ein Lösen der Verschraubung bei auftretenden Vibrationen.

Schiebehülse: **Am Stecker**, um den Dichtungsbereich zu schützen.

Körperdichtung: **NBR** (Nitril) mit PTFE Stützring für Hochdruckanwendungen.



Achtung! Bei dieser Kupplung befindet sich die Hülse auf dem Stecker und nicht auf der Muffe!

Technische Daten

Baugröße Zoll	Temperaturbereich	Max. Betriebsdruck Mpa
2 3/8"	-30°C +110°C	45.0
3 1/2"	-30°C +110°C	40.0
6 3/4"	-30°C +110°C	31.5
8 1"	-30°C +110°C	31.5

Druckverlust

Tests mit Hydrauliköl der Viskosität 43 cSt, bei 38°C.

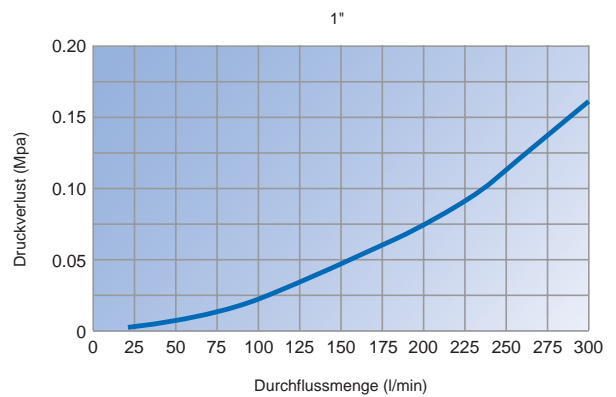
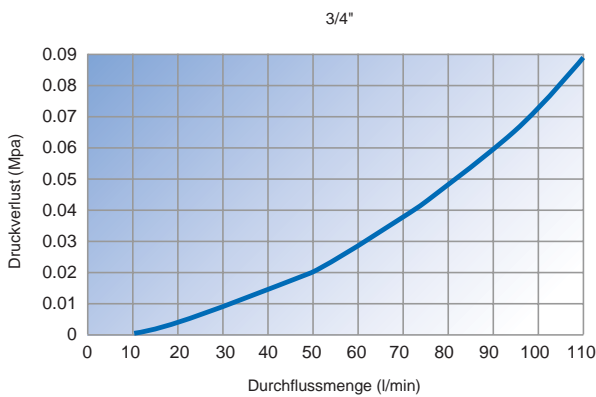
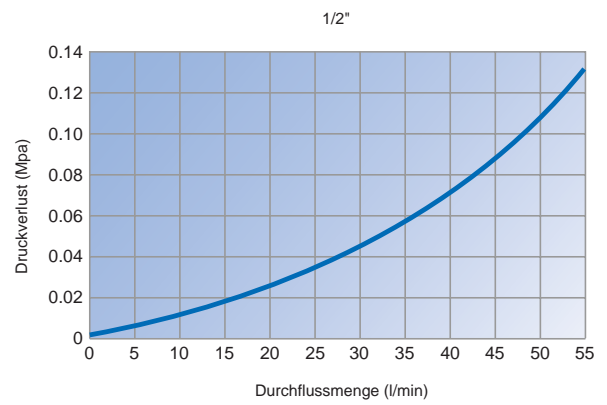
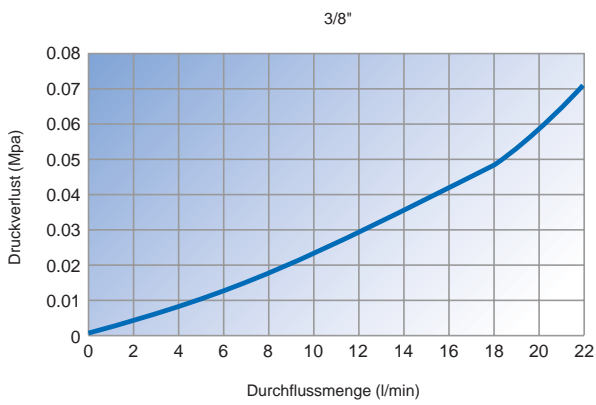

Maße und Bestellnummern

24° Konus - DIN 2353

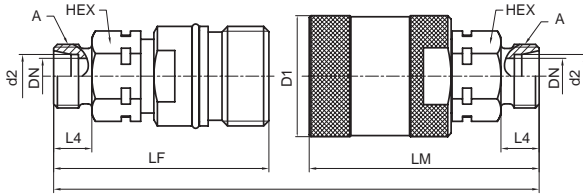

Baugröße Zoll	Bau- reihe	Rohr Ø d2	DN mm	Gewinde A mm	d1 mm	Hex mm	LF mm	LM mm	LT gekuppelt mm	L4 mm	Bestellnummer Stecker	Gewicht gr./Stück	Bestellnummer Muffe	Gewicht gr./Stück
Metrisches Außengewinde														
2 3/8"	L*	8	6	M14x1.5	34	22	53.6	58.0	86.8	10	QHPA13-D6X2	190	QHPA53-D6X2	132
	L*	10	8	M16x1.5	34	22	54.6	59.0	88.8	11	QHPA13-D6X3	185	QHPA53-D6X3	131
	S**	10	6	M18x1.5	34	22	55.6	60.0	90.8	12	QHPA13-D7X3A	192	QHPA53-D7X3A	137
	S**	12	8	M20x1.5	34	22	55.6	60.0	90.8	12	QHPA13-D7X4A	194	QHPA53-D7X4A	139
3 1/2"	L*	12	10	M18x1.5	42	27	62.2	71.4	103.3	11	QHPA14-D6X4	325	QHPA54-D6X4	250
	L*	15	12	M22x1.5	42	27	63.2	72.4	105.3	12	QHPA14-D6X5	333	QHPA54-D6X5	255
	S**	14	10	M22x1.5	42	27	65.1	74.4	109.3	14	QHPA14-D7X5A	346	QHPA54-D7X5A	266
	S**	16	12	M24x1.5	42	27	65.1	74.4	109.3	14	QHPA14-D7X6A	343	QHPA54-D7X6A	264
6 3/4"	L*	18	16	M26x1.5	55	41	91.0	89.1	144.3	12	QHPA16-D6X6	775	QHPA56-D6X6	664
	L*	22	20	M30x2	55	41	93.0	91.1	148.3	14	QHPA16-D6X7	774	QHPA56-D6X7	661
	S**	20	16	M30x2	55	41	95.0	93.2	152.4	16	QHPA16-D7X7A	794	QHPA56-D7X7A	680
	S**	25	20	M36x2	55	41	97.0	95.2	156.4	18	QHPA16-D7X8A	800	QHPA56-D7X8A	695
8 1"	S**	30	25	M42x2	80	55	138.9	118.9	205.8	20	QHPA18-D7X9A	2170	QHPA58-D7X9A	2200
	S**	38	32	M52x2	80	55	140.9	120.9	209.8	22	QHPA18-D7X10A	2150	QHPA58-D7X10A	2202

* Leichte Serie

** Schwere Serie

24° Konus - DIN 2353 - Schottwand

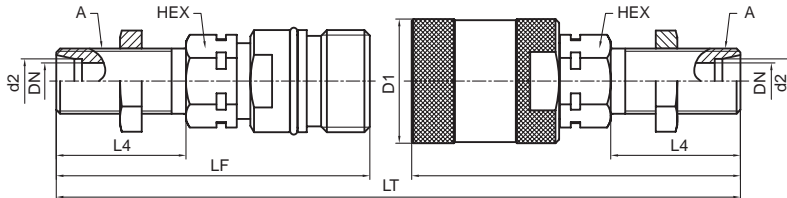

Baugröße Zoll	Bau- reihe	Rohr Ø d2	DN mm	Gewinde A mm	d1 mm	Hex mm	LF mm	LM mm	LT gekuppelt mm	L4 mm	Bestellnummer Stecker	Gewicht gr./Stück	Bestellnummer Muffe	Gewicht gr./Stück
Metrisches Außengewinde														
2 3/8"	L*	8	6	M14x1.5	34	22	69.6	74.0	118.8	25	QHPA13-E6X2	210	QHPA53-E6X2	155
	L*	10	8	M16x1.5	34	22	69.6	74.0	118.8	26	QHPA13-E6X3	214	QHPA53-E6X3	155
	S**	10	6	M18x1.5	34	22	71.6	75.0	121.7	27	QHPA13-E7X3A	230	QHPA53-E7X3A	175
	S**	12	8	M20x1.5	34	22	71.6	75.0	121.7	27	QHPA13-E7X4A	240	QHPA53-E7X4A	185
3 1/2"	L*	12	10	M18x1.5	42	27	76.1	85.4	131.3	25	QHPA14-E6X4	280	QHPA54-E6X4	280
	L*	15	12	M22x1.5	42	27	78.1	87.4	135.3	27	QHPA14-E6X5	385	QHPA54-E6X5	308
	S**	16	12	M24x1.5	42	27	78.1	87.4	135.3	27	QHPA14-E7X6A	397	QHPA54-E7X6A	321
6 3/4"	L*	18	16	M26x1.5	55	41	113.0	111.1	188.3	34	QHPA16-E6X6	865	QHPA56-E6X6	755
	S**	20	16	M30x2	55	41	115.0	113.1	192.3	36	QHPA16-E7X7A	802	QHPA56-E7X7A	801
	S**	25	20	M36x2	55	41	117.0	115.1	196.3	38	QHPA16-E7X8A	966	QHPA56-E7X8A	850
8 1"	S**	30	25	M42x2	80	55	158.0	138.0	244.0	40	QHPA18-E7X9A	2341	QHPA58-E7X9A	2377
	S**	38	32	M52x2	80	55	158.0	138.0	244.0	40	QHPA18-E7X10A	2350	QHPA58-E7X10A	2483

* Leichte Serie

** Schwere Serie

Außengewinde - DIN 3852 - Form A

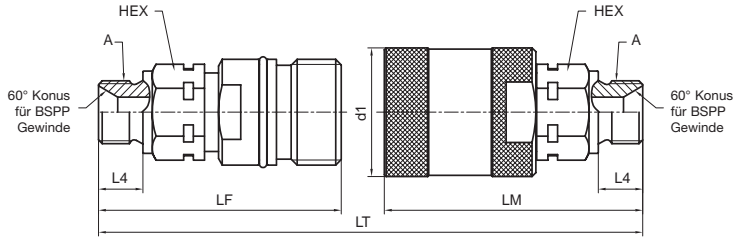

Baugröße Zoll	DN mm	Gewinde A Zoll	d1 mm	Hex mm	LF mm	LM mm	LT gekuppelt mm	L4 mm	Bestellnummer Stecker	Gewicht gr./Stück	Bestellnummer Muffe	Gewicht gr./Stück	
BSPP Außengewinde													
2	3/8"	8	3/8	34	22	58.1	62.5	95.8	12	QHPA13-F4A3	197	QHPA53-F4A3	141
3	1/2"	12	1/2	42	27	68.3	77.5	115.5	14	QHPA14-F4A4	350	QHPA54-F4A4	271

Innengewinde BSPP

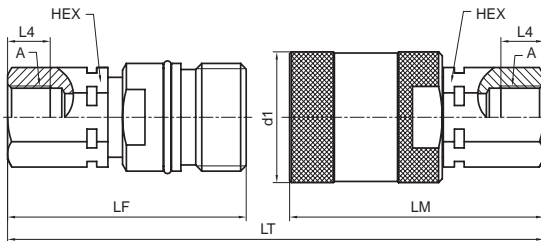

Baugröße Zoll	DN mm	Gewinde A Zoll	d1 mm	Hex mm	LF mm	LM mm	LT gekuppelt mm	L4 mm	Bestellnummer Stecker	Gewicht gr./Stück	Bestellnummer Muffe	Gewicht gr./Stück	
BSPP Innengewinde													
2	3/8"	8	3/8	34	22	53.1	57.5	85.8	11.4	QHPA13-G4X3	189	QHPA53-G4X3	134
3	1/2"	12	1/2	42	27	61.2	70.4	101.3	15.0	QHPA14-G4X4	335	QHPA54-G4X4	260
6	3/4"	16	3/4	55	41	87.0	85.2	136.4	16.5	QHPA16-G4X6	779	QHPA56-G4X6	665
		20	1	55	41	95.4	93.6	153.2	19.0	QHPA16-G4X8	727	QHPA56-G4X8	615

Schutzkappen und - Stecker

Polyäthylen











Baugröße Zoll	Bestellnummer Schutzstecker für Muffe	Bestellnummer Schutzkappe für Stecker	
2	3/8"	QHPA53-DP	QHPA13-DC
3	1/2"	QHPA54-DP	QHPA14-DC
6	3/4"	QHPA56-DP	QHPA16-DC
8	1"	QHPA58-DP	QHPA18-DC



Ersatzdichtungen

Baugröße Zoll	Bestellnummer NBR Dichtung (Nitril)	Bestellnummer Stützring PTFE	Bestellnummer Außensilikondichtung
3/8"	JT020017N0674	QHPA23-6	JT060022S0604
1/2"	JT090231N0674	QHPA24-6	JT060056S0604
3/4"	JT020126N0674	JT080126N0300	JT020223S0604
1"	JT020138N0674	QHPA28-6	JT020230S0604

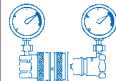

			 max							
ISO 7241-1-A	Stahl	1/2"	25 Mpa	-30°C + 110°C	NBR	Manuell	Kegelventil	Ja	Nocken- verriegelung	DIN 2353 -15L

Hauptmerkmale

- Entspricht der Norm **ISO 7241-1 Serie A**
- Die Mach 2 Multikupplung ermöglicht es, 2 Hydraulikleitungen gleichzeitig zu kuppeln
- Nur noch gewolltes Kuppeln und Entkuppeln
- Möglichkeit, nur in einer Hydraulikleitung unter Druck bis 25 Mpa zu kuppeln.

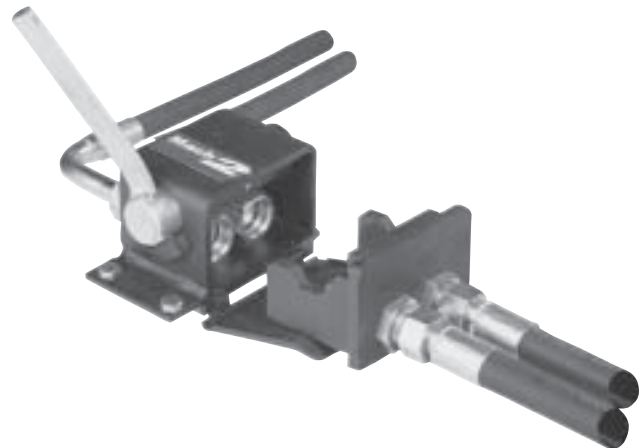

Anwendungsbereiche

- Landwirtschaft: Frontlader, Hecken-Baumschneider...
- Straßenfahrzeuge: LKWs, Straßenkehrer, Schneepflüge...
- Industrieller Bereich: Werkzeugschnellwechsel

Technische Merkmale

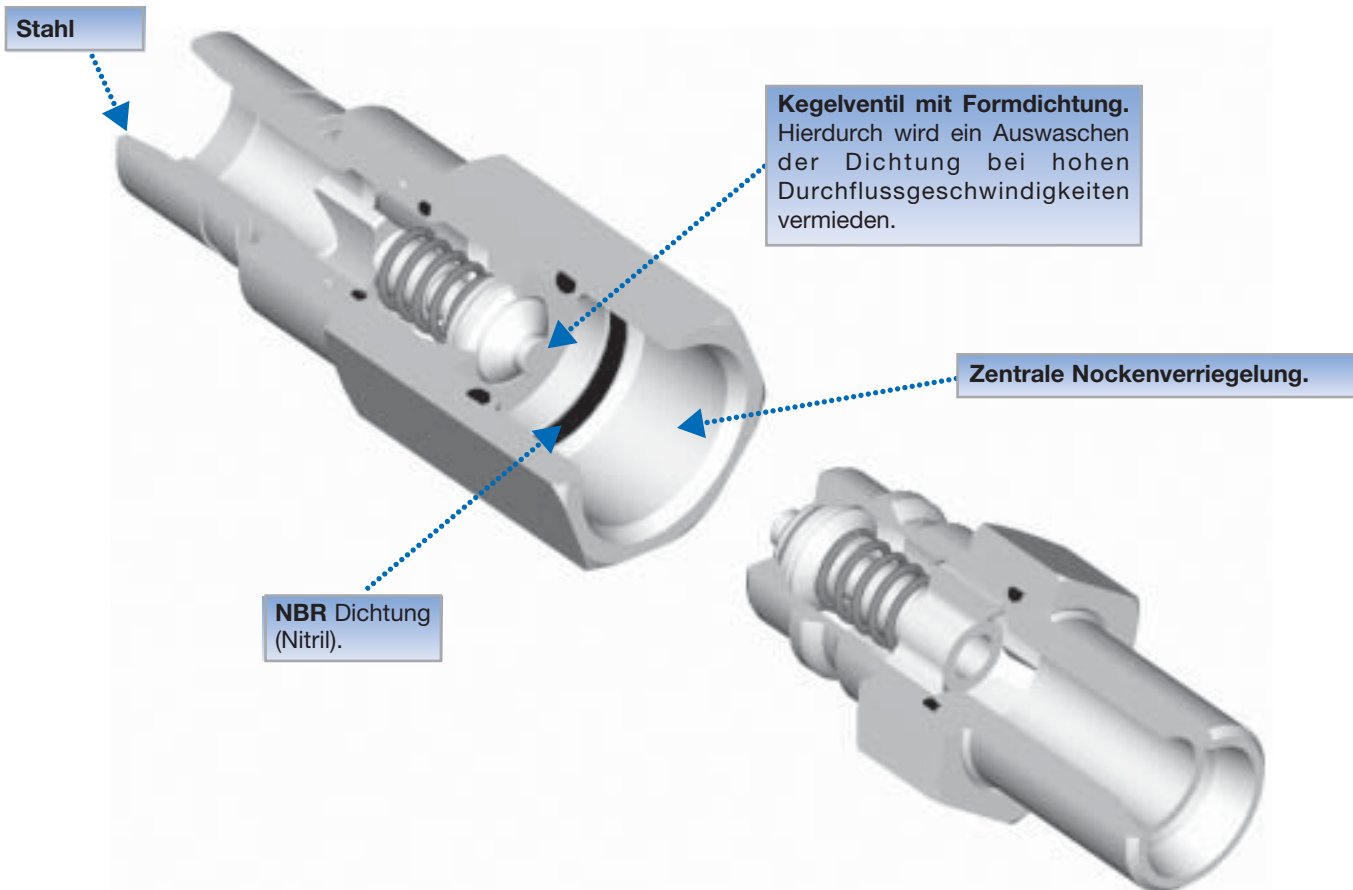

Technische Daten

Baugröße Zoll	Temperaturbereich	Max. Betriebsdruck Mpa	Berstdruck Mpa
1/2"	-30°C +110°C	25	96

Druckverlust

Tests mit Hydrauliköl der Viskosität 43 cSt, bei 38°C.

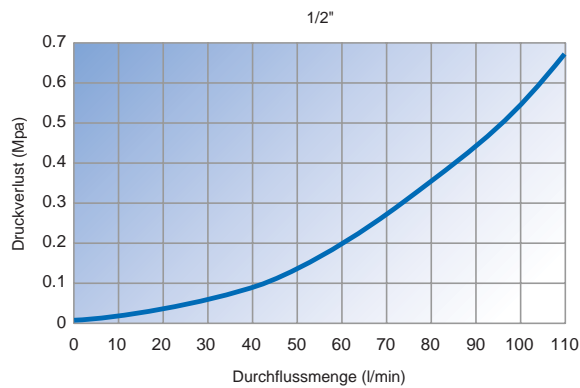

Funktion

Befestigung : 2 Befestigungslöcher Ø 8.5 mm.



Funktion :

Anbauen

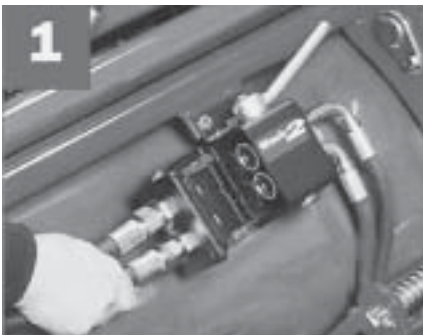

Das Öffnen der Staubkappe ist mit einer Hand möglich und das Unterteil kann angebaut werden.

Verriegeln



Es genügt, mit der anderen Hand den Hebel herunterzudrücken, um zu verriegeln.

Verbunden

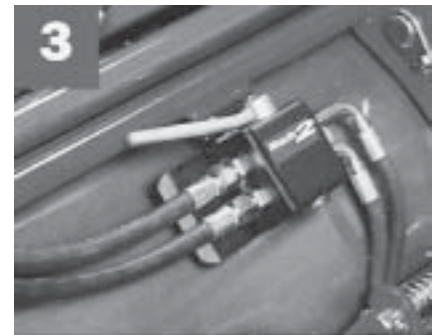

Die MACH 2 Kupplung ist gekuppelt und verriegelt.

Maße und Bestellnummern

Oberteil:

Beschreibung: Oberteil mit zwei Kupplungen, die der Norm ISO 7241-1-A entsprechen.

Anzahl der Hydraulikleitungen	Anschlussarten	Bestellnummer	Gewicht gr./Stück
2	DIN2353-15L (M22x1.5)	MACH2-IA-P	1203



Unterteil:

Beschreibung: Unterteil mit automatischer Staubkappe, zentraler Verriegelung und 2 Muffen, die der Norm ISO 7241-1-A entsprechen.











Anzahl der Hydraulikleitungen	Anschlussarten	Bestellnummer	Gewicht gr./Stück
2	DIN2353-15L (M22x1.5)	MACH2-IA-B	2723



Bemerkung: Andere MACH 2 Ausführungen mit Flachdichtkupplungen sind ebenfalls lieferbar. Fragen Sie bitte nach.

Ersatzteile

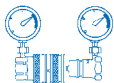
Teile	Bestellnummer
Dichtung für Kupplungsmuffe	JT020117N0552
Kupplungsmuffe	LV54D6X5MLXC
Kupplungsstecker	LV14E6X5MLX

			 max							
ISO 7241-1-A	Stahl	1/2"	25 Mpa	-30°C + 110°C	NBR	Manuell	Kegelventil	Ja	Kugel- und Nockenverriegelung	DIN 2353

Hauptmerkmale

- Entspricht der Norm **ISO 7241-1 Serie A**
- Die Mach System Multi-Kupplung ermöglicht es, 4, 5, 6 oder 7 Hydraulikleitungen gleichzeitig zu kuppeln.
- Fehlerhaftes Kuppeln ausgeschlossen.
- Das System ist mit auf anderen Anlagen befindlichen Kupplungen kompatibel.
- In der 7-fach Ausführung (MACH 7) wird ein Elektroanschluss als Standard montiert. In den 4-, 5- und 6-fach Ausführungen als Option.
- Möglichkeit, 2 Leitungen unter 20 Mpa zu kuppeln, wenn andere Leitungen nicht unter Druck sind.



Anwendungsbereiche

- Landwirtschaft: Frontlader, Hecken-Baumschneider...
- Straßenfahrzeuge: LKWs, Straßenkehrer, Schneepflug...
- Industrieller Bereich: Werkzeugschnellwechsel

Technische Merkmale

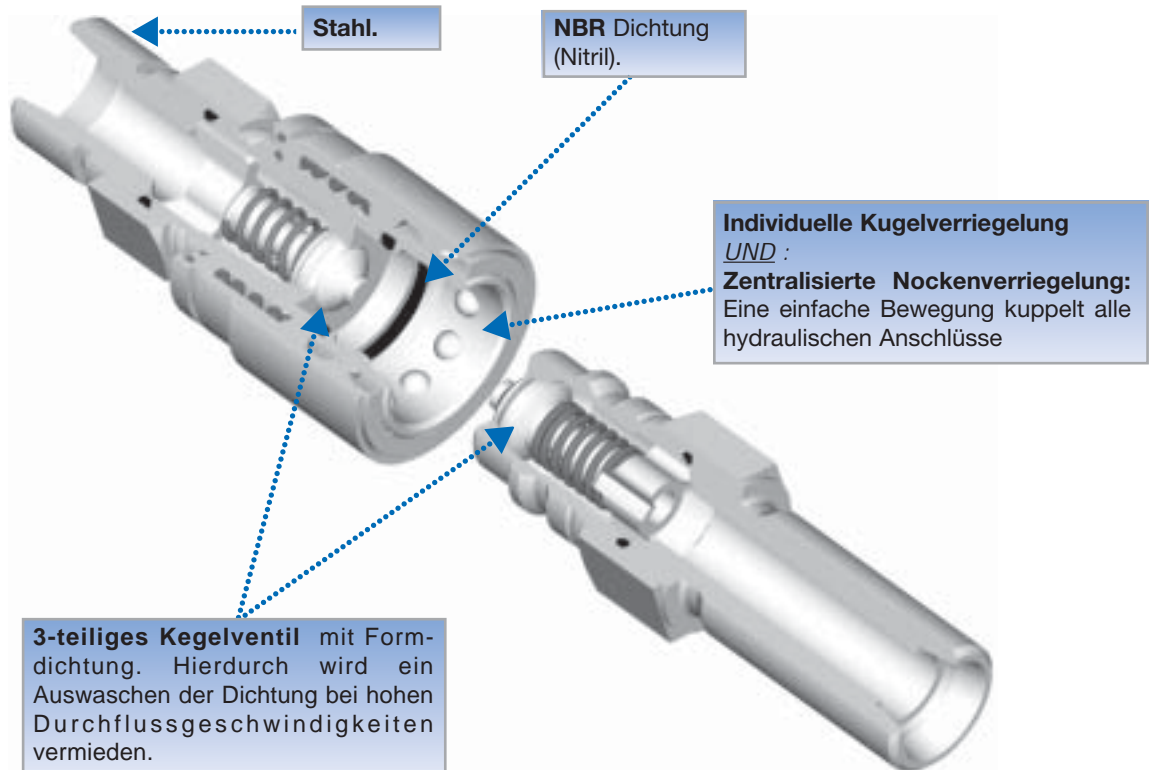

Technische Daten

Baugröße Zoll	Temperaturbereich	Max. Betriebsdruck (Mpa)	Berstdruck (Mpa)		
			Gekuppelt	Muffe	Stecker
1/2"	-30°C +110°C	25	85	130	80

Druckverlust

Tests mit Hydrauliköl der Viskosität 43 cSt, bei 38°C.

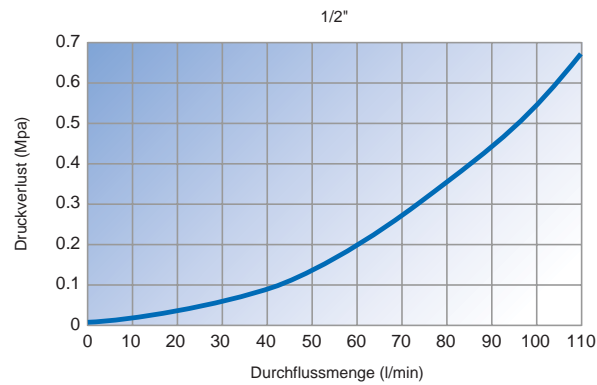

Funktion

Befestigung: mit 4 Schrauben M8x1.25 mm.



Funktion:

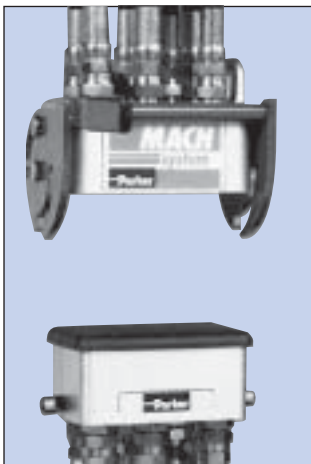

Bei Entkuppung bietet die automatische Staubkappe einen perfekten Schutz des Unterteils gegen Verschmutzung.

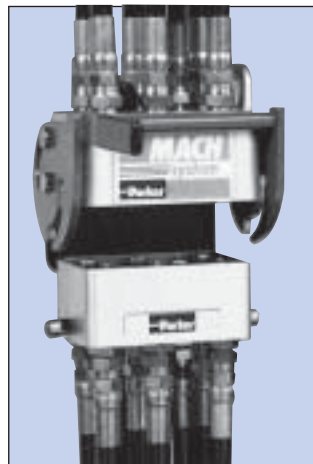

Die Staubkappe wird hochgehoben und das Oberteil auf das Unterteil aufgesetzt. Die Zentrierung geschieht automatisch.

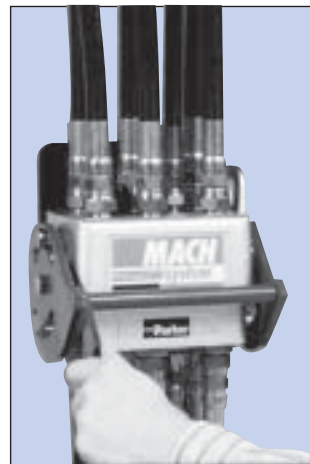

Hebel mit geringer Kraft herunterdrücken. Es ist verriegelt.

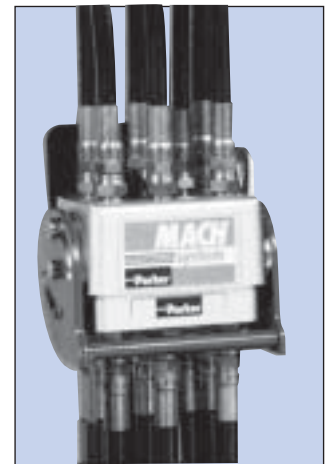

Maße und Bestellnummern

Oberteil:

Beschreibung: Das Kupplungsoberteil besteht aus 4 bis 7 Kupplungsmuffen und einem Bügelgriff. Bei der 7-fach Ausführung wird standardmäßig ein 6-fach Elektroanschluss mitgeliefert.



Zahl der Hydraulikleitungen	Zahl der DIN 2353 Anschlussarten		Bestellnummer ohne Elektroanschluss	Bestellnummer mit Elektroanschluss
	15L (M22x1.5)	12L (M18x1.5)		
4	4	0	MACH4/715LT	MACH4/715LTE
5	5	0	MACH5/715LT	MACH5/715LTE
6	6	0	MACH6/715LT	MACH6/715LTE
7	6	1	-	MACH7T

Unterteil:

Beschreibung: Das Unterteilgehäuse enthält wahlweise 4 bis 7 Kupplungsstecker, eine Staubschutzkappe, den Zentrierzapfen sowie einen Adapter mit Plastikschlauch zur Ölabführung. Bei der 7-fach Ausführung wird standardmäßig ein 6-fach Elektroanschluss mitgeliefert.



Zahl der Hydraulikleitungen	Zahl der DIN 2353 Anschlussarten		Bestellnummer ohne Elektroanschluss	Bestellnummer mit Elektroanschluss
	15L (M22x1.5)	12L (M18x1.5)		
4	4	0	MACH4/715LB	MACH4/715LBE
5	5	0	MACH5/715LB	MACH5/715LBE
6	6	0	MACH6/715LB	MACH6/715LBE
7	6	1	-	MACH7B

Zubehör

Ölrücklauf-Set:

Beschreibung: Dieses Set beinhaltet einen abnehmbaren Tank mit Befestigungshalter zum Aufnehmen von Öl.

Bestellnummer
MACH A



Ersatzteile

Teile	Bestellnummer
Steckersockel	MACH 8900214
Sockeldichtung	MACH 8900227
Kabelklemme	MACH 8900226
Stecker	MACH 8900213
Klemmring	MACH 7980035
Platte	MACH F08767030
Deckel	MACH 5400303

Teile	Anschlussarten	Bestellnummer
Kupplungsmuffe	DIN 2353-15L	3V54D6X5MCH
Kupplungsstecker	DIN 2353-15L	4V14E6X5MCHA
Kupplungsmuffe	DIN 2353-12L	3V54D6X4MCH
Kupplungsstecker	DIN 2353-12L	4V14E6X4MCHA

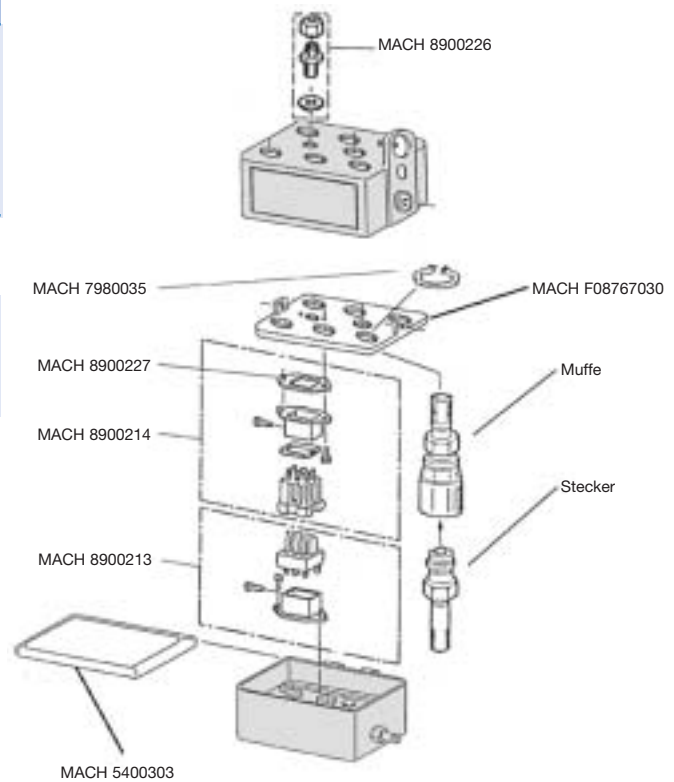

ANHANG

MEDIEN-BESTÄNDIGKEITSTABELLE Seite 56

SICHERHEITSHINWEISE Seite 62

UMRECHNUNGSFAKTOREN Seite 64

INHALTSVERZEICHNIS Seite 67

PARKER HANNIFIN CORPORATION Seite 69

Medien-Beständigkeitstabelle

Die nachstehende Beständigkeitstabelle für die Dichtungsmaterialien ist als Hilfe gedacht, um für eine bestimmte Anwendung das entsprechende Dichtungsmaterial wählen zu können.

Nachstehend finden Sie eine Liste der verfügbaren Dichtungswerkstoffe mit den entsprechenden Bestellzeichen, sowie den Temperaturbereichen.

Dichtungscode	O-Ring Werkstoff	Temperaturbereich
ohne	NBR [°] : Nitril	-40 + 110°C
W	EPDM [°] : Äthylen Propylen	-50 + 150°C
Y	FKM [°] : Viton™	-25 + 200°C
Z	CR [°] : Neopren	-50 + 150°C

Für Spezialdichtungen müssen Sie den entsprechenden Dichtungscode der Bestellnummer hinzufügen. Der Code für NBR ist nicht notwendig, da ohne Codeangabe immer dieses Material geliefert wird.

Um Vereinbarkeit der Materialien mit anderen Flüssigkeiten zu kennen, wenden Sie sich bitte an die nächste Parker Niederlassung.

Bemerkung: Darüber hinaus müssen noch die Betriebs- und Umgebungsbedingungen, die Temperatur der Medien, der Betriebsdruck, die möglichen Druckspitzen, die Häufigkeit von Kupplung und Entkupplung, und auch die verschiedenen Normen bei der Auswahl berücksichtigt werden.

Code: 1 = beständig 2 = eingeschränkt beständig 3 = nicht empfohlen 4 = ungeeignet

Medium	Material				O-Ring Werkstoff			
	Messing	Stahl	Edelstahl 316	Edelstahl 303	NBR (Nitril)	EPDM (EP)	FKM (Viton™)	CR (Neopren)
3M FC-75	4	4	4	4	1	1	2	1
Abgas	2	1	1	1	1	3	1	2
Acetamid	4	4	1	2	1	1	3	1
Aceton	1	2	1	1	3	1	3	3
Acetophenon	2	2	2	1	3	1	3	3
Acetylaceton	2	2	2	2	3	1	3	3
Acetylchlorid	4	2	2	2	3	3	1	3
Acetylen	3	2	1	1	1	1	1	2
Acetylsäure (5%)	3	3	1	1	2	1	1	1
Alaun (NH ₃ , Cr, K)	4	4	4	4	1	1	3	1
Aluminiumacetat	4	4	4	4	2	1	3	2
Aluminiumbromid	4	4	4	4	1	1	1	1
Aluminiumchlorid (10%)	3	3	3	3	1	1	1	1
Aluminiumchlorid (100%)	3	2	2	2	1	1	1	1
Aluminiumflourid	3	3	3	3	1	1	1	1
Aluminiumnitrat	3	3	2	2	1	1	1	1
Aluminiumsalz	4	4	4	4	1	1	1	1
Aluminiumsulfat	2	3	2	3	1	1	1	1
Ammonium (heiß, Gas)	3	2	4	1	3	2	3	2
Ammonium (kalt, Gas)	3	2	4	1	1	1	3	1
Ammonium (wasserfrei)	3	2	1	1	2	1	3	1
Ammoniumkarbonat	3	2	3	3	3	1	1	1
Ammoniumchlorid	3	3	2	3	1	1	1	1
Ammoniumhydroxyd	3	3	1	2	3	1	3	1
Ammoniumnitrat	3	3	1	1	1	1	4	1
Ammoniumpersulfatlösung	3	3	1	2	3	1	4	4
Ammoniumphosphate (Mono-, Di-, Tri-)	3	3	3	2	1	1	4	1
Ammoniumsalz	4	4	4	4	1	1	3	1
Ammoniumsulfat	3	3	2	3	1	1	3	1
Amylborat	4	4	4	4	1	3	1	1
Amylchlorid	4	2	1	1	4	3	1	3
Amylchlornaphtalen	4	4	4	4	3	3	1	3
Amylnaphtalen	4	4	4	4	3	3	1	3
Aormate -50%	2	3	3	3	3	2	1	3

Anhang Medien-Beständigkeitstabelle

Medium	Material				O-Ring Werkstoff			
	Messing	Stahl	Edelstahl 316	Edelstahl 303	NBR (Nitril)	EPDM (EP)	FKM (Viton™)	CR (Neopren)
Aroclor 1248 (Chlorbiphenil)	2	3	3	3	3	2	1	3
Aroclor 1254	2	3	3	3	1	4	1	1
Aroclor 1260	2	3	3	3	1	4	1	1
Arsensäure	3	3	1	1	1	1	1	1
Asphalt	3	3	1	1	2	3	1	2
ASTM Öl, N° 1	1	1	1	1	1	3	1	1
ASTM Öl, N° 2	1	1	1	1	1	3	1	2
ASTM Öl, N° 3	1	1	1	1	1	3	1	3
ASTM Öl, N° 4	1	1	1	1	2	3	1	3
ASTM Referenzflüssigkeit A	3	2	1	1	1	3	1	2
ASTM Referenzflüssigkeit B	3	2	1	1	1	3	1	3
ASTM Referenzflüssigkeit C	3	2	1	1	2	3	1	3
Äthylalkohol	1	3	3	3	3	1	3	1
Äthylchlorid	2	3	1	3	1	3	1	3
Äthylendichlorid	3	3	1	2	3	3	1	3
Äthylenglykol	3	2	1	2	1	1	1	1
Äthylhexanol	4	4	4	4	1	1	1	1
Bariumchlorid	3	3	2	3	1	1	1	1
Bariumhydroxyd	3	2	2	3	1	1	1	1
Bariumsalz	4	4	4	4	1	1	1	1
Bariumsulfid	3	2	3	3	1	1	1	1
Baumwollsaatöl	3	2	1	2	1	3	1	3
Benzaldehyd	3	3	2	3	3	1	3	3
Benzin (leicht verbleit)	1	1	1	1	2	3	1	3
Benzin (Leichtbenzin)	1	2	1	1	1	3	1	3
Benzin (verbleit)	1	1	1	1	2	3	1	2
Benzol	3	2	3	3	3	3	1	3
Benzolsulfonsäure (10%)	3	3	3	3	3	3	1	2
Benzylalkohol	4	3	1	2	3	2	1	2
Benzylchlorid	3	3	2	3	3	3	1	3
Bier	3	3	1	1	1	1	1	1
Bleichflüssigkeit	4	4	4	4	3	1	1	2
Borax	3	2	3	3	2	1	1	3
Bordeauxbrühe	4	4	4	4	2	1	1	2
Borsäure	3	3	2	3	1	1	1	1
Bremsflüssigkeit	1	1	4	4	3	1	3	2
Bremsflüssigkeit (petroleumfrei)	4	4	4	4	3	1	3	2
Brennöl	3	1	1	1	1	3	1	2
Brom	4	4	4	4	3	3	1	3
Bromwasser	4	4	4	4	3	2	1	3
Butadien (monomer)	3	2	1	2	3	3	1	3
Butan	3	1	1	1	1	3	1	1
Butan (2.2 & 2.3-dimethyl)	4	4	4	4	1	3	1	2
Butanol (butyl alcohol)	2	1	1	1	1	2	1	1
Butter (Tierfett)	2	3	1	2	1	1	1	2
Buttersäure	4	4	4	4	3	1	1	3
Calcinierte Lauge	4	4	4	4	1	1	1	4
Calciumacetat	4	4	4	4	2	1	3	2
Calciumbisulfat	3	3	2	3	2	1	2	2
Calciumchlorid	3	3	2	3	1	1	1	1
Calciumhydroxyd	3	3	2	3	1	1	1	1
Calciumhypochlorid	3	3	2	3	2	1	1	2
Calciumkarbonat	3	2	3	2	1	1	1	1
Calciumsalz	4	4	4	4	1	1	1	1
Calciumsulfid	3	3	2	2	1	1	1	1
Cellugard	4	4	4	4	1	1	1	1
Cellulube	4	4	4	4	3	1	1	3
Chinesisches Holzöl (Tung Öl)	2	2	1	1	1	3	1	2
Chlorinierte Lösungsmittel	4	4	4	4	3	3	1	3
Chlorinierte Salzlauge	4	4	4	4	3	3	1	3
Chlorbenzol	3	3	2	3	3	3	1	3

Anhang Medien-Beständigkeitstabelle

Medium	Material				O-Ring Werkstoff			
	Messing	Stahl	Edelstahl 316	Edelstahl 303	NBR (Nitril)	EPDM (EP)	FKM (Viton™)	CR (Neopren)
Chlorbutadien	4	4	4	4	3	3	1	3
Chloroform	3	2	2	1	3	3	1	3
Chlorphenol	4	4	4	4	3	3	1	3
Dampf (unter 200 °C)	1	3	1	1	3	1	3	3
Dekan	4	4	4	4	1	3	1	3
Denaturierter Alkohol	4	4	4	4	1	1	1	1
Dieselöl	1	1	1	1	1	3	1	3
Diäthylenglykol	3	1	1	1	1	1	1	1
Dimethylformamid	4	4	1	1	2	1	3	3
Dow chemical HD50-4	4	4	4	4	4	1	3	2
Dow corning 200, 510, 550	4	4	4	4	2	1	1	1
Dowtherm A, E	3	1	2	2	3	3	1	3
Erdgas	2	1	1	1	1	3	1	1
Erdnussöl	2	1	1	1	1	3	1	3
Erdöl	3	2	1	1	2	3	1	3
Fettsäuren	3	3	1	2	2	3	1	2
Firn	1	1	1	1	2	3	1	3
Freon 11	1	4	4	4	2	3	2	3
Freon 12	1	1	3	1	2	3	1	1
Freon 22	1	3	1	1	3	3	3	1
Gallapfelsäure	3	3	2	2	2	2	1	2
Gelatine	3	3	1	1	1	1	1	1
Gerbsäure (10%)	1	3	2	3	1	1	1	2
Glukose	1	1	1	1	1	1	1	1
Glycerin	2	1	1	1	1	1	1	1
Glykole	3	2	2	2	1	1	1	1
Gulf-FR Flüssigkeit (Emulsion)	4	4	4	4	1	3	1	2
Gulf-FR Flüssigkeit G	4	4	4	4	1	1	1	1
Gulf-FR Flüssigkeit P	4	4	4	4	3	2	2	3
Helium	1	1	1	1	1	1	1	1
Heptan	1	1	1	1	1	3	1	2
Holzöl	4	2	1	1	1	3	1	2
Hydrauliköl (Wasserbasis)	4	1	1	1	2	1	3	2
Hydrauliköl (Petroleumbasis)	1	1	1	1	1	3	1	1
Hydrazin	4	3	1	1	2	1	3	2
Isobutylalkohol	4	4	1	1	2	1	1	1
Isooktan	1	1	1	1	1	3	1	2
Isopropylalkohol	1	1	2	1	2	1	1	2
Isopropyläther	1	1	1	1	2	3	3	3
JP3 & JP4	1	1	1	1	1	3	1	3
Kaliumacetat	2	1	2	2	2	1	3	2
Kaliumchlorid	3	3	1	2	1	1	1	1
Kaliumcyanid	3	2	2	2	1	1	1	1
Kaliumdichromat	3	1	2	2	1	1	1	1
Kaliumhydroxyd (50%)	3	2	1	2	2	1	3	2
Kaliumnitrat	2	1	1	1	1	1	1	1
Kaliumsalz	4	4	4	4	1	1	1	1
Kaliumsulfat	3	2	1	1	1	1	1	1
Karbonbisulfid	4	4	4	4	3	3	1	3
Karbondioxid	1	2	1	1	1	1	1	1
Karbondisulfid	2	2	2	2	3	3	1	3
Karbonmonoxid	1	1	1	1	1	1	1	2
Karbonsäure	3	3	1	2	2	1	1	1
Karbondetrachlorid	2	3	1	3	2	3	1	3
Kerosin	1	1	1	1	1	3	1	2
Kohleöl	4	4	4	4	1	3	1	3
Kokosöl	4	4	4	4	1	3	1	3
Kreosol	3	2	1	2	3	3	1	3
Kreosot	3	3	2	1	1	3	1	2
Kresylsäure	4	2	1	2	3	3	1	3
Kupfersalz	4	4	4	4	1	1	1	1

Anhang
Medien-Beständigkeitstabelle

Medium	Material				O-Ring Werkstoff			
	Messing	Stahl	Edelstahl 316	Edelstahl 303	NBR (Nitril)	EPDM (EP)	FKM (Viton™)	CR (Neopren)
Kupfersulfat	3	3	2	3	1	1	1	1
Lauge (Natriumchlorid)	3	2	2	2	1	1	1	1
Leinöl	3	1	1	1	1	3	1	3
Lösungsmittel	2	1	1	1	1	3	1	2
Luft (100 °C)	1	2	1	1	1	1	1	1
Luft (150°C)	1	2	1	1	2	2	1	2
Luft (200°C)	1	2	1	1	3	3	1	3
Magnesiumsulfat	4	4	4	4	1	1	1	1
Magnesiumsulfat	3	3	2	2	1	1	1	1
Maisöl	2	1	1	1	1	3	1	3
Methan	1	3	1	1	1	3	1	2
Methanol	1	1	1	1	1	1	3	1
Methyläther	4	4	4	4	1	3	1	3
Methylbromid	4	1	1	1	2	3	1	3
Methylchlorid (trocken)	1	3	1	3	3	3	1	3
Methylchlorid (nass)	2	3	1	1	3	3	1	3
Methyläthylketon (MEK)	1	1	1	1	3	1	3	3
MIL-F-81912 (JP-9)	1	1	1	1	3	3	1	3
MIL-H-5606	1	1	1	1	1	3	1	2
MIL-H-6083	1	1	1	1	1	3	1	1
MIL-H-7083	1	1	1	1	1	1	2	2
MIL-H-8446 (MLO-8515)	2	1	1	1	2	3	1	1
MIL-L-2104 & 2104B	1	1	1	1	1	3	1	2
MIL-L-7808	3	2	1	1	2	3	1	3
Milch	2	1	1	1	1	1	1	1
Mineralöle	1	1	1	1	1	3	1	2
MLO-7277 & MLO 7557	2	1	1	1	3	3	1	3
Mobilhydrauliköle	1	1	1	1	1	3	1	2
Monomethylhydrazin	4	4	4	4	2	1	4	2
Naphtha (Erdöl oder Petroleum)	2	1	2	2	2	3	1	3
Naphthalin	2	1	2	2	3	3	1	3
Naphthensäure	2	1	2	2	2	3	1	3
Natriumacetat (essigsäures Natron)	1	1	1	1	2	1	3	2
Natriumbikarbonat (Backpulver)	2	2	1	1	1	1	1	1
Natriumbisulfat oder -bisulfit	3	3	2	1	1	1	1	1
Natriumborat	3	2	2	2	1	1	1	1
Natriumkarbonat (Soda)	4	1	1	1	1	1	1	1
Natriumchlorid	3	2	2	2	1	1	1	1
Natriumcyanid	3	1	1	1	1	1	4	1
Natriumhydroxyd (Ätznatron)	3	2	1	2	2	1	2	2
Natriumhydroxyd (50%)	3	3	1	2	2	1	2	2
Natriummetaphosphat	2	1	2	2	1	1	1	2
Natriumnitrat (Natronsalpeter)	3	2	1	1	2	1	4	2
Natriumperborat	3	3	1	1	2	1	1	2
Natriumperoxyd	3	1	2	2	2	1	1	2
Natriumphosphat	1	3	2	1	1	1	1	2
Natriumsalz	4	4	4	4	1	1	1	2
Natriumsulfat (Glaubersalz)	3	2	1	1	1	1	1	1
Natriumsulfid und -sulfit	3	3	2	3	1	1	1	1
Natriumthiosulfat	3	3	1	2	2	1	1	1
Nickelacetat	3	2	1	1	2	1	3	2
Nickelchlorid	3	3	2	2	1	1	1	2
Nickelsalz	4	4	4	4	1	1	1	2
Nickelsulfat	3	3	1	1	1	1	1	1
Octylalkohol	1	1	1	1	2	3	1	2
Olivenöl	2	1	1	1	1	2	1	2
Orthodichlorbenzol	2	2	2	2	3	3	1	3
Oxalsäure	3	3	2	1	2	1	1	2
Ozon	3	3	1	1	3	1	1	3
Palminsäure	1	2	1	1	1	2	1	2
Paradichlorbenzol	2	1	1	2	3	3	1	3

Anhang Medien-Beständigkeitstabelle

Medium	Material				O-Ring Werkstoff			
	Messing	Stahl	Edelstahl 316	Edelstahl 303	NBR (Nitril)	EPDM (EP)	FKM (Viton™)	CR (Neopren)
Paraffinöl	4	4	4	4	2	3	1	3
Parker O-Schmieröl	1	1	1	1	1	3	1	1
Pentane (2-3Methyl & 2-4 Dimethyl)	2	2	2	2	1	3	1	2
Perchlorethylen	3	2	2	2	2	3	1	3
Perchlorsäure -2N	3	3	2	2	3	2	1	2
Petroleumbenzin	4	4	4	4	1	3	1	2
Petroleumöl (unter 120 °C)	1	1	1	1	1	3	1	2
Phenol	1	1	1	1	3	3	1	3
Phenylameisensäure	3	3	3	3	3	3	1	3
Phosphorsäure (3 molar)	3	3	2	2	1	1	1	2
Phosphorsäure (konzentriert)	3	3	2	2	3	1	1	3
Phosphortrichlorid	3	3	1	1	3	1	1	3
Pikrinsäure (gemahlen)	3	3	2	2	2	2	1	2
Pikrinsäure (Wasserlösung)	3	3	2	2	1	1	1	1
Pinienöl	2	2	1	2	1	3	1	3
Platierungslösung (andere)	4	1	1	1	1	1	1	3
Platierungslösung (Chrom)	1	3	1	1	4	1	1	3
Pneumatik Service	1	1	1	1	1	1	1	1
PRL (Hochtemperatur Hydrauliköl)	4	4	4	4	2	3	1	2
Propan	1	1	1	1	1	3	1	2
Propangas	2	1	1	1	1	3	1	1
Propylacetat	3	1	1	1	3	2	3	3
Propylalkohol	1	1	1	1	1	1	1	1
Propylen	1	1	1	1	3	3	1	3
Pydraul 10E	3	1	1	1	3	1	3	3
Pydraul A-200 (Serie C)	3	1	1	1	3	3	1	3
Pydraul (Serie 3)	3	1	1	1	3	1	1	3
Pyrogard 42, 43, 53, 55 (Phosphatester)	4	4	4	4	3	1	1	3
Pyrogard D	4	4	4	4	1	3	3	2
Quecksilber	3	3	1	1	1	1	1	1
Rohrzuckerlösung	1	1	1	1	1	1	1	2
Salzsaures Kupferoxid	4	4	4	4	1	1	1	2
Sauerstoff (100 °C – 200 °C)	1	1	1	1	3	3	2	3
Sauerstoff (kalt)	1	1	1	1	2	1	1	1
Schmieröle SAE 10, 20, 30, 40, 50	1	1	1	1	1	3	1	2
Schneidöl	4	1	1	1	1	3	1	2
Schwefel	2	1	1	1	3	1	1	1
Schwefel (gemahlen)	1	1	1	1	2	2	1	2
Schwefeldioxid (trocken)	3	1	1	3	3	1	3	3
Schwefellösung	3	1	1	3	3	1	3	3
Schwefeltrioxid (trocken)	2	2	2	3	3	2	1	3
Seewasser (Salzwasser)	2	3	1	1	1	1	1	2
Seifenlösung	3	3	1	1	1	1	1	2
Shell Iru 905	4	4	4	4	1	3	1	2
Silbernitrat	3	3	1	2	2	1	1	1
Silikonfett	1	1	1	1	1	1	1	1
Skydrol 500 (Typ 2)	3	1	1	1	3	1	3	3
Skydrol 7000 (Typ 2)	3	1	1	1	3	1	2	3
Sojaöl	2	1	1	1	1	3	1	3
Sonnenschutzmittel	3	1	1	1	1	3	1	2
Speck (Tierfett)	1	1	1	1	1	2	1	2
Stannochlorid (15%)	3	3	2	3	1	1	1	1
Stickstoff	1	1	1	1	1	1	1	1
Stickstoffoxid (Lachgas)	2	2	2	1	1	4	4	4
Sulfatlösung (grün)	3	3	3	3	2	1	1	2
Teer (Bitumen)	2	1	1	1	2	3	1	3
Teersäure	2	3	3	2	1	2	1	2
Terpentin	3	2	1	1	1	3	1	3
Terpinol	4	4	4	4	2	3	1	3
Tertiärer Butylalkohol	1	1	1	1	2	2	1	2
Tetrachlorethan	4	2	1	2	3	3	1	3

Anhang Medien-Beständigkeitstabelle

Medium	Material				O-Ring Werkstoff			
	Messing	Stahl	Edelstahl 316	Edelstahl 303	NBR (Nitril)	EPDM (EP)	FKM (Viton™)	CR (Neopren)
Tetrachloräthylen	3	2	2	4	3	3	1	3
Tieröl (Specköl)	2	2	2	2	1	2	1	2
Titantetrachlorid	2	1	2	3	2	3	1	3
Toluol	1	1	1	1	3	3	1	3
Transformatoröl	1	1	1	1	1	3	1	2
Transmissionsflüssigkeiten (Typ A)	1	1	1	1	1	3	1	2
Trichlorethan	4	2	1	4	3	3	1	3
Trichloräthylen	3	2	2	2	3	3	1	3
Trikresolphosphat	4	1	2	2	3	1	2	3
Turbineöl #15 (MIL-L-7808A)	4	2	1	1	2	3	1	3
Vaseline	1	1	1	1	1	3	1	2
Wasser	1	3	1	1	1	1	2	2
Wasser (mit Reinigungsmittel)	3	3	1	1	1	1	1	2
Wasserstoff	1	1	1	1	1	1	1	1
Wasserstoffperoxyd	4	4	4	4	1	1	1	2
Wein	1	3	1	1	1	1	1	1
Whiskey	1	3	1	1	1	1	1	1
Xylen	1	2	1	1	3	3	1	3
Zinksulfat	3	3	2	2	1	1	1	1
Zuckerflüssigkeiten	4	2	1	1	1	1	1	1
Zuckerrübenflüssigkeiten	3	3	1	1	1	1	1	2

SICHERHEITSHINWEISE FÜR DEN UMGANG MIT SCHNELL-VERSCHLUSSKUPPLUNGEN UND DEM ENTSPRECHENDEN ZUBEHÖR



ACHTUNG: Falsche Auswahl oder falsche und unsachgemäße Handhabung von Schnellverschlusskupplungen und ihrem Zubehör können Sach- und Personenschäden verursachen, oder sogar Menschenleben gefährden. Mögliche Konsequenzen aus falscher Auswahl oder falschem Umgang mit Schnellverschlusskupplungen und ihrem Zubehör können u. a. sein:

- Herumfliegen der Kupplung oder anderer Bauteile mit hoher Geschwindigkeit
- Austreten von Hydraulikflüssigkeit unter hohem Druck und mit hoher Geschwindigkeit
- Zusammenstoß mit sich bewegenden oder absinkenden bzw. herunterfallenden Bauteilen durch Ausfall des Hydraulikkreislaufes
- Gefährliches Ausschlagen des Hydraulikschlauches
- Explosion oder Entflammen der verwendeten Flüssigkeit
- Kontakt mit der transportierten Flüssigkeit, die unter Umständen sehr heiß, sehr kalt, giftig oder aus anderen Gründen gefährlich sein kann.
- Hochschießen oder Explosion bei der Benutzung von Lösungsmitteln oder allen anderen entflammaren Flüssigkeiten, die in den chemischen Prozessen benutzt werden

Bevor Sie eine Parker-Schnellverschlusskupplung oder das entsprechende Zubehör auswählen und einsetzen, sollten Sie sich unbedingt die folgenden Anweisungen durchlesen und sie entsprechend anwenden.

1.0 ALLGEMEINE HINWEISE

1.1 Allgemeines: Diese Sicherheitsbroschüre enthält Anweisungen zur Auswahl und Handhabung (Einbau, Kupplungsvorgang, Entkuppeln und Wartung) von Schnellverschlusskupplungen und ihrem Zubehör (Schutzstecker, Schutzkappen, Blaspistolen). Diese Broschüre ist als zusätzlicher Sicherheitshinweis zu verstehen und muss in Verbindung mit den Parker-Veröffentlichungen angewandt werden, die sich auf die spezifischen Kupplungen und deren Zubehör beziehen.

1.2 Sicherheitsvorkehrungen: Schnellverschlusskupplungen können aus vielen Gründen völlig unvorhergesehen ausfallen. Gestalten Sie deshalb alle Systeme und Anlagen so, dass ein Ausfall der Schnellverschlusskupplung oder des Schlauches nicht zu Personen- und Sachschäden führen kann.

1.3 Verteilung: Geben Sie eine Kopie dieser Sicherheitshinweise an alle Personen weiter, die mit der Auswahl oder der Handhabung von Schnellverschlusskupplungen betraut sind. Wählen Sie keine Kupplung aus oder setzen Sie keine Kupplung ein, bevor Sie nicht diese Sicherheitsanweisungen und die produktspezifischen Veröffentlichungen gelesen und verstanden haben.

1.4 Verantwortlichkeit des Benutzers: Aufgrund der unterschiedlichen Funktionsweise und der vielseitigen Einsatzmöglichkeiten von Schnellverschlusskupplungen, kann Parker mit seinem Händlernetz nicht garantieren, dass eine spezielle Kupplung für jede spezifische Endanwendung geeignet ist. Diese Sicherheitsbroschüre analysiert nicht alle technischen Details, die bei der Auswahl einer Kupplung zu beachten sind. Der Benutzer ist nach eigenen Analysen selbst verantwortlich für:

- Die Endauswahl seiner Schnellverschlusskupplung ;
- Die Erfüllung der Anforderungen des Endnutzers, sowie die Sicherheit gegen Personen- und Sachschaden ;
- Die Sicherheitsvorkehrungen, die beim Einsatz von Schnellverschlusskupplungen erforderlich sind.

1.5 Weitere Fragen: Wenn Sie Fragen haben oder weitere Informationen wünschen, wenden Sie sich bitte an unseren Kundenservice. Die jeweilige Telefonnummer finden Sie in den entsprechenden Katalogen, bzw. Produktinformationen.

2.0 HINWEISE FÜR DIE WAHL DER KUPPLUNG

2.1 Druck: Die Auswahl einer Schnellverschlusskupplung muss so getroffen sein, dass der maximal zulässige Betriebsdruck der Kupplung größer oder gleich dem Systemdruck ist. Druckspitzen im System, die oberhalb des Betriebsdruckes liegen, verkürzen die Lebensdauer der Kupplung erheblich. Verwechseln Sie nicht Berstdruck oder andere Druckangaben mit dem Betriebsdruck und setzen Sie niemals den Berstdruck als Betriebsdruck ein.

2.2 Verträglichkeit der Flüssigkeit: Die Auswahl der Schnellverschlusskupplung muss so getroffen werden, dass die Verträglichkeit zwischen Kupplungskörper- und Dichtungswerkstoff gewährleistet ist. Nähere Angaben zur Verträglichkeit finden Sie in der Medientabelle in Ihrem Parker-Kupplungskatalog.

2.3 Temperatur: Stellen Sie sicher, dass die Temperatur des flüssigen Mediums sowie die Umgebungstemperatur die für die Kupplung zulässigen Werte weder im stillstehenden noch im laufenden Kreislauf überschreitet. Treffen Sie Sicherheitsmaßnahmen. Benutzen Sie Handschuhe beim Kuppeln von Schnellverschlusskupplungen, die durch das transportierte Medium oder die Umgebung erhitzt, bzw. gekühlt sind.

2.4 Baugröße: Die Leistungsübertragung bei inkompressiblen Medien variiert in Abhängigkeit vom Druck und der Durchflussrate. Die Baugröße der Schnellkupplungen und andere Systemkomponenten müssen so ausgelegt sein, dass Druckverluste und Erwärmung oder Viskositätsänderungen des transportierten Mediums so gering wie möglich gehalten werden.

2.5 Kuppeln oder Entkuppeln unter Druck: Wenn Ihre Anforderung ein Kuppeln oder Entkuppeln unter Druck verlangt, verwenden Sie nur Kupplungen die für diese Anwendungsfälle konstruiert sind. Der maximale Kuppeldruck kann dabei geringer sein als der maximale Betriebsdruck.

2.6 Umgebung: Umgebungsbedingungen, die zu vorzeitigem Verschleiß oder Ausfällen führen, sind z.B. ultraviolette Strahlung, Ozon, Schimmel, Wasser, Salzwasser, Chemikalien oder Luftverschmutzung. Es muss darauf geachtet werden, dass die jeweilige Kupplung unter den gegebenen Umgebungsverhältnissen gelagert bzw. eingesetzt werden kann.

2.7 Verriegelung: Schnellverschlusskupplungen mit Kugelverriegelung können sich unbeabsichtigt öffnen wenn die Schlauchleitung über ein Hindernis gezogen wird oder die Schiebehülse so weit bewegt wird, dass sich die Verriegelung selbsttätig lösen kann. Schiebehülsen, die zum besseren Handling unter widrigen Umständen (ölige, rutschige Hände) mit einem zusätzlichen Flansch ausgestattet sind und eine Abreißsicherung enthalten (doppelt wirkende Schiebehülse), sollten deshalb unter den o. g. Betriebsbedingungen nicht eingesetzt werden. Für diese Einsatzfälle sollten Schraubkupplungen oder Schiebehülsen mit einer Sicherheitsverriegelung benutzt werden.

2.8 Mechanische Lasten: Äußerlich angreifende Kräfte, wie z.B. Zug- oder Querkkräfte und Vibrationen, können die Lebensdauer einer Schnellverschlusskupplung erheblich verkürzen und zu vorzeitigen Ausfällen führen. Untypische Einsatzfälle verlangen deshalb unbedingt, dass entsprechende Tests durchgeführt werden.

2.9 Spezifikationen und Standards: Bei der Auswahl einer Schnellverschlusskupplung müssen staatliche, industrielle sowie Spezifikationen von Parker eingehalten werden.

2.10 Vakuum: Nicht alle Schnellverschlusskupplungen können im Vakuum eingesetzt werden. Kupplungen für Vakuumanwendungen müssen so ausgewählt werden, dass sie den speziellen Betriebsbedingungen und Drücken gerecht werden.

2.11 Feuerfeste Hydraulikflüssigkeiten: Einige feuerfeste Hydraulikflüssigkeiten erfordern andere Dichtungswerkstoffe als das standardmäßig verwendete NBR (Nitril).

2.12 Strahlungswärme: Schnellverschlusskupplungen können durch Strahlungswärme (z.B. von flüssigem Metall) bis zur Zerstörung der Dichtungswerkstoffe oder sogar des Kupplungskörpers erhitzt werden. Die gleiche Hitzequelle kann dann zur Entzündung der Hydraulikflüssigkeit führen.

2.13 Schweißen und Löten: Das Erhitzen verzinkter Bauteile (Kupplungskörper) über 232°C durch Verfahren wie Schweißen oder Löten kann zur Entstehung gefährlicher Gase führen, die u. a. die Kupplungsdichtungen beschädigen können.

3.0 HINWEISE ZUR KORREKTEN INSTALLATION

3.1 Untersuchung vor der Installation: Vor Anbau einer Kupplung sollte zunächst überprüft werden, ob der Kupplungswerkstoff, das Dichtungsmaterial und die Referenzangaben den Vorgaben entsprechen. Vor der endgültigen Montage sollten beide Kupplungshälften probeweise mit der zu verbindenden Kupplungshälfte gekuppelt und entkuppelt werden.

3.2 Kupplungshälften anderer Hersteller: Wird eine Parker-Kupplung mit einer Kupplung anderer Hersteller kombiniert, sollte darauf geachtet werden, dass der kleinste maximale Betriebsdruck beider Kupplungen nicht überschritten wird.

3.3 Anschluss der Kupplungen: Beim Anschließen von Kupplungen sollten zwischen zylindrischen oder konischen Gewinden Dichtgewinde, flüssige Dichtmittel oder eine Kombination von beiden verwendet werden. Dabei ist sicherzustellen, dass das Dichtmittel mit dem zu transportierenden Medium verträglich ist. Um Systemverschmutzungen vorzubeugen, ist es ratsam, an Stelle eines Dichtungsbandes flüssige Dichtmittel zu verwenden. Benutzen Sie bei der Montage den zum Kontern vorgesehenen Schlüsselansatz. Verwenden Sie niemals eine Rohrzange oder einen Varioschlüssel, da die Gewindedichtungen in der Kupplung dadurch zerstört und andere Bauelemente der Kupplung beeinträchtigt werden können. Zu große Anzugsdrehmomente können die Gewindegänge der Kupplungen zerstören oder den Gewindeblock zum Platzen bringen.

3.4 Schutzkappen und -Stecker: Wenn die Kupplungshälften nicht verbunden sind, ist es ratsam das Eindringen von Schmutz und anderen Verunreinigungen durch den Einsatz von Schutzkappen und -Steckern zu vermeiden.

3.5 Anbringungsort: Bringen Sie die Schnellverschlusskupplungen so an, dass der Bediener nicht in Gefahr gerät, zu rutschen, zu stürzen, besprüht zu werden oder mit heißen, sich bewegenden Teilen in Kontakt zu kommen.

3.6 Schlauchdämpfung: Benutzen Sie stets eine Schlauchdämpfung (ein kleines Stück Schlauch zwischen Werkzeug und Kupplung), anstatt die Kupplung direkt am Werkzeug zu montieren. Dies verhindert ein Beschädigen der Kupplung beim Herabfallen des Werkzeugs und verringert mechanische Vibrationen, die zu einem Entkuppeln der Verbindung führen können.

4.0 WARTUNGSHINWEISE FÜR SCHNELLVERSCHLUSSKUPPLUNGEN

4.1 Selbst bei richtiger Auswahl und Installation von Schnellverschlusskupplungen kann mangelnde Pflege die Lebensdauer der Kupplung erheblich herabsetzen. Die Wartungsintervalle sollten dabei an die Betriebsbedingungen und das Ausfallrisiko angepasst sein. Ein Wartungsprogramm muss vom Benutzer erstellt und durchgeführt werden. Es sollte mindestens die folgenden Punkte enthalten:

4.2 Äußere Sichtkontrolle der Kupplung: Jeder der folgenden Fehler erfordert einen sofortigen Austausch der Schnellverschlusskupplung:

- Gerissene, beschädigte oder korrodierte Kupplungsteile
- Leckagen am Schlauchanschluss, Ventil oder Kupplungskörper
- Gebrochene Kupplungshalterung (speziell bei Abreißsicherungen)

4.3 Weitere Sichtkontrollen:

- Leckende Dichtungen
- Verschmutzungen am Kupplungskörper oder in der Verbindungszone der beiden Kupplungshälften
- Halterungen und Schutzvorrichtungen
- Flüssigkeitspegel, Flüssigkeitscharakteristik und Entlüftung des Systems

4.4 Funktionstest: Fahren Sie das System auf maximalen Betriebsdruck und überprüfen Sie die Kupplung auf mögliche Fehlfunktionen und Dichtheit. Das Bedienerpersonal sollte während der Test- und Betriebsphase geschützt arbeiten.

4.5 Austauschintervalle: Die speziellen Austauschintervalle müssen an Erfahrungswerte, staatliche Vorschriften oder industrielle Richtlinien angepasst sein. Sie hängen aber auch von Betriebssicherheit, Stillstandzeiten und Ausfallrisiko ab. Dazu Hinweise 1.2.

Maße

Größe des Moduls	Rohr-Außen- Ø mm	Rohr-Außen- Ø Zoll	Masse
4	6	1/4	Zoll (") x 25.4 = mm mm ÷ 25.4 = Zoll (")
5	8	5/16	
6	10	3/8	
8	12	1/2	
10	16	5/8	
12	20	3/4	
16	25	1	
20	32	1 1/4	
24	40	1 1/2	
32	50	2	

Gewicht

Gewicht
Gewicht in LB x 453.59 = Gewicht in Gramm Gewicht in Gramm ÷ 453.59 = Gewicht in LB

Durchflussmenge

L/Min	UK GPM	US GPM	Durchflussmenge
1	0.2	0.26	l/min x 0.219976 = gal/min (UK) l/min x 0.264218 = gal/min (US)
15	3.3	3.96	
30	6.6	7.93	
45	9.9	11.89	
100	22.0	26.42	
250	55.0	66.05	
500	110.0	132.11	
1000	220.0	264.22	

Druck

Bar	Mpa	PSI	Druck
1	0.1	14.5	Mpa x 14.5038 = PSI 1 Mpa = 10 bar
6	0.6	87.0	
10	1.0	145.0	
15	1.5	217.5	
20	2.0	290.0	
30	3.0	435.0	
50	5.0	725.0	
100	10.0	1 450.5	
200	20.0	2 900.5	
250	25.0	3 625.0	
500	50.0	7 252.0	
700	70.0	10 152.5	
1000	100.0	14 503.5	
1500	150.0	21 755.0	

Werkstoffe

Die im Katalog benützten Bezeichnungen	NF. EN 10088-3	
	Numerisch	Symbolisch
AISI 302	1.4301	X5 Cr Ni 18-10
AISI 303	1.4305	X8 Cr Ni S 18-9
AISI 316	1.4401	X5 Cr Ni Mo 17-12-2
AISI 316 L	1.4404	X2 Cr Ni Mo 17-12-2
AISI 316 L	1.4435	X2 Cr Ni Mo 18-14-3

Temperatur

°F → °C	°F → °C	°C → °F	°C → °F
-40 -40.0	+105 +40.6	-40 -40	+105 +221
-35 -37.2	+110 +43.3	-35 -31	+110 +230
-30 -34.4	+115 +46.1	-30 -22	+115 +239
-25 -31.7	+120 +48.9	-25 -13	+120 +248
-20 -28.9	+125 +51.7	-20 -4	+125 +257
-15 -26.1	+130 +54.4	-17.8 0	+130 +266
-10 -23.3	+135 +57.2	-15 +5	+135 +275
-5 -20.6	+140 +60.0	-10 +14	+140 +284
0 -17.8	+145 +62.8	-5 +23	+145 +293
+5 -15.0	+150 +65.6	0 +32	+150 +302
+10 -12.2	+155 +68.3	+5 +41	+155 +311
+15 -9.4	+160 +71.1	+10 +50	+160 +320
+20 -6.7	+165 +73.9	+15 +59	+165 +329
+25 -3.9	+170 +76.7	+20 +68	+170 +338
+30 -1.1	+175 +79.4	+25 +77	+175 +347
+32 0.0	+180 +82.2	+30 +86	+180 +356
+35 +1.7	+185 +85.0	+35 +95	+185 +365
+40 +4.4	+190 +87.8	+40 +104	+190 +374
+45 +7.2	+195 +90.6	+45 +113	+195 +383
+50 +10.0	+200 +93.3	+50 +122	+200 +392
+55 +12.8	+205 +96.1	+55 +131	+205 +401
+60 +15.6	+210 +98.9	+60 +140	+210 +410
+65 +18.3	+215 +101.7	+65 +149	+215 +419
+70 +21.1	+220 +104.4	+70 +158	+220 +428
+75 +23.9	+225 +107.2	+75 +167	+225 +437
+80 +26.7	+230 +110.0	+80 +176	+230 +446
+85 +29.4	+235 +112.8	+85 +185	+235 +455
+90 +32.2	+240 +115.6	+90 +194	+240 +464
+95 +35.0	+245 +118.3	+95 +203	+245 +473
+100 +37.8	+250 +121.1	+100 +212	+250 +482

Temperatur
 $(^{\circ}\text{C} \times 1.8) + 32 = ^{\circ}\text{F}$
 $(^{\circ}\text{F} - 32) \div 1.8 = ^{\circ}\text{C}$

Anzugsdrehmomente

BSPP Gewinde (ISO 1179-1 / DIN 3852-T2)

O-Ring mit Stützring

Baugröße Zoll G	Baureihe	Rohr Ø mm	Drehmoment Nm +10% -0
G 1/8A	L	6	18
G 1/4A	L	8	35
	L	10	35
G 3/8A	L	12	70
G 1/2A	L	15	90
	L	18	90
G 3/4A	L	22	180
G 1A	L	28	310
G 1 1/4A	L	35	450
G 1 1/2A	L	42	540
G 1/4A	S	6	55
	S	8	55
G 3/8A	S	10	80
	S	12	80
G 1/2A	S	14	115
	S	16	115
G 3/4A	S	20	180
G 1A	S	25	310
G 1 1/4A	S	30	450
G 1 1/2A	S	38	540

Bemerkung: Schmieren Sie die Gewinde vor der Montage. Anzugsdrehmomente sind für Kupplungen gültig, deren Komponenten aus Stahl sind.

Metrisches Gewinde (ISO 6149 / DIN 3852 - T3)

Baureihe	Gewinde mm	Drehmoment Nm +10% -0
L	M8x1	8
L	M10x1	15
L	M12x1.5	25
L	M14x1.5	35
L	M16x1.5	40
L	M18x1.5	45
L	M22x1.5	60
L	M27x2	100
L	M33x2	160
L	M42x2	210
L	M48x2	260
L	M60x2	315
S	M8x1	10
S	M10x1	20
S	M12x1.5	35
S	M14x1.5	45
S	M16x1.5	55
S	M18x1.5	70
S	M22x1.5	100
S	M27x2	170
S	M33x2	310
S	M42x2	330
S	M48x2	420
S	M60x2	500

Bemerkung: Schmieren Sie die Gewinde vor der Montage. Anzugsdrehmomente sind für Kupplungen gültig, deren Komponenten aus Stahl sind.

NPTF Gewinde

Gewinde Zoll	TFFT*
1/8-27	2 - 3
1/4-18	2 - 3
3/8-18	2 - 3
1/2-14	2 - 3
3/4-14	2 - 3
1-11 1/2	1.5 - 2.5
1 1/4-11 1/2	1.5 - 2.5
1 1/2-11 1/2	1.5 - 2.5
2-11 1/2	1.5 - 2.5

* Turn From Finger Tight : um Kupplungen mit konischem Gewinde richtig zu montieren, sollten Sie diese zunächst handfest anziehen und danach mit einem Schraubenschlüssel noch die genannte Anzahl von Umdrehungen durchführen. Die Angaben gelten für Kupplungen mit den Werkstoffen Stahl, Edelstahl und Messing.

UNF Gewinde (SAE J 1926/1, ISO 11926)

Größe des Moduls	Gewinde Zoll	Drehmoment Nm +10% -0
2	5/16-24 UNF - 2B	10
3	3/8-24 UNF - 2B	19
4	7/16-20 UNF - 2B	25
5	1/2-20 UNF - 2B	30
6	9/16-18 UNF - 2B	37
8	3/4-16 UNF - 2B	65
10	7/8-14 UNF - 2B	122
12	1 1/16-12 UN - 2B	150
14	1 3/16-12 UN - 2B	197
16	1 5/16-12 UN - 2B	217
20	1 5/8-12 UN - 2B	305
24	1 7/8-12 UN - 2B	340
32	2 1/2-12 UN - 2B	440

Anhang Inhaltsverzeichnis

Bestellnummer	Seite	Bestellnummer	Seite	Bestellnummer	Seite	Bestellnummer	Seite	Bestellnummer	Seite
2O54G0Z4	31	4V13G4X3	34	4V54T5X5	35	BH2016-61-BSPP	10	FEF-371-6FB	14
2O54G4X4	31	4V14D6X2	35	4V54X5X3	35	BH2020-60	10	FEF-371-8FB	14
2V54D6X4	31	4V14D6X3	35	4V54X5X4	35	BH2020-60-BSPP	10	FEF-372-6FB	14
2V54D6X5	31	4V14D6X4	31, 32, 35	5005-4	36, 43	BH2020-61	10	FEF-372-8FB	14
2V54E6X4	31	4V14D6X5	31, 32, 35	5009-4	36, 43	BH2020-61-BSPP	10	FEF-501-12FB	14
2V54G0Z4	31	4V14D6X6	35	5010-29PF	26	BH2024-60	10	FEF-501-8FB	14
2V54G4X3	31	4V14D7X3	35	5015-4PB	43	BH2024-60-BSPP	10	FEF-502-12FB	14
2V54G4X4	31	4V14D7X5	35	5015-4PG	43	BH2024-61	10	FEF-502-8FB	14
2V54G4X6	31	4V14D7X6	35	5015-4PO	43	BH2024-61-BSPP	10	FEF-621-12FB	14
2V54G8X6	31	4V14E6X2	36	5015-4PR	43	BH2-60	10	FEF-622-12FB	14
3005-2	24	4V14E6X3	36	5015-4PY	43	BH2-60-BSPP	10	FEF-751-16FB	14
3005-3	24	4V14E6X4	31, 33, 36	5019-4PB	43	BH2-61	10	FEF-752-16FB	14
3009-2	24	4V14E6X4MCHA	54	5019-4PG	43	BH2-61-BSPP	10	FEM-1001-20FB	17
3009-3	24	4V14E6X5	33, 36	5019-4PO	43	BH3-60	10	FEM-1002-20FB	17
3010-2	24	4V14E6X5MCHA	54	5019-4PR	43	BH3-60-BSPP	10	FEM-251-4FB	17
3010-2P	24	4V14E6X6	36	5019-4PY	43	BH3-61	10	FEM-252-4FB	17
3010-3	24	4V14E7X3	36	5025-3PR	36	BH3-61-BSPP	10	FEM-371-16BMCL	18
3010-3P	24	4V14E7X4	36	5025-4PB	36	BH4-60	10	FEM-371-16MCL	17
3050-2	24	4V14E7X6	36	5025-4PBL	36	BH4-60-BSPP	10	FEM-371-18BMCL	18
3050-2P	24	4V14F4B3	32, 34	5025-4PG	36	BH4-61	10	FEM-371-18MCL	17
3050-3	24	4V14F4B4	32, 34	5025-4PO	36	BH4-61-BSPP	10	FEM-371-22BMCL	18
3050-3P	24	4V14G0Z4	31, 34	5025-4PR	36	BH6-60	10	FEM-371-22MCL	17
3V54D6X4	32	4V14G4X3	31, 32, 34	5025-4PY	36	BH6-60-BSPP	10	FEM-371-6FB	17
3V54D6X4MCH	54	4V14G4X4	31, 32, 34	5029-3PR	36	BH6-61	10	FEM-371-8FB	17
3V54D6X5	32	4V14G4X6	31, 34	5029-4PB	36	BH6-61-BSPP	10	FEM-372-16BMCL	18
3V54D6X5MCH	54	4V14G8X5	34	5029-4PBL	36	BH8-60	10	FEM-372-16MCL	17
3V54E6X4	33	4V14G8X6	31, 32, 34	5029-4PG	36	BH8-60-BSPP	10	FEM-372-18BMCL	18
3V54E6X5	33	4V14T5X3	35	5029-4PO	36	BH8-61	10	FEM-372-18MCL	17
3V54F4B3	32	4V14T5X4	35	5029-4PR	36	BH8-61-BSPP	10	FEM-372-22BMCL	18
3V54F4B4	32	4V14T5X5	35	5029-4PY	36	CFE-1002-P	14, 18	FEM-372-22MCL	17
3V54G4X3	32	4V14X5X3	35	5205-2M	43	CFE-252-P	14, 18	FEM-372-6FB	17
3V54G4X4	32	4V14X5X4	35	5205-3	43	CFE-372-P	14, 18	FEM-372-8FB	17
3V54G8X6	32	4V53D6X2	35	5205-4M	36, 43	CFE-502-P	14, 18	FEM-501-12FB	17
4010-27	42	4V53D6X3	35	5205-5	43	CFE-622-P	14, 18	FEM-501-18BMCL	18
4010-28	42	4V53D7X3	35	5205-6	43	CFE-752-P	14, 18	FEM-501-18MCL	17
4010-2P	42	4V53E6X2	36	5209-2M	43	CIA-1002-P	27	FEM-501-22BMCL	18
4010-3P	42	4V53E6X3	36	5209-3	43	CIA-252-P	27	FEM-501-22MCL	17
4010-6P	42	4V53F4B3	34	5209-4M	36, 43	CIA-372-P	27	FEM-501-8FB	17
4050-27	42	4V53G4X3	34	5209-5	43	CIA-502-P	27	FEM-502-12FB	17
4050-28	42	4V54D6X2	35	5209-6	43	CIA-752-P	27	FEM-502-18BMCL	18
4050-29PF	26	4V54D6X3	35	8010-5	42	CL-251-4FB-TL	22	FEM-502-18MCL	17
4050-2P	42	4V54D6X4	35	9404-E6X5S2	39	CL-251-4FB-TL-P	22	FEM-502-22BMCL	18
4050-3P	42	4V54D6X5	35	9404-F8H6S2	39	CL-252-4FB	22	FEM-502-22MCL	17
4050-5	42	4V54D6X6	35	9404-T5X4S2	39	CL-252-4FB-C	22	FEM-502-8FB	17
4050-6P	42	4V54D7X3	35	9404-T5X5S2	39	CL-253	20, 22	FEM-621-12FB	17
4110-5	42	4V54D7X5	35	9809-018-B	40	CL-254	20, 22	FEM-622-12FB	17
4118007	11	4V54D7X6	35	9809-018-J	40	CM-251-4FB-TL	20	FEM-751-16FB	17
4150-5	42	4V54E6X2	36	9809-018-N	40	CM-251-4FB-TL-P	20	FEM-751-26BMCL	18
4128002	11	4V54E6X3	36	9809-018-R	40	CM-252-4FB	20	FEM-751-26MCL	17
4128F002	27	4V54E6X4	36	9809-018-V	40	CM-252-4FB-C	20	FEM-751-30BMCL	18
4128F002C	40	4V54E6X5	36	BH12-60L	10	DCP4-SD	37	FEM-751-30MCL	17
4148001	11	4V54E6X6	36	BH12-60L-BSPP	10	DCP-500	40	FEM-752-16FB	17
4158001	11	4V54E7X3	36	BH12-60N	10	DCP-555	40	FEM-752-26BMCL	18
4O14G0Z4	31, 34	4V54E7X4	36	BH12-60N-BSPP	10	DCP-572	40	FEM-752-26MCL	17
4O14G4X4	31, 34	4V54E7X6	36	BH12-61L	10	DCP-582	40	FEM-752-30BMCL	18
4O14G4X6	34	4V54F4B3	34	BH12-61L-BSPP	10	DFE-251-P	14, 18	FEM-752-30MCL	17
4O54G0Z4	34	4V54F4B4	34	BH12-61N	10	DFE-371-P	14, 18	H12-62L	07
4O54G4X4	34	4V54G0Z4	34	BH12-61N-BSPP	10	DFE-501-P	14, 18, 37	H12-62L-BSPP	07
4O54G4X6	34	4V54G4X3	34	BH1-60	10	DFE-621-P	14, 18	H12-62N	07
4V13D6X2	35	4V54G4X4	34	BH1-60-BSPP	10	DFE-751-P	14, 18	H12-62N-BSPP	07
4V13D6X3	35	4V54G4X6	34	BH1-61	10	DFE-1001-P	14, 18	H12-63L	07
4V13D7X3	35	4V54G8X5	34	BH1-61-BSPP	10	FEF-1001-20FB	14	H12-63L-BSPP	07
4V13E6X2	36	4V54G8X6	34	BH2016-60	10	FEF-1002-20FB	14	H12-63N	07
4V13E6X3	36	4V54T5X3	35	BH2016-60-BSPP	10	FEF-251-4FB	14	H12-63N-BSPP	07
4V13F4B3	34	4V54T5X4	35	BH2016-61	10	FEF-252-4FB	14	H12-65	11

Anhang Inhaltsverzeichnis

Bestellnummer	Seite	Bestellnummer	Seite	Bestellnummer	Seite	Bestellnummer	Seite	Bestellnummer	Seite
H12-66	11	IA-251-4FB	26	MACH5/715LB	53	QHPA53-E6X2	46	SH4-63	08
H1-62	07	IA-252-4FB	26	MACH5/715LBE	53	QHPA53-E6X3	46	SH4-63-BSPP	08
H1-62-BSPP	07	IA-371-6FB	26	MACH5/715LT	53	QHPA53-E7X3A	46	SH6-62	08
H1-63	07	IA-372-6FB	26	MACH5/715LTE	53	QHPA53-E7X4A	46	SH6-62-BSPP	08
H1-63-BSPP	07	IA-501-8FB	26	MACH6/715LB	53	QHPA53-F4A3	47	SH6-63	08
H1-65	11	IA-502-8FB	26	MACH6/715LBE	53	QHPA53-G4X3	47	SH6-63-BSPP	08
H1-65M	11	IA-751-12FB	26	MACH6/715LT	53	QHPA54-D6X4	46	SH8-62	08
H1-66	11	IA-752-12FB	26	MACH6/715LTE	53	QHPA54-D6X5	46	SH8-62-BSPP	08
H1-66M	11	JT01U28-18.72QE	24	MACH7B	53	QHPA54-D7X5A	46	SH8-63	08
H2016-62	07	JT020013N0674	11	MACH7T	53	QHPA54-D7X6A	46	SH8-63-BSPP	08
H2016-62-BSPP	07	JT020013V0747	11	PFE-1001-P	14,18	QHPA54-DP	47	SSH12-62LY	09
H2016-63	07	JT020015N0674	11	PFE-251-P	14,18	QHPA54-E6X4	46	SSH12-62LY-BSPP	09
H2016-63-BSPP	07	JT020015V0747	11	PFE-371-P	14,18	QHPA54-E6X5	46	SSH12-62NY	09
H2020-62	07	JT020017N0674	47	PFE-501-P	14,18	QHPA54-E7X6A	46	SSH12-62NY-BSPP	09
H2020-62-BSPP	07	JT020112N0674	27	PFE-621-P	14,18	QHPA54-F4A4	47	SSH12-63LY	09
H2020-63	07	JT020113N0552	43	PFE-751-P	14,18	QHPA54-G4X4	47	SSH12-63LY-BSPP	09
H2020-63-BSPP	07	JT020114N0552	24	PIA-1001-P	27	QHPA56-D6X6	46	SSH12-63NY	09
H2024-62	07	JT020115N0674	27	PIA-251-P	27	QHPA56-D6X7	46	SSH12-63NY-BSPP	09
H2024-62-BSPP	07	JT020116N0552	43	PIA-371-P	27	QHPA56-D7X7A	46	SSH1-62Y	09
H2024-63	07	JT020116N0674	11	PIA-501-P	27	QHPA56-D7X8A	46	SSH1-62Y-BSPP	09
H2024-63-BSPP	07	JT020116V0747	11	PIA-751-P	27	QHPA56-DP	47	SSH1-63Y	09
H2-62	07	JT020117N0552	27, 37	QHPA13-D6X2	46	QHPA56-E6X6	46	SSH1-63Y-BSPP	09
H2-62-BSPP	07		40, 50	QHPA13-D6X3	46	QHPA56-E7X7A	46	SSH2016-62Y	09
H2-63	07	JT020123N0674	27	QHPA13-D7X3A	46	QHPA56-E7X8A	46	SSH2016-62Y-BSPP	09
H2-63-BSPP	07	JT020126N0674	27, 47	QHPA13-D7X4A	46	QHPA56-G4X6	47	SSH2016-63Y	09
H2-65	11	JT020138N0674	47	QHPA13-DC	47	QHPA56-G4X8	47	SSH2016-63Y-BSPP	09
H2-65M	11	JT020211N0552	43	QHPA13-E6X2	46	QHPA58-D7X10A	46	SSH2020-62Y	09
H2-66	11	JT020213N0674	11	QHPA13-E6X3	46	QHPA58-D7X9A	46	SSH2020-62Y-BSPP	09
H2-66M	11	JT020213V0747	11	QHPA13-E7X3A	46	QHPA58-DP	47	SSH2020-63Y	09
H3-62	07	JT020215N0674	43	QHPA13-E7X4A	46	QHPA58-E7X10A	46	SSH2020-63Y-BSPP	09
H3-62-BSPP	07	JT020218N0552	43	QHPA13-F4A3	47	QHPA58-E7X9A	46	SSH2024-62Y	09
H3-63	07	JT020218N0674	11	QHPA13-G4X3	47	SH12-62L	08	SSH2024-62Y-BSPP	09
H3-63-BSPP	07	JT020218V0747	11	QHPA14-D6X4	46	SH12-62L-BSPP	08	SSH2024-63Y	09
H3-65	11	JT020222N0674	11	QHPA14-D6X5	46	SH12-62N	08	SSH2024-63Y-BSPP	09
H3-65M	11	JT020222V0747	11	QHPA14-D7X5A	46	SH12-62N-BSPP	08	SSH2-62Y	09
H3-66	11	JT020223S0604	47	QHPA14-D7X6A	46	SH12-63L	08	SSH2-62Y-BSPP	09
H3-66M	11	JT020224N0674	11	QHPA14-DC	47	SH12-63L-BSPP	08	SSH2-63Y	09
H4-62	07	JT020224V0747	11	QHPA14-E6X4	46	SH12-63N	08	SSH2-63Y-BSPP	09
H4-62-BSPP	07	JT020230S0604	47	QHPA14-E6X5	46	SH12-63N-BSPP	08	SSH3-62Y	09
H4-63	07	JT020333N0674	11	QHPA14-E7X6A	46	SH1-62	08	SSH3-62Y-BSPP	09
H4-63-BSPP	07	JT020333V0747	11	QHPA14-F4A4	47	SH1-62-BSPP	08	SSH3-63Y	09
H4-65	11	JT060022S0604	47	QHPA14-G4X4	47	SH1-63	08	SSH3-63Y-BSPP	09
H4-65M	11	JT060044N0552	37	QHPA16-D6X6	46	SH1-63-BSPP	08	SSH4-62Y	09
H4-66	11	JT060056S0604	47	QHPA16-D6X7	46	SH2016-62	08	SSH4-62Y-BSPP	09
H4-66M	11	JT080112N0300	27	QHPA16-D7X7A	46	SH2016-62-BSPP	08	SSH4-63Y	09
H6-62	07	JT080115N0300	27	QHPA16-D7X8A	46	SH2016-63	08	SSH4-63Y-BSPP	09
H6-62-BSPP	07	JT080123N0300	27	QHPA16-DC	47	SH2016-63-BSPP	08	SSH6-62Y	09
H6-63	07	JT080126N0300	27, 47	QHPA16-E6X6	46	SH2020-62	08	SSH6-62Y-BSPP	09
H6-63-BSPP	07	JT090231N0674	47	QHPA16-E7X7A	46	SH2020-62-BSPP	08	SSH6-63Y	09
H6-65	11	LV14E6X5MLX	50	QHPA16-E7X8A	46	SH2020-63	08	SSH6-63Y-BSPP	09
H6-65M	11	LV54D6X5MLXC	50	QHPA16-G4X6	47	SH2020-63-BSPP	08	SSH8-62Y	09
H6-66	11	MACH 5400303	54	QHPA16-G4X8	47	SH2024-62	08	SSH8-62Y-BSPP	09
H6-66M	11	MACH 7980035	54	QHPA18-D7X10A	46	SH2024-62-BSPP	08	SSH8-63Y	09
H67A-28	11	MACH 8900213	54	QHPA18-D7X9A	46	SH2024-63	08	SSH8-63Y-BSPP	09
H67C-28	11	MACH 8900214	54	QHPA18-DC	47	SH2024-63-BSPP	08		
H8-62	07	MACH 8900226	54	QHPA18-E7X10A	46	SH2-62	08		
H8-62-BSPP	07	MACH 8900227	54	QHPA18-E7X9A	46	SH2-62-BSPP	08		
H8-63	07	MACH A	54	QHPA23-6	47	SH2-63	08		
H8-63-BSPP	07	MACH F08767030	54	QHPA24-6	47	SH2-63-BSPP	08		
H8-65	11	MACH2-IA-B	50	QHPA28-6	47	SH3-62	08		
H8-65M	11	MACH2-IA-P	50	QHPA53-D6X2	46	SH3-62-BSPP	08		
H8-66	11	MACH4/715LB	53	QHPA53-D6X3	46	SH3-63	08		
H8-66M	11	MACH4/715LBE	53	QHPA53-D7X3A	46	SH3-63-BSPP	08		
IA-1001-16FB	26	MACH4/715LT	53	QHPA53-D7X4A	46	SH4-62	08		
IA-1002-16FB	26	MACH4/715LTE	53	QHPA53-DP	47	SH4-62-BSPP	08		

Parker Hannifin Corporation -das Unternehmen

Parker Hannifin ist einer der international führenden Hersteller von Komponenten und Systemen in der hydraulischen, elektromechanischen und pneumatischen Antriebstechnik. Das Unternehmen produziert weltweit in mehr als 210 Werken. Die über 1400 Produktlinien werden an mehr als 1000 Industriezweige geliefert. Das Parker Hannifin Vertriebsnetz umfaßt über 7500 Händler, die ca. 400.000 Kunden in allen Kontinenten bedienen.

Parkers Ziel

Überall dort, wo die Funktion von Maschinen oder Anlagen durch Regelungen, Steuerungen und Filtration von Flüssigkeiten bedingt ist, werden Sie innovative und

zuverlässige Parker-Systeme finden. Das Ziel von Parker ist es, der weltweit führende Hersteller dieser Komponenten und Systeme zu werden.

Parker Produktinformation

Kunden, die Produktinformationen wünschen, einen autorisierten Händler oder Reparaturservice in ihrer Nähe suchen, erhalten sofort Informationen beim Parker Produktinformationszentrum Europa. Ihr dortiger Anruf von Deutschland, Österreich, der Schweiz, Frankreich oder England aus ist gebührenfrei. Sie werden von einem Berater in Ihrer Landessprache bedient. Wählen Sie 00800 27 27 5374 (00800 C PARKER).

Die Raumfahrt-Gruppe

ist führend in Entwicklung, Konstruktion, Herstellung und Vertrieb von Hydraulik und Brennstoff- Kontroll-Systemen sowie Komponenten für die Luftfahrt auf den dazugehörigen Hochtechnologiemärkten. Eingesetzt werden diese Systeme in allen Bereichen der Luft- und Raumfahrt.



Die Automotive und Kältetechnik-Gruppe

ist ein führender Hersteller von Komponenten für Kälte- und Klimaanlage. Die Produkte umfassen ein breitgefächertes Programm von Expansions- und Magnetventilen, Trocknern, Schaugläsern, Verschraubungen und Zubehör.



Die FluidConnectors Gruppe

konstruiert, fertigt und liefert Schlauch und Armaturen, Rohrverbindingssysteme, flexible Verbindungsteile, Komponenten für Meßgeräte und dazugehörige Komponenten für Hydraulik- und Pneumatiksysteme. Einsatzgebiete sind: Industrie, Luft- und Raumfahrt, Schifffahrt, Transportgeräte und die Landwirtschaft.



Die Dichtungsgruppe

konstruiert, fertigt und liefert industrielle und handelsübliche Dichtungen sowie dazugehörige Produkte. Höchste Qualität stellt die absolute Zufriedenheit der Kunden in allen Zielmärkten sicher.



Die Hydraulik-Gruppe

entwickelt, produziert und verkauft eine breite Palette von Hydraulikkomponenten und -Systemen an Hersteller und Anwender von Industriemaschinen und beweglichen Maschinen und Anlagen.



Die Filter-Gruppe

ist ein weltweit führender Hersteller und Lieferant von Qualitätsfiltern und Filterkomponenten. Ziel ist es, dem Kunden beste Qualität, fundierte technische Unterstützung sowie weltweite Präsenz anzubieten.



Die Automatisierungsgruppe

ist eine der führenden Hersteller pneumatischer und elektromechanischer Komponenten und Systeme und beliefert Kunden in der Automatisierungsbranche weltweit.



Die Instrumentation Gruppe

ist weltweit führend in Entwicklung, Herstellung und Vertrieb von Präzisionsarmaturen für Hochdruck und Vakuum zum Einsatz in der Meß- und Regeltechnik, Halbleiterfertigung (UHP) und Analytik.



Fluid Connectors Niederlassungen Europa

Parker Hannifin GmbH
A - 2700 Wiener Neustadt
Tel: +43 (0) (26 22) 23 501
Fax: +43 (0) (26 22) 66 212

Parker Hannifin Corporation
AZPAR
AZ - 370 000 Baku
Tel/Fax: +994 129 83 966

Parker Hannifin S.A.-N.V.
B - 1400 Nivelles
Tel: +32 (0) 67 280 900
Fax: +32 (0) 67 280 999

Parker Hannifin s.r.o.
CZ - 184 00 Prague 8
Tel: +420 283 085 224
Fax: +420 283 085 360

Parker Hannifin GmbH
Fluid Connectors Group
D - 33659 Bielefeld
Tel: +49 (0) (521) 4048-0
Fax: +49 (0) (521) 4048-4280

Parker Hannifin Danmark A/S
DK - 2750 Ballerup
Tel: +45 43 56 04 00
Fax: +45 43 73 31 07

Parker Hannifin España S.A
E - 28850 Torrejón de Ardoz
(Madrid)
Tel: +34 91 675 73 00
Fax: +34 91 675 77 11

Parker Hannifin France SAS
F - 74130 Contamine-sur-Arve
Tel: +33 (0) 4 50 25 80 25
Fax: +33 (0) 4 50 97 86 60

Parker Hannifin Oy
FI - 01520 Vantaa
Tel: +358 (0) 9 476 731
Fax: +358 (0) 9 476 732 00

Parker Hannifin plc
GB - Derby DE24 8JA
Tel: +44 (0) 1332 36 56 31
Fax: +44 (0) 1332 36 80 38

Parker Hannifin Corporation
GR - 171 21 Athens
Tel: +30 (210) 933-6450
Fax: +30 (210) 933-6451

Parker Hannifin Corporation
HU - 1149 Budapest
Tel: +36 (1) 220-4155
Fax: +36 (1) 422-1525

Parker Hannifin S.p.A.
I - 20094 Corsico (MI)
Tel: +39 02 451921
Fax: +39 02 4479340

Parker Sales Ireland Ltd
IE - Blackrock, Co. Dublin
Tel: +353 (0) 1 293 9999
Fax: +353 (0) 1 293 9900

Parker Hannifin Corporation
Gateway Ventures Ca Ltd.
KZ - 480100 Almaty
Tel: +7 327 2 543 081
Fax: +7 327 2 541 100

Parker Hannifin A/S
N - 1402 Ski
Tel: +47 64 91 10 00
Fax: +47 64 91 10 90

Parker Hannifin B.V.
NL - 7570 AT Oldenzaal
Tel: +31 (0) 541 585000
Fax: +31 (0) 541 585459

Parker Hannifin Sp.z.o.o.
PL - 02-445 Warszawa
Tel: +48 (0) (22) 863 49 42
Fax: +48 (0) (22) 863 49 44

Parker Hannifin Portugal Lda
PT - 4450-625 Leça da Palmeira
Tel: +351 22 9997360
Fax: +351 22 9961527

Parker Hannifin Corporation
Hidro Consulting Impex Srl
RO - 00001 Bucharest
Tel: +40 (21) 252-1382
Fax: +40 (21) 252-3381

Parker Hannifin Corporation
RU - 123001 Moscow
Tel: +7 (095) 234 0054
Fax: +7 (095) 234 0528

Parker Hannifin Corporation
RU - 693000 Yuzhno-Sakhalinsk
Tel/Fax: +7 4242 727 242

Parker Hannifin AB
S - 16308 Spånga-Stockholm
Tel: +46 (0) 8 5979 5000
Fax: +46 (0) 8 5979 5120

Parker Hannifin Corporation
SI - 8000 Novo Mesto
Tel: +386 (7) 337-6650
Fax: +386 (7) 337-6651

Parker Hannifin Corporation
TR - 34169 Merter/Istanbul
Tel: +90 212 482 91 06/07
Fax: +90 212 482 91 10

Parker Hannifin Corporation
UA - 01004 Kiev
Tel: +380 (0) (44) 2207 432
Fax: +380 (0) (44) 2206 534

Parker Hannifin Africa
ZA - Kempton Park
Tel: +27 11 961-0700
Fax: +27 11 392-7213

Internet: <http://www.parker.com/europe>

**Für weitere Informationen bezüglich anderer Parker Produkte rufen
Sie bitte zum Nulltarif die europäische Informationszentrale von Parker unter 00800 2727 5374 an.**

