

Befestigungsbügel für PWO Wärmetauscher

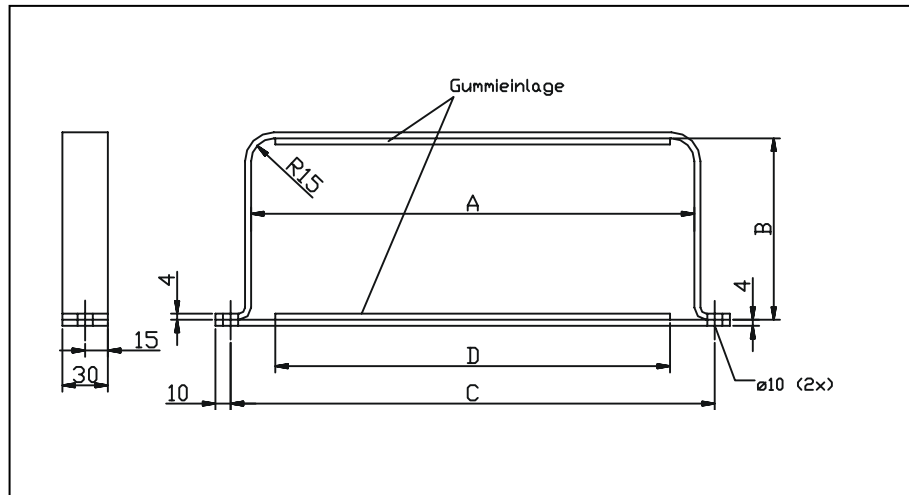

Typ	A	B	C	D
FK – B 5	193	75	219	160
FK – B 8	316	75	342	175
FK – B 10 / B 12	292	119	319	319
FK – B 15	469	75	496	437
FK – B 16	382	139	408	437
FK – B 25 / B 27	527	119	554	496
FK – B 35	394	244	422	361
FK – B 45 / B 56	527	244	554	494

Für die Typen B35-90, B45-60/80/120 und B 50 – 80/120 sollten 2 Befestigungsbügel pro Plattenkühler verwendet werden.

Bestellbeispiel:

Befestigungsbügel FK – B5

Die Befestigungsschrauben und Muttern sind im Lieferumfang inbegriffen.

Montagebeispiel:

