

HYDAC

INTERNATIONAL

Anschlußgehäuse für Einschraubventile

Rohranschlußgehäuse
Zwischenplattengehäuse
Plattenaufbaugehäuse

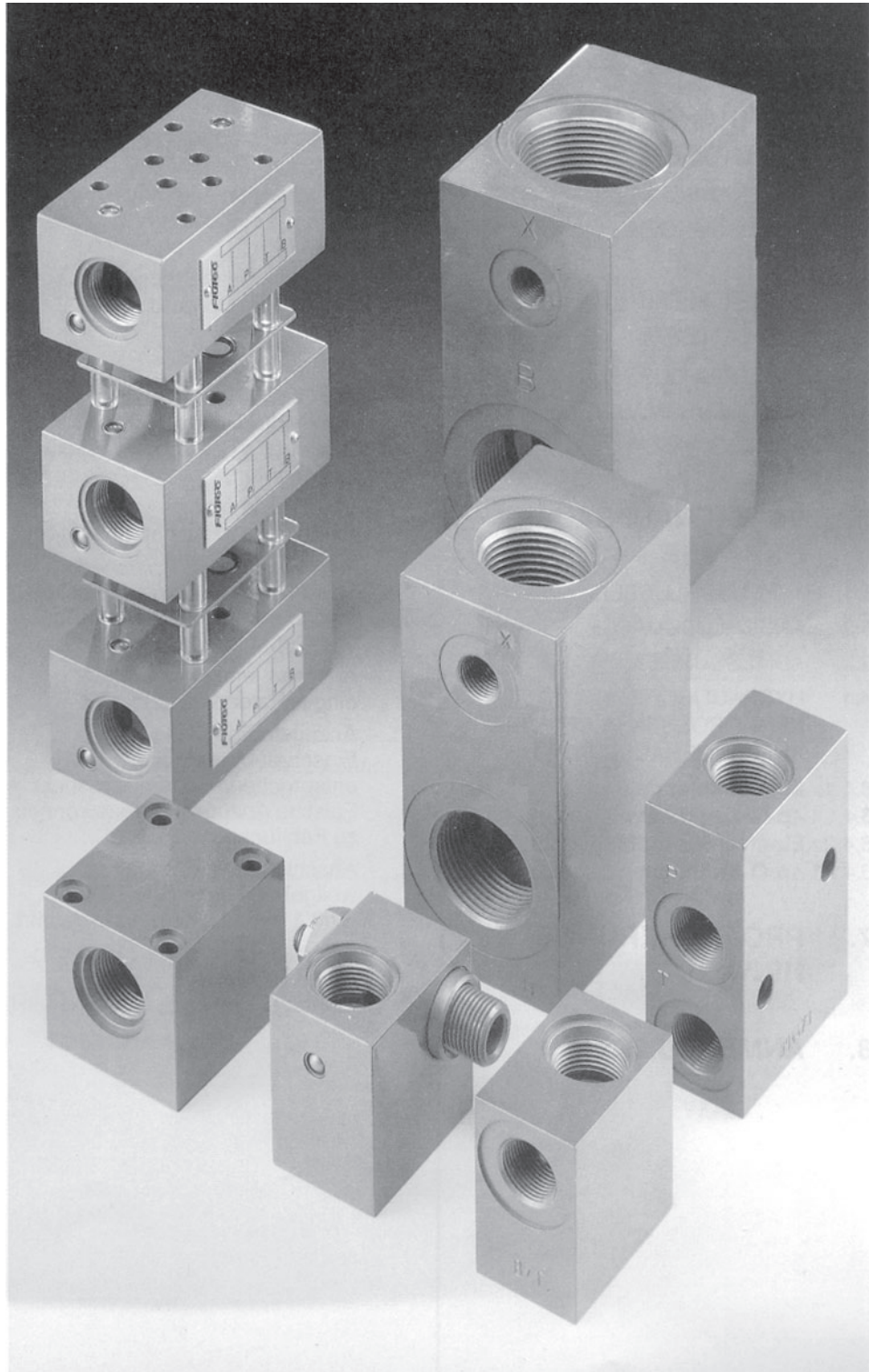

INHALTSVERZEICHNIS GEHÄUSEPROSPEKT

1. BESCHREIBUNG

- 1.1. ALLGEMEINES
- 1.2. HINWEISE

2. KENNGRÖSSEN

- 2.1. ALLGEMEINES
 - 2.1.1 Bauart
 - 2.1.2 Befestigungsart
 - 2.1.3 Einbaulage
 - 2.1.4 Masse
 - 2.1.5 Werkstoff
 - 2.1.6 Oberflächenbehandlung

3. GERÄTEABMESSUNGEN

- 3.1. ALLGEMEINES

4. ANSCHLUSS- GEHÄUSE ISO/metrisch

- 4.1. TYPENSCHLÜSSEL
- 4.2. ABMESSUNGEN

5. ANSCHLUSS- GEHÄUSE UNF

- 5.1. TYPENSCHLÜSSEL
- 5.2. ABMESSUNGEN

6. ZWISCHENPLATTEN- GEHÄUSE

- 6.1. TYPENSCHLÜSSEL
- 6.2. ANSCHLUSSMASSE
- 6.3. ABMESSUNGEN

7. PLATTENAUFBAU- GEHÄUSE

- 7.1. TYPENSCHLÜSSEL
- 7.2. ANSCHLUSSMASSE
- 7.3. ABMESSUNGEN
- 7.4. HYDRAULISCHE
KENNGRÖSSEN PLATTEN-
AUFBAUGEHÄUSE TYP D
 - 7.4.1. Einsteckblende
 - 7.4.1.1 Δp -Q-Kennlinien
 - 7.4.2. Einsteckrückschlagventil
 - 7.4.2.1 Δp -Q-Kennlinie

8. PROJEKTIERUNGS- HINWEIS

9. ANMERKUNGEN

1. BESCHREIBUNG

- 1.1. ALLGEMEINES

HYDAC-Ventilanschlußgehäuse bieten durch ein variantenreiches Programm eine größtmögliche Flexibilität in der Realisierung ölhydraulischer Steuerungen.

Durch die Verwendung standardisierter Aufnahmebohrungen für Einschraubventile gleicher Nennweite und Anschlußbelegung ist der Einsatz verschiedener Ventilfunktionen in gleiche Gehäuse ermöglicht.

Dem Anwender steht somit ein leistungsfähiges Angebot an Anschlußgehäusen zur Verfügung. Der Steuerungsaufgabe entsprechend kommen Druck-, Strom-, Sperr-, Wege- und Sonderventile zum Einsatz.

Serienmäßig verfügbar sind die Varianten:

 - Anschlußgehäuse ISO/metrisch siehe Pkt. 4.
 - Anschlußgehäuse UNF siehe Pkt. 5.
 - Zwischenplattengehäuse mit genormtem Bohrbild siehe Pkt. 6.
 - Plattenaufbaugehäuse mit genormtem Bohrbild siehe Pkt. 7.
- 1.2. HINWEISE

Zur Gewährleistung eines einwandfreien und sicheren Betriebes sind folgende Punkte zu beachten:

 - Übereinstimmung von Einbauraum, Einschraubventil und Anschlußgehäuse
 - Übereinstimmung der Anschlußbelegung von Einschraubventil und Gehäuse
 - Anschluß entsprechend der eingesetzten Ventilfunktion
 - Anziehmoment des Einschraubventils nach entsprechendem Ventilprospekt. Falsche Anziehmomente können zu Fehlfunktionen führen.
 - Anschlußgewinde sind weitgehend nach DIN 3852 Blatt 1 oder 2, Form X ausgeführt.
 - Lochbilder nach DIN 24340 und Cetop R 35
Montagehöhe nach Cetop RP99H

2. KENNGRÖSSEN

- 2.1. ALLGEMEINES

Hydraulische und elektrische Kenngrößen sind dem jeweiligen Ventilprospekt zu entnehmen.
- 2.1.1 Bauart

Anschlußgehäuse ISO/metrisch
Typ R ...
Typ A ...
Typ X ...
Anschlussgehäuse UNF
Typ FH ...
Zwischenplattengehäuse
Typ Z ...
Plattenaufbaugehäuse
Typ D ...
- 2.1.2 Befestigungsart

je nach eingesetzter Bauart mit Verrohrung, Durchgangsbohrungen, oder Zuganker.
- 2.1.3 Einbaulage

Einschränkungen für Einschraubventile beachten.
Richtige Einbaulage der Zwischenplatten- und Plattenaufbaugehäuse beachten.
- 2.1.4 Masse

siehe Pkt. 4 - 7.
- 2.1.5 Werkstoffe

Automatenstahl
Bei Zwischenplattengehäuse Typ ZAB08021-02X, Aluminium
Bei Anschlußgehäuse UNF Automatenstahl und Aluminium
- 2.1.6 Oberflächenbehandlung

Anschlußgehäuse ISO/metrisch
Typ R...
Typ A...
Typ X...
verzinkt und gelb chromatiert,
Überzug EN 12329-Fe//Zn5-8//C/T4
Anschlußgehäuse UNF
Typ FH ...
verzinkt und blau chromatiert
Überzug EN 12329-Fe//Zn5-8//B/T4
Zwischenplattengehäuse
Typ Z...
phosphatiert,
Überzug EN 12476-Fe//Znph/r/3/T4
(nicht bei Typ ZAB08021-02X)
Plattenaufbaugehäuse
Type D...
phosphatiert,
Überzug EN 12476-Fe//Znph/r/3/T4

3. GERÄTE- ABMESSUNGEN

3.1. ALLGEMEINES

Zur Bestimmung des gesamten Bauvolumens (Ventil + Gehäuse) sind die entsprechenden Ventilprospekte zu beachten

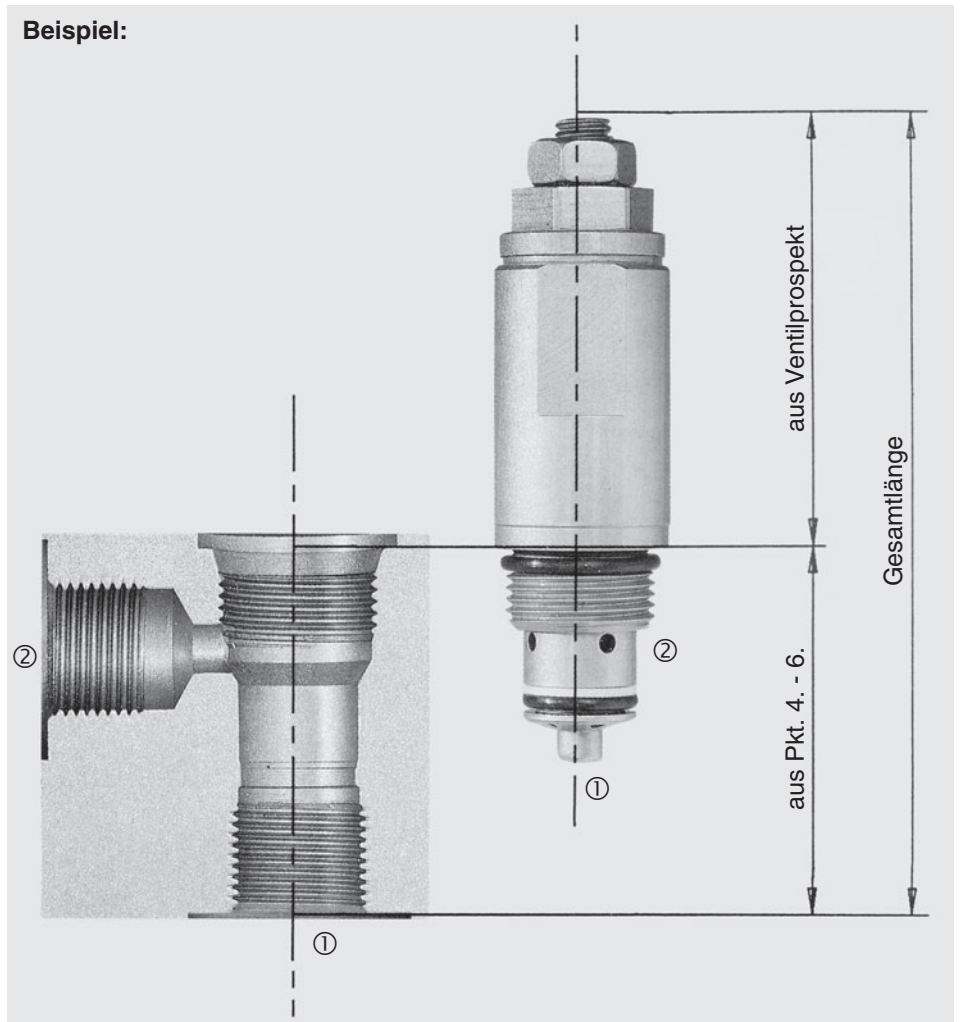

4. ANSCHLUSS- GEHÄUSE ISO/metrisch

4.1. TYPENSCHLÜSSEL

R 06020 - 01 X - 01

R: Rohranschlußgehäuse
A: Zylinderanschlußgehäuse
X: Leitungsgehäuse

Einbauraum Einschraubventil
siehe Ventilprospekt

Typ
(beschreibt jeweiligen Lieferzustand;
z. B. Oberfläche, Abmessungen,
Funktionseigenschaften ...)

Serie
(vom Hersteller festgelegt)

Gehäuseanschlußgewinde
siehe Pkt. 4.2.

4.2. ABMESSUNGEN

Best.-Nr.	Typen- bezeichnung	Anschluß- gewinde	Abmessungen	Einschraubventil	
				Typ	Prospekt/ Datenblatt-Nr.
277440	R03230-01X-01	① G 1/4 ② G 1/4 ③ G 1/4	<p>Masse: 0,67 kg</p>	WSE 3	5.203
275266	R06020-01X-01	① G 3/8 ② G 3/8	<p>Masse: 0,45 kg</p>	DB4E	5.161
				DSR5E	393400
				DZ5E	5.166
				PDB 06020	5.164
				DV5E	5.113
				SR5E	5.117
				RV5E	5.175
276842	R06020-10X-01	① G 3/8 ② G 3/8	<p>Masse: 0,44 kg</p>	WSM06020Z	5.943
				WSM06020ZR	5.946
				WSM06020Y	5.947
				WSM06020YR	5.948
				WSM06020W	5.949
				WSM06020V	
275033	R08021-01X-01 Anschluß 3 verschließen bei Verwendung ERVM-G1/2	① G 3/8 ② G 3/8 ③ G 1/4	<p>Masse: 0,77 kg</p>	ERVE-R 1/2	5.172
				SBVE-R 1/2	5.177
				RPR08021-01	396487
				ERVM-G1/2	283843
283841	R08021-10X-01 Anschluß 3 verschließen bei Verwendung ERVM-G1/2	① G 3/8 ② G 3/8 ③ G 1/4	<p>Masse: 0,76 kg</p>	ERVE-R 1/2	5.172
				SBVE-R 1/2	5.177
				RPR08021-01	396487
				ERVM-G1/2	283843

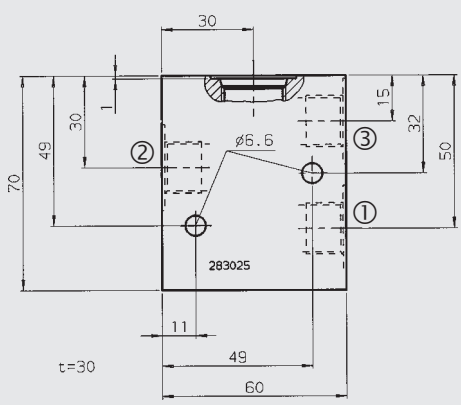
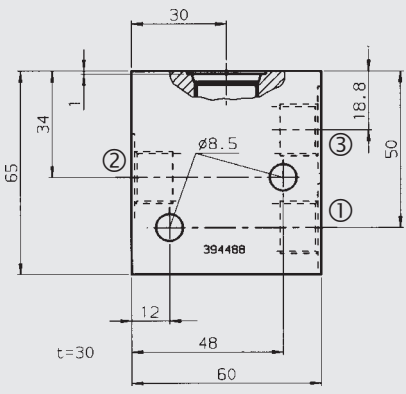
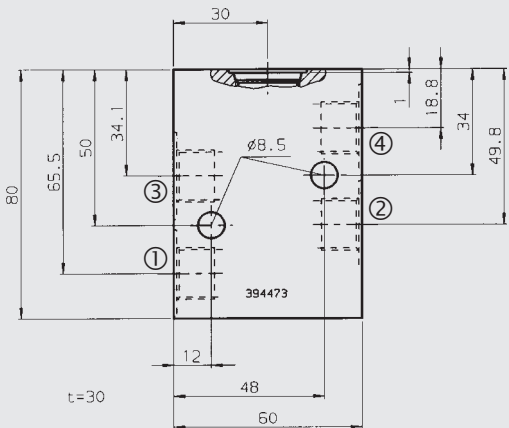
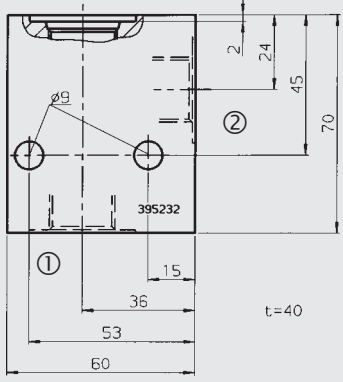
Best.-Nr.	Typen- bezeichnung	Anschluß- gewinde	Abmessungen	Einschraubventil	
				Typ	Prospekt/ Datenblatt-Nr.
283025	R08030-01X-01	① G 3/8 ② G 3/8 ③ G 3/8	 <p>Masse: 0,74 kg</p>	DMVE-G 1/2	5.162
394488	R08130-01X-01	① G 3/8 ② G 3/8 ③ G 3/8	 <p>Masse: 0,70 kg</p>	PDM08130	5.168
394378	R08130-01X-02	① M 14x1,5 ② M 14x1,5 ③ M 14x1,5		WSEC08130	5.935
394473	R08140-01X-01	① G 3/8 ② G 3/8 ③ G 3/8 ④ G 3/8	 <p>Masse: 0,86 kg</p>	WSED08130	5.934
393535	R08140-01X-02	① M 14x1,5 ② M 14x1,5 ③ M 14x1,5 ④ M 14x1,5		WKM08130C	5.976
395232	R10120A-01X-01	① G 1/2 ② G 1/2	 <p>Masse: 1,04 kg</p>	WKM08130D	5.977
395233	R10120A-01X-02	① M 22x1,5 ② M 22x1,5		WKM08130L	
				WSM08130D	
				WKM08140Y	5.942
				WKM08140X	5.985
				WKM08140A	
				WKM08140Z	
				WKM08140K	
				WKM08140P	
				WKM08140EB	5.981
				DB10120A	5.167
				DB10-13X	3122049
				PDBM10120AP	5.978

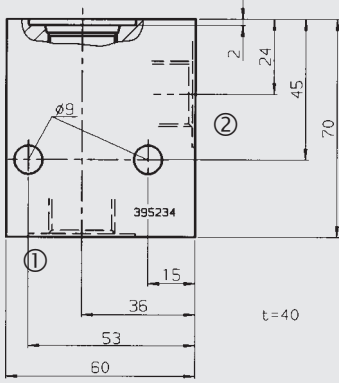
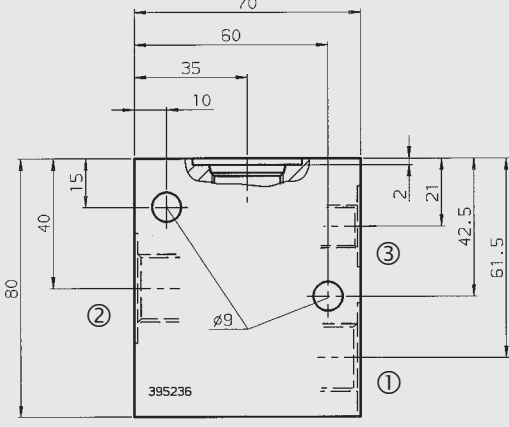
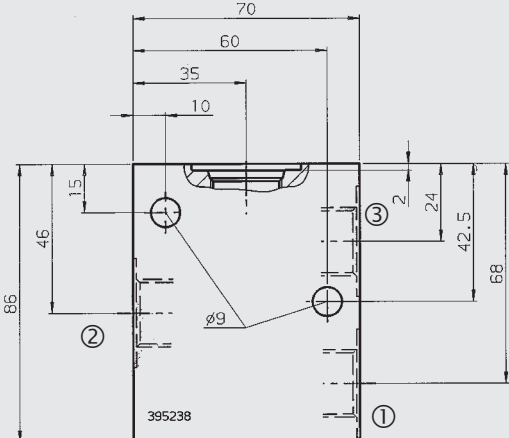
Best.-Nr.	Typen- bezeichnung	Anschluß- gewinde	Abmessungen	Einschraubventil	
				Typ	Prospekt/ Datenblatt-Nr.
395234	R10120-01X-01	① G 1/2 ② G 1/2		RV10120	5.179
				SD10120	5.114
				WSE10120	5.206
				RVM10120	
395235	R10120-01X-02	① M 22x1,5 ② M 22x1,5			
395236	R10121-01X-01	① G 1/2 ② G 1/2 ③ G 1/4		RP 10121	284115
395237	R10121-01X-02	① M 22x1,5 ② M 22x1,5 ③ M 14x1,5		RPL 10121	395294
395238	R10130-01X-01	① G 1/2 ② G 1/2 ③ G 1/2		DM 10130	284475
395239	R10130-01X-02	① M 22x1,5 ② M 22x1,5 ③ M 22x1,5		SRA10130	284857
				PDM10130	
				WKM10130C	
				WKM10130D	
				WKM10130L	

Masse: 1,04 kg

Masse: 1,45 kg

Masse: 1,48 kg

Best.-Nr.	Typen- bezeichnung	Anschluß- gewinde	Abmessungen	Einschraubventil	
				Typ	Prospekt/ Datenblatt-Nr.
560705	R12230-01X-01	① G 1/2 ② G 3/4 ③ G 1/2	<p style="text-align: right;">t=45 Masse: 2,40 kg</p>	ST12230	560637
277051	R16021-01X-01	① G 1 ② G 1 ③ G 1/4	<p style="text-align: right;">Masse: 2,52 kg</p>	ERVE-R1	5.172
				SBVE-R1	5.177
275276	R20021-01X-01	① G 1 1/4 ② G 1 1/4 ③ G 1/4	<p style="text-align: right;">Masse: 4,60 kg</p>	ERVE-R1 1/2	5.172

Best.-Nr.	Typen- bezeichnung	Anschluß- gewinde	Abmessungen	Einschraubventil	
				Typ	Prospekt/ Datenbl.- Nr.
562795	A06020-04X-01	① G 3/8 ② G 3/8	<p>SW 22 Dichtkantenring Hohlschraube 562795 Ø22 4 36 44 10 50 12 50 31 22</p>	WSM06020Z	5.943
				WSM06020ZR	5.946
				WSM06020Y	5.947
				WSM06020YR	5.948
				WSM06020W	5.949
				WSM06020V	
Masse: 0,56 kg					
396774	A06020-14X-01	① G 1/2 ② G 1/2	<p>SW 27 Dichtkantenring Hohlschraube 396774 Ø26 4,5 40,5 52 13 60 14 20 60 4 22,5</p>	WSM06020Z	5.943
				WSM06020ZR	5.946
				WSM06020Y	5.947
				WSM06020YR	5.948
				WSM06020W	5.949
				WSM06020V	
Masse: 0,92 kg					

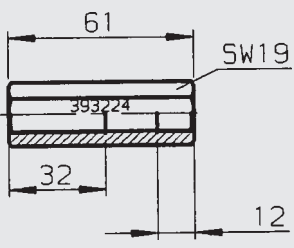
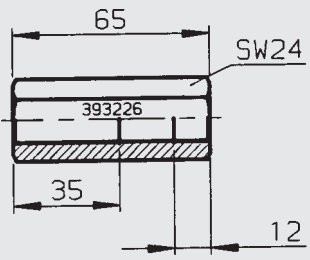
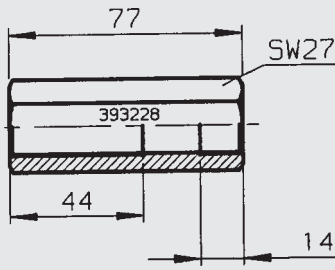
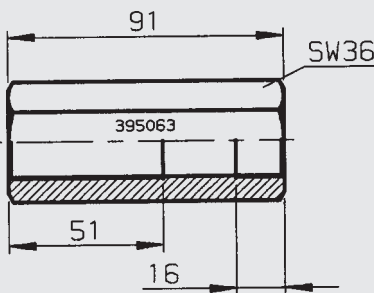
Best.-Nr.	Typen- bezeichnung	Anschluß- gewinde	Abmessungen	Einschraubventil	
				Typ	Prospekt/ Datenblatt-Nr.
393224	XX05520-01X	G 1/4	 <p>Masse: 0,09 kg</p>	SRE 1	5.118
				RBE-R 1/4	5.174
	Auf Anfrage	M 14x1,5			
393226	XX08520-01X	G 3/8	 <p>Masse: 0,15 kg</p>	SRE 2	5.118
				RBE-R 3/8	5.174
	Auf Anfrage	M 18x1,5			
393228	XX10520-01X	G 1/2	 <p>Masse: 0,19 kg</p>	SRE 3	5.118
				RBE-R 1/2	5.174
	Auf Anfrage	M 22x1,5			
395063	XX12520-01X	G 3/4	 <p>Masse: 0,44 kg</p>	SRE 4	5.118
				RBE-R 3/4	5.174
	Auf Anfrage	M 27x2			

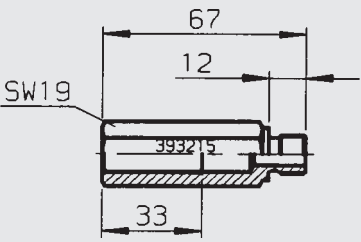
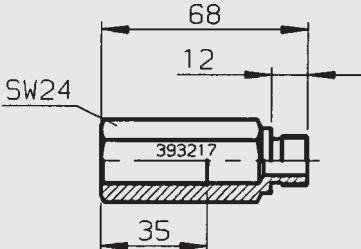
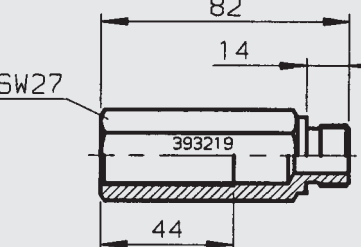
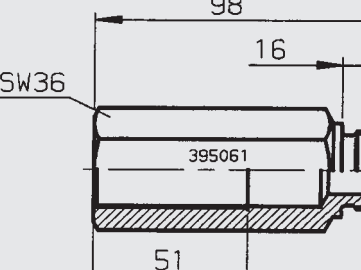
Best.-Nr.	Typen- bezeichnung	Anschluß- gewinde	Abmessungen	Einschraubventil	
				Typ	Prospekt/ Datenblatt-Nr.
393215	XB05520-01X	G 1/4	 <p>Masse: 0,09 kg</p>	SRE 1	5.118
				RBE-R 1/4	5.174
	Auf Anfrage	M 14x1,5			
393217	XB08520-01X	G 3/8	 <p>Masse: 0,14 kg</p>	SRE 2	5.118
				RBE-R 3/8	5.174
	Auf Anfrage	M 18x1,5			
393219	XB10520-01X	G 1/2	 <p>Masse: 0,20 kg</p>	SRE 3	5.118
				RBE-R 1/2	5.174
	Auf Anfrage	M 22x1,5			
395061	XB12520-01X	G 3/4	 <p>Masse: 0,43 kg</p>	SRE 4	5.118
				RBE-R 3/4	5.174
	Auf Anfrage	M 27x2			

5. ANSCHLUSSGEHÄUSE UNF

5.1. TYPENSCHLÜSSEL

FH 082 - S - S6

Rohranschlußgehäuse

Einbauraum Einschraubventil

siehe Ventilprospekt

Gehäusewerkstoff

S = Automatenstahl

A = Aluminium

Gehäuseanschlußgewinde

S6 = SAE 6 N3 = 3/8" NPTF

S8 = SAE 8 N4 = 1/2" NPTF

S12 = SAE 12 N8 = 1" NPTF

S16 = SAE16

B3 = 3/8" BSP

B4 = 1/2" BSP

B6 = 3/4" BSP

B8 = 1" BSP

Andere auf Anfrage

5.2. ABMESSUNGEN

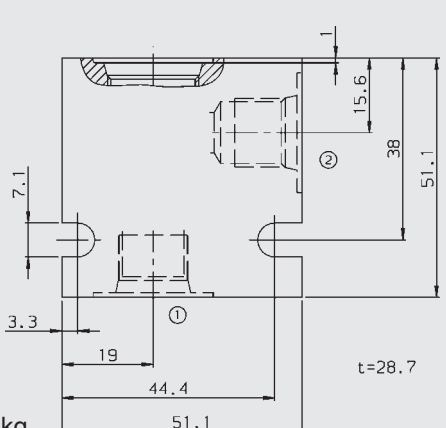
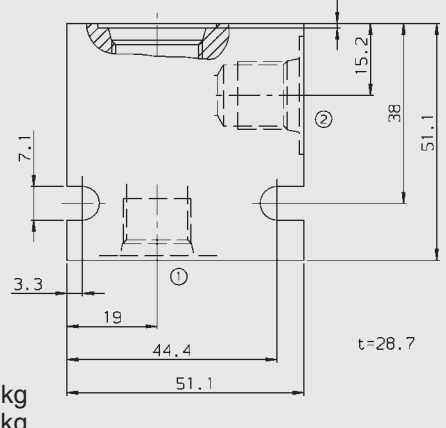
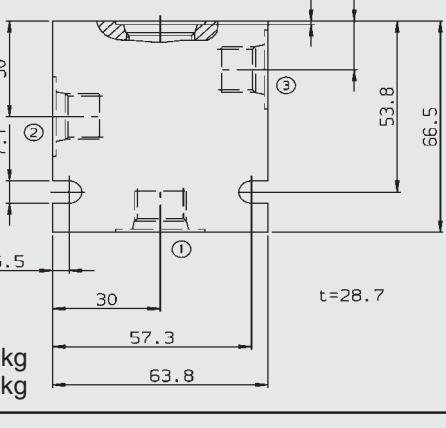
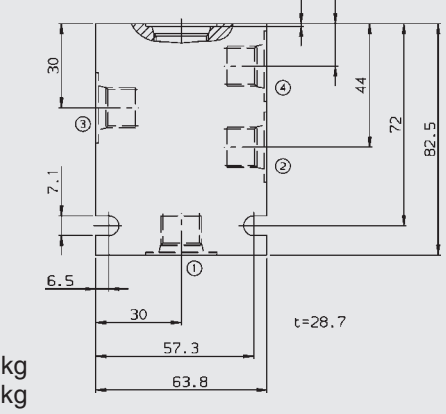
Best.-Nr.	Typen- bezeichnung	Anschluß- gewinde	Abmessungen	Einschraubventil	
				Typ	Prospekt/ Datenblatt-Nr.
3067477	FH0812-AB3	① 3/8"BSP	 <p>Masse: Al: 0,15 kg St: 0,42 kg</p>	WKM081W-01	5.956
3067468	FH0812-SB3	② 3/8"BSP		WS081Z-01	5.980
3067619	FH0812-AN3	① 3/8"NPTF		WS081ZR-01	5.979
3067472	FH0812-SN3	② 3/8"NPTF		WS081Y-01	5.987
3067518	FH0812-AS6	① SAE6		WS081YR-01	5.986
3076471	FH0812-SS6	② SAE6			
3011423	FH082-AB3	① 3/8"BSP	 <p>Masse: Al: 0,15 kg St: 0,42 kg</p>	WS08ZR-01J	5.984
560919	FH082-SB3	② 3/8"BSP		DB08A	5.922
3011411	FH082-AN3	① 3/8"NPTF		DB08P	5.922.1
560918	FH082-SN3	② 3/8"NPTF		RV08A	5.912
3011409	FH082-AS6	① SAE6		SD08-01	5.928
560917	FH082-SS6	② SAE6		SR08-01	5.930
				WS08Z-01	5.907
				WS08ZR-01	5.911
				WS08Y-01	5.917
				WS08YR-01	5.908
				WS08W-01	5.924
				WK08W-01	5.925
				WK08V-01	5.918
				WS08WM-01	
				WS08WL-01	
				WS08Z-01J	5.983
				PDB08P-01	5.991.1
				WS08Z-30	5.993
				WS08Y-30	5.992
				WS08W-30	5.994
3011427	FH083-AB3	① 3/8"BSP	 <p>Masse: Al: 0,25 kg St: 0,70 kg</p>	DR08-01	5.920
560922	FH083-SB3	② 3/8"BSP		RP08A	5.923
		③ 3/8"BSP		RS08-01	5.933
3011425	FH083-AN3	① 3/8"NPTF		SRP08-01	5.929
560921	FH083-SN3	② 3/8"NPTF		WK08L-01	5.913
3011424	FH083-AS6	① SAE6		WK08C-01	5.906
560920	FH083-SS6	② SAE6		WK08D-01	5.915
3116230	FH083-SM14F	① M14x1,5		WS08D-01	
		② M14x1,5		DR08P-01	5.920.1
		③ M14x1,5		PDR08P-01	5.990.1
				PDR08-01	
				PDR08-10	
				PDR08-20	
3011407	FH084-AB3	① 3/8"BSP	 <p>Masse: Al: 0,31 kg St: 0,86 kg</p>	WK08Y-01	5.905
563383	FH084-SB3	② 3/8"BSP		WK08X-01	5.919
		③ 3/8"BSP		WK08A-01	5.910
3011406	FH084-AN3	① 3/8"NPTF		WK08Z-01	5.916
563382	FH084-SN3	② 3/8"NPTF		WK08K-01	5.904
		③ 3/8"NPTF		WK08P-01	5.909
3011404	FH084-AS6	① SAE6			
563381	FH084-SS6	② SAE6			
		③ SAE6			
		④ SAE6			

Best.-Nr.	Typen- bezeichnung	Anschluß- gewinde	Abmessungen	Einschraubventil	
				Typ	Prospekt/ Datenblatt-Nr.
3037777	FH102-AB4	① 1/2"BSP ② 1/2"BSP	<p>Masse: Al: 0,20 kg St: 0,54 kg</p>	DP10P-01	5.954
3037594	FH102-SB4			RV10A-01	5.953
3037779	FH102-AN4	① 1/2"NPTF ② 1/2"NPTF		SR10-01	5.958
3037599	FH102-SN4			WS10Z-01	5.926
3037778	FH102-AS8	① SAE8 ② SAE8		WS10ZR-01	5.927
3037612	FH102-SS8			WS10Y-01	5.914
				WS10YR-01	5.921
				WK10W-01	
				WK10V-01	
				SDR10A-01	5.988
			PDB10P-01	5.991	
			SD10-01	5.989	
3038092	FH103-AB4	① 1/2"BSP ② 1/2"BSP ③ 1/2"BSP	<p>Masse: Al: 0,26 kg St: 0,72 kg</p>	DR10-01	5.950
3037697	FH103-SB4			RP10A-01	5.932
3038093	FH103-AN4			WK10L-01	5.957
3037743	FH103-SN4	WK10C-01		5.963	
3038095	FH103-AS8	① SAE8 ② SAE8 ③ SAE8		WK10D-01	5.964
3037704	FH103-SS8			WS10C-01	
				WS10D-01	
				DR10P-01	5.982
				PDR10P-01	5.990
				WK10C-40	5.995
3038097	FH104-AB4	① 1/2"BSP ② 1/2"BSP ③ 1/2"BSP ④ 1/2"BSP	<p>Masse: Al: 0,32 kg St: 0,88 kg</p>	WK10G-01	5.938
3037784	FH104-SB4			WK10E-01	5.937
3038109	FH104-AN4			WK10H-01	5.936
3037932	FH104-SN4			WK10J-01	5.939
3038110	FH104-AS8	① SAE8 ② SAE8 ③ SAE8 ④ SAE8		WK10Y-01	5.971
3037868	FH104-SS8			WK10X-01	5.961
				WK10A-01	5.968
				WK10Z-01	5.960
				WK10K-01	5.966
				WK10P-01	5.972
			WKH10C-01		
			ST10-01	5.967	
			WK10R-01	5.962	
			WK10F-01		
3053843	FH122-AB6	① 3/4"BSP ② 3/4"BSP	<p>Masse: Al: St:</p>	RV12A-01	5.952
3053782	FH122-SB6			WS12Z-01	5.998
3053845	FH122-AS12	① SAE12 ② SAE12		WS12ZR-01	5.998.1
3053772	FH122-SS12			WS12Y-01	5.998.2
				WS12YR-01	5.998.3
				DP12P-01	5.922.2
				PDB12P-01	5.991.2

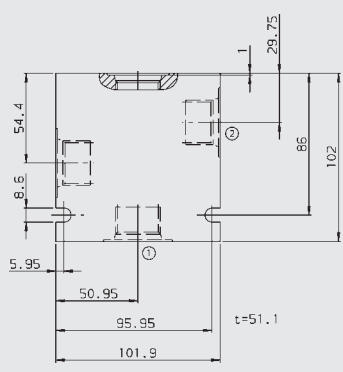
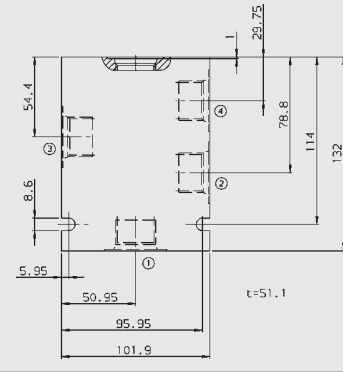
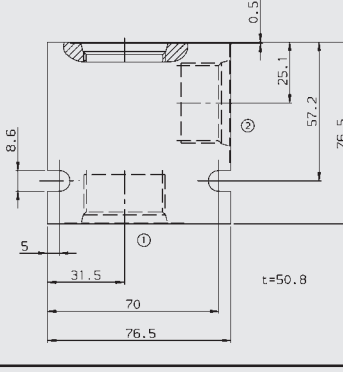
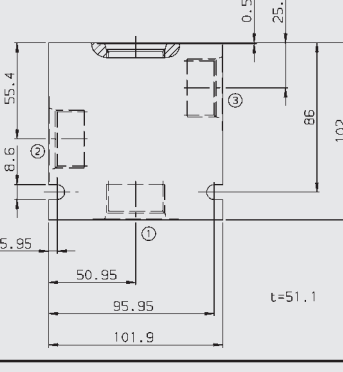
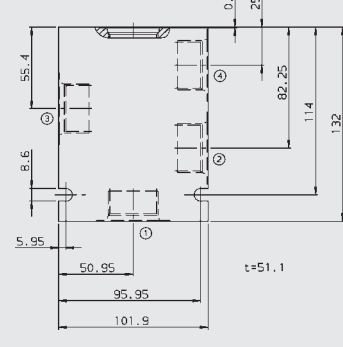
Best.-Nr.	Typen- bezeichnung	Anschluß- gewinde	Abmessungen	Einschraubventil	
				Typ	Prospekt/ Datenblatt-Nr.
3053872	FH123-AB6	① 3/4"BSP	 <p>Masse: Al: St:</p>		
3053908	FH123-SB6	② 3/4"BSP			
3053897	FH123-AS12	③ 3/4"BSP			
3053909	FH123-SS12	④ 3/4"BSP			
3054099	FH124-AB6	① 3/4"BSP	 <p>Masse: Al: St:</p>		
3054097	FH124-SB6	② 3/4"BSP			
3054208	FH124-AS12	③ 3/4"BSP			
3054206	FH124-SS12	④ 3/4"BSP			
3037193	FH162-AB8	① 1"BSP	 <p>Masse: Al: 0,56 kg St: 1,55 kg</p>	RV16A-01	5.951
3032496	FH162-SB8	② 1"BSP		WS16Z-01	5.945
3037207	FH162-AN8	① 1"NPTF		WS16ZR-01	5.841
3032660	FH162-SN8	② 1"NPTF		WS16Y-01	5.840
3037195	FH162-AS16	① SAE16		WS16YR-01	5.844
3032655	FH162-SS16	② SAE16		DB16P-01	5.822.3
			PDB16P-01	5.991.3	
3037208	FH163-AB8	① 1BSP	 <p>Masse: Al: 1,10 kg St: 3,05 kg</p>	RP16A-01	5.931
3036257	FH163-SB8	② 1BSP			
3037212	FH163-AN8	③ 1BSP			
3036312	FH163-SN8	① 1NPTF			
3037210	FH163-AS16	② 1NPTF			
3036285	FH163-SS16	③ 1NPTF			
3037213	FH164-AB8	① 1"BSP	 <p>Masse: Al: 1,43 kg St: 3,95 kg</p>	ST16-01	
3032902	FH164-SB8	② 1"BSP			
3037216	FH164-AN8	③ 1"BSP			
3035700	FH164-SN8	④ 1"BSP			
3037214	FH164-AS16	① 1"NPTF			
3036672	FH164-SS16	② 1"NPTF			

6. ZWISCHENPLATTEN-GEHÄUSE

6.1. TYPENSCHLÜSSEL

Z AB 06020 - 01 X

Zwischenplattengehäuse
mit Lochbild A6 DIN 24340

Funktionsbelegung der jeweiligen Arbeitsleitung
siehe Symbol Pkt. 6.3.

Einbauraum Einschraubventil
siehe Ventilprospekt

Ausführung
(beschreibt jeweiligen Lieferzustand;
z. B. Oberfläche, Abmessungen,
Funktionseigenschaften ...)

Serie
(vom Hersteller festgelegt)

6.2. ANSCHLUSSMASSE

Lochbild A6 DIN 24340 und CETOP R 35 H-4.2-4-03
Montagehöhe nach CETOP RP99H-4-03
(Blick auf Anschlußplatte)

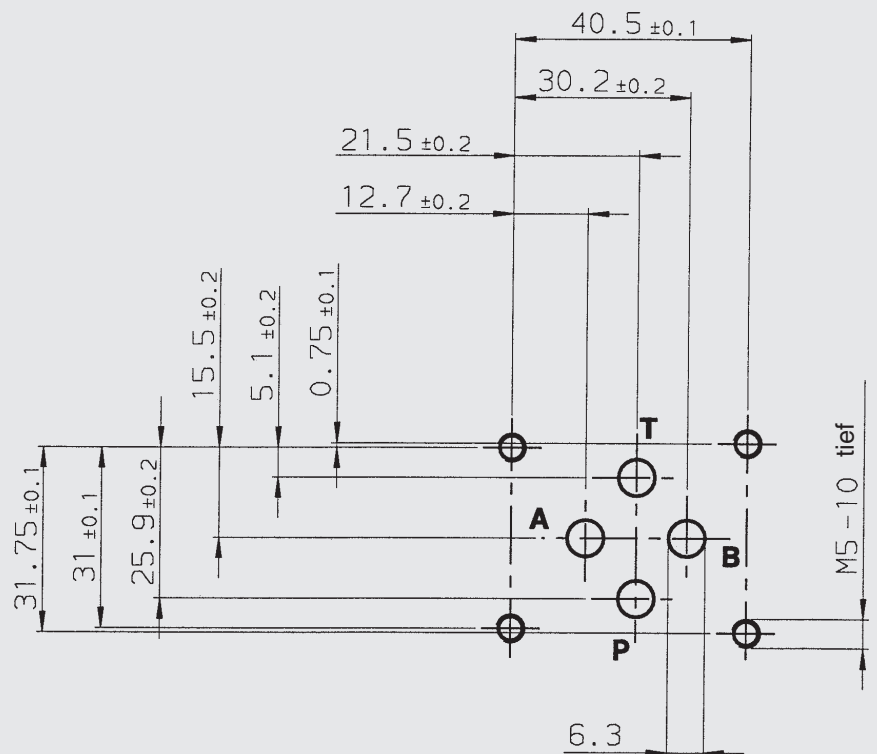

Erforderliche Oberflächengüte
im Bereich der Aufspannfläche

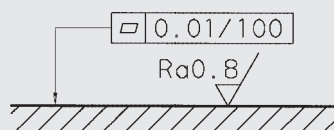



6.3. ABMESSUNGEN

Best.-Nr.	Typen- bezeichnung	Abmessungen	Einschraubventil		Symbol
			Typ	Prospekt/ Datenbl. Nr.	
395252	ZA06020-01X Einschraubventil in Leitung A		DSR5E	393400	
			DZ5E	5.166	
			DV5E	5.113	
			SR5E	5.117	
			RV5E	5.175	
			WSM06020Z WSM06020ZR WSM06020Y WSM06020YR WSM06020W WSM06020V	5.943 5.946 5.947 5.948 5.949	
Masse: 0,92 kg					
395611	ZA06020-10X Einschraubventil in Leitung A		DSR5E	393400	
			DZ5E	5.166	
			SR5E	5.117	
			RV5E	5.175	
			WSM06020Z WSM06020ZR WSM06020Y WSM06020YR WSM06020W WSM06020V	5.943 5.946 5.947 5.948 5.949	
			Masse: 0,92 kg		

Best.-Nr.	Typen- bezeichnung	Abmessungen	Einschraubventil		Symbol		
			Typ	Prospekt/ Datenbl. Nr.			
395253	ZB06020-01X Einschraubventil in Leitung B		DSR5E	393400			
			DZ5E	5.166			
			DV5E	5.113			
			SR5E	5.117			
			RV5E	5.175			
			WSM06020Z WSM06020ZR WSM06020Y WSM06020YR WSM06020W WSM06020V	5.943 5.946 5.947 5.948 5.949			
			Masse: 0,92 kg				
395612	ZB06020-10X Einschraubventil in Leitung B		DSR5E	393400			
			DZ5E	5.166			
			SR5E	5.117			
			RV5E	5.175			
			WSM06020Z WSM06020ZR WSM06020Y WSM06020YR WSM06020W WSM06020V	5.943 5.946 5.947 5.948 5.949			
			Masse: 0,92 kg				

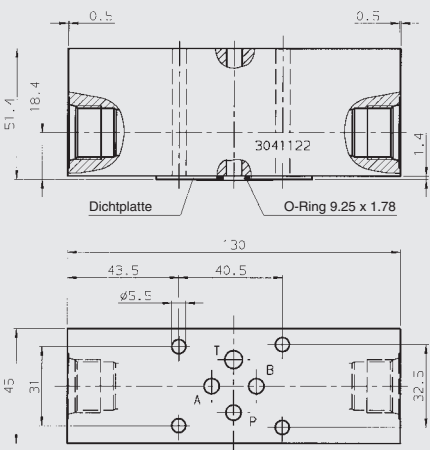
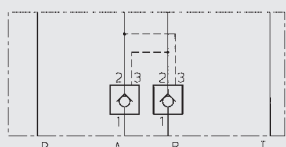
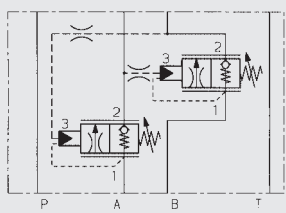
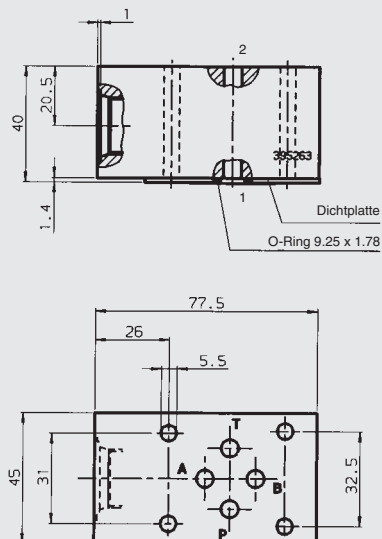
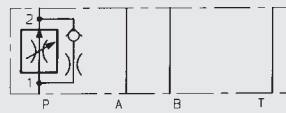
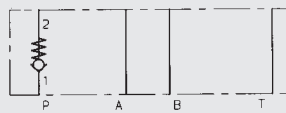
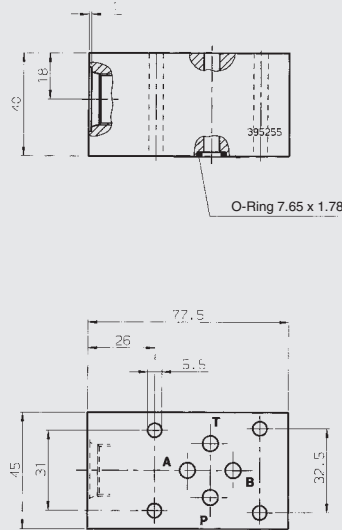
Best.-Nr.	Typen- bezeichnung	Abmessungen	Einschraubventil		Symbol
			Typ	Prospekt/ Datenbl. Nr.	
395254	ZAB06020-01X Einschraubventil in Leitung A und B		DSR5E	393400	
			DZ5E	5.166	
			DV5E	5.113	
			SR5E	5.117	
			RV5E	5.175	
			WSM06020Z 5.943 WSM06020ZR 5.946 WSM06020Y 5.947 WSM06020YR 5.948 WSM06020W 5.949 WSM06020V		
Masse: 0,87 kg					
395613	ZAB06020-10X Einschraubventil in Leitung A und B		DSR5E	393400	
			DZ5E	5.166	
			SR5E	5.117	
			RV5E	5.175	
			WSM06020Z 5.943 WSM06020ZR 5.946 WSM06020Y 5.947 WSM06020YR 5.948 WSM06020W 5.949 WSM06020V		
			Masse: 0,87 kg		

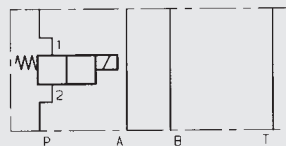
Best.-Nr.	Typen- bezeichnung	Abmessungen	Einschraubventil		Symbol
			Typ	Prospekt/ Datenbl. Nr.	
3041122	ZAB08021-02X Einschraubventil in Leitung A und B	Werkstoff: Aluminium max. Druck: $p_{\max} = 210 \text{ bar}$ 	ERVE-R $\frac{1}{2}$	5.172	
			SBVE-R $\frac{1}{2}$	5.177	
Masse: 0,69 kg					
395263	ZP06020-01X Einschraubventil in Leitung P		SR5E	5.117	
			RV5E	5.175	
Masse: 0,91 kg					
395255	ZP06020-10X Einschraubventil in Leitung P		DV5E	5.113	
			WSM06020Z 5.943 WSM06020ZR 5.946 WSM06020Y 5.947 WSM06020YR 5.948 WSM06020W 5.949 WSM06020V		
Masse: 0,91 kg					

Best.-Nr.	Typen- bezeichnung	Abmessungen	Einschraubventil		Symbol
			Typ	Prospekt/ Datenbl. Nr.	
395265	ZT06020-01X Einschraubventil in Leitung T	<p>Masse: 0,91 kg</p>	RV5E	5.175	
395256	ZPT06020-01X Einschraubventil zwischen Leitung P und T	<p>Masse: 0,91 kg</p>	DV5E	5.113	
			RV5E	5.175	
			WSM06020Z WSM06020ZR WSM06020Y WSM06020YR WSM06020W WSM06020V	5.943 5.946 5.947 5.948 5.949	
395264	ZPT06020-10X Einschraubventil zwischen Leitung P und T	<p>Masse: 0,91 kg</p>	DB4E	5.161	
			PDB06020	5.164	
			SR5E	5.117	

Best.-Nr.	Typen- bezeichnung	Abmessungen	Einschraubventil		Symbol
			Typ	Prospekt/ Datenbl. Nr.	
395260	ZAP06020-01X Einschraubventil Zwischen Leitung A und P	<p>Anzugsmoment 25+5 Nm</p> <p>395260</p> <p>Dichtplatte</p> <p>O-Ring 9,25 x 1,78</p> <p>5W 24</p> <p>Masse: 1,08 kg</p>	WSM06020W	5.949	
			WSM06020V		
395261	ZAPBT06020-01X Einschraubventil zwischen Leitung A und P und zwischen Leitung B und T	<p>Dichtplatte</p> <p>O-Ring 9,25 x 1,78</p> <p>Masse: 1,01 kg</p>	WSM06020W	5.949	
			WSM06020V		
395257	ZAT06020-01X Einschraubventil zwischen Leitung A und T	<p>Anzugsmoment 25+5 Nm</p> <p>395257</p> <p>Dichtplatte</p> <p>O-Ring 9,25 x 1,78</p> <p>Masse: 1,04 kg</p>	DB4E	5.161	
			PDB06020	5.164	
			DV5E	5.113	
			SR5E	5.117	
			WSM06020W	5.949	
			WSM06020V		

Best.-Nr.	Typen- bezeichnung	Abmessungen	Einschraubventil		Symbol
			Typ	Prospekt/ Datenbl. Nr.	
395258	ZBT06020-01X Einschraubventil zwischen Leitung B und T	<p>Anzugsmoment 25+5 Nm</p> <p>SW 24</p> <p>Dichtplatte</p> <p>O-Ring 9.25 x 1.78</p> <p>97 90 24 5.5 45 25.5 31 32.5 1.4 19.5 40</p>	DB4E	5.161	
			PDB06020	5.164	
			DV5E	5.113	
			SR5E	5.117	
			WSM06020W WSM06020V	5.949	
Masse: 1,04 kg					
395259	ZABT06020-01X Einschraubventil Zwischen Leitung A und T und zwischen Leitung B und T	<p>40 19.5 1.4 1</p> <p>Dichtplatte</p> <p>O-Ring 9.25 x 1.78</p> <p>97 90 24 5.5 45 25.5 31 32.5 1.4 19.5 40</p>	DB4E	5.161	
			PDB06020	5.164	
			DV5E	5.113	
			SR5E	5.117	
			WSM06020W WSM06020V	5.949	
Masse: 0,99 kg					

Best.-Nr.	Typen- bezeichnung	Abmessungen	Einschraubventil		Symbol
			Typ	Prospekt/ Datenbl. Nr.	
3065992	ZABT06020-02X	<p>Masse: 0,98 kg</p>	WSM06020Z 5.943 WSM06020ZR 5.946 WSM06020Y 5.947 WSM06020YR 5.948 WSM06020W 5.949 WSM06020V		

7. PLATTENAUFBAU-GEHÄUSE

7.1. TYPENSCHLÜSSEL

D AB 06020 01 X

Plattenaufbaugehäuse
mit Lochbild A6 DIN 24340

Funktionsbelegung der jeweiligen Arbeitsleitung
siehe Symbol Pkt. 7.3.

Einbauraum Einschraubventil
siehe Ventilprospekt

Ausführung

(beschreibt jeweiligen Lieferzustand; z. B. Oberfläche, Abmessungen, Funktionseigenschaften ...)

- | | |
|-------------------------------|----------------|
| 11 = Blende Ø 1.1 | } in Leitung P |
| 12 = Blende Ø 1.2 | |
| 13 = Blende Ø 1.3 | |
| 15 = Blende Ø 1.5 | |
| 30 = Einsteckrückschlagventil | |

7.2. ANSCHLUSSMASSE

Lochbild A6 DIN 24340 und CETOP R 35 H-4.2-4-03
Montagehöhe nach CETOP RP99H-4-03
(Blick auf Anschlußplatte)

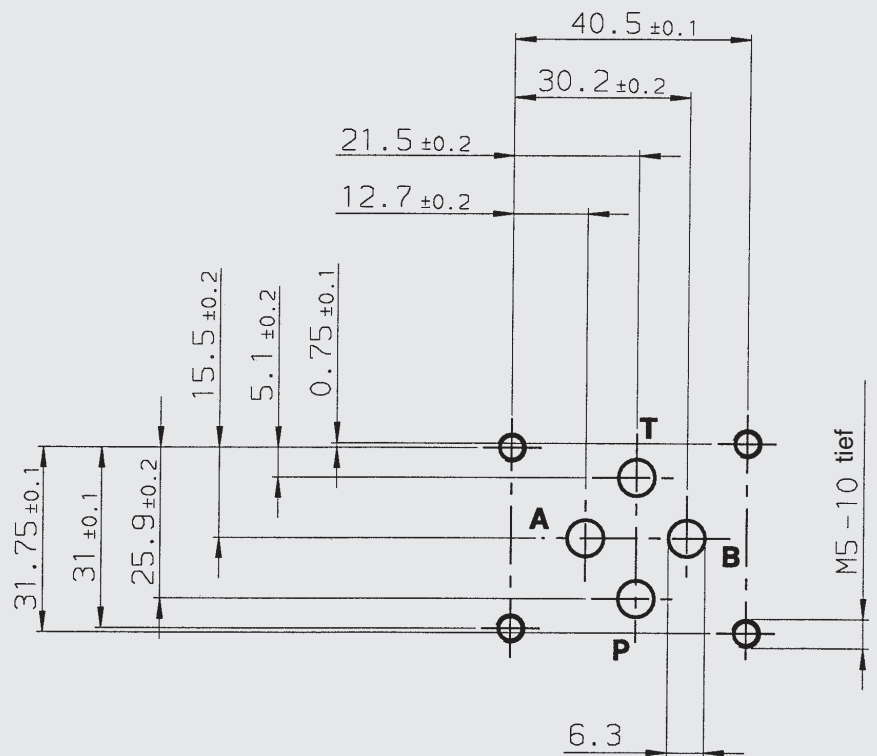

Erforderliche Oberflächengüte
im Bereich der Aufspanfläche

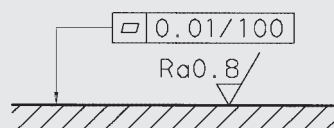

7.3. ABMESSUNGEN

Best.-Nr.	Typen- bezeichnung	Abmessungen	Einschraubventil		Symbol
			Typ	Prospekt/ Datenbl. Nr.	
395420	D03230-01X	<p>Masse: 0,89 kg</p>	WSE 3	5.203	
395614	D03230-11X	<p>Masse: 0,89 kg</p>	WSE 3	5.203	
395621	D03230-12X				
395622	D03230-13X				
395623	D03230-15X				
	<p>Typenschlüssel siehe Pkt. 6.1. Kennlinien siehe Pkt. 6.4.</p>	<p>Masse: 0,89 kg</p>			
395615	D03230-30X	<p>Masse: 0,90 kg</p>	WSE 3	5.203	
	<p>Kennlinien siehe Pkt. 6.4.</p>				

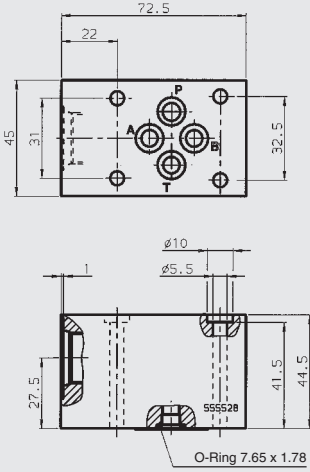
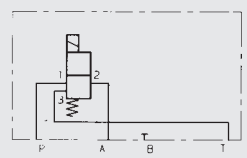
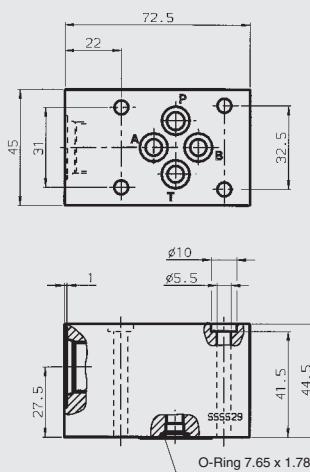
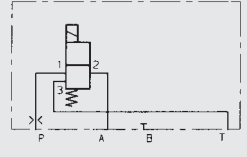
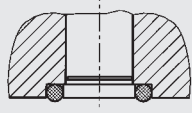
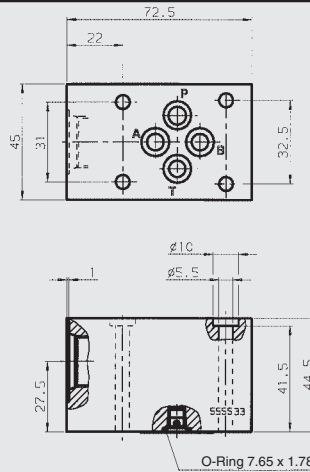
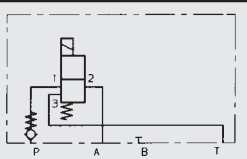
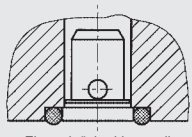
Best.-Nr.	Typen- bezeichnung	Abmessungen	Einschraubventil		Symbol
			Typ	Prospekt/ Datenbl. Nr.	
555528	D08130-01X	 <p>Masse: 1,00 kg</p>	PDM08130 WSEC08130 WSED08130 WKM08130C WKM08130D WKM08130L WSM08130D	5.168 5.935 5.934 5.976 5.977	
555529	D08130-11X	 <p>Masse: 1,00 kg</p>	PDM08130 WSEC08130 WSED08130 WKM08130C WKM08130D WKM08130L WSM08130D	5.168 5.935 5.934 5.976 5.977	
555530	D08130-12X				
555531	D08130-13X				
555532	D08130-15X				
	Typenschlüssel siehe Pkt. 6.1. Kennlinien siehe Pkt. 6.4.	 <p>Einsteckblende</p> <p>Masse: 1,00 kg</p>			
555533	D08130-30X	 <p>Masse: 1,01 kg</p>	PDM08130 WSEC08130 WSED08130 WKM08130C WKM08130D WKM08130L WSM08130D	5.168 5.935 5.934 5.976 5.977	
	Kennlinien siehe Pkt. 6.4.	 <p>Einsteckrückschlagventil</p> <p>Masse: 1,01 kg</p>			

Best.-Nr.	Typen- bezeichnung	Abmessungen	Einschraubventil		Symbol
			Typ	Prospekt/ Datenbl. Nr.	
395266	DA06020-01X Einschraubventil zwischen A und T mit Rückschlag- ventil in Leitung P	<p>Masse: 0,98 kg</p>	WSM06020Z 5.943 WSM06020ZR 5.946 WSM06020Y 5.947 WSM06020YR 5.948 WSM06020W 5.949 WSM06020V		
395267	DB06020-01X Einschraubventil zwischen B und T mit Rückschlag- ventil in Leitung P	<p>Masse: 0,98 kg</p>	WSM06020Z 5.943 WSM06020ZR 5.946 WSM06020Y 5.947 WSM06020YR 5.948 WSM06020W 5.949 WSM06020V		

Best.-Nr.	Typen- bezeichnung	Abmessungen	Einschraubventil		Symbol
			Typ	Prospekt/ Datenbl. Nr.	
395269	DAB06020-01X Einschraubventil zwischen A und B		DB4E	5.161	
			DSR5E	393400	
			DZ5E	5.166	
			PDB06020	5.164	
			DV5E	5.113	
			SR5E	5.117	
			RV5E	5.175	
			WSM06020Z WSM06020ZR WSM06020Y WSM06020YR WSM06020W WSM06020V	5.943 5.946 5.947 5.948 5.949	

Masse: 0,69 kg

Best.-Nr.	Typen- bezeichnung	Abmessungen	Einschraubventil		Symbol
			Typ	Prospekt/ Datenbl. Nr.	
558020	DPT06020-01X Einschraubventil zwischen P und T	<p>Masse: 0,90 kg</p>	DB4E	5.161	
			PDB06020	5.164	
			SR5E	5.117	
395270	DPAT06020-01X Einschraubventil zwischen P und A und zwischen A und T	<p>Masse: 1,10 kg</p>	WSM06020Z WSM06020ZR WSM06020Y WSM06020YR WSM06020W WSM06020V	5.943 5.946 5.947 5.948 5.949	
			zwischen A und T nur Symb. V und W		
395271	DPRAT06020-01X Einschraubventil zwischen P und A und zwischen A und T mit Rückschlagventil in Anschluß P	<p>Masse: 1,11 kg</p>	WSM06020Z WSM06020ZR WSM06020Y WSM06020YR WSM06020W WSM06020V	5.943 5.946 5.947 5.948 5.949	
			zwischen A und T nur Symb. V und W		

Best.-Nr.	Typen- bezeichnung	Abmessungen	Einschraubventil		Symbol
			Typ	Prospekt/ Datenbl. Nr.	
395389	DAT06020-01X Einschraubventil zwischen A und T		WSM06020Z 5.943 WSM06020ZR 5.946 WSM06020Y 5.947 WSM06020YR 5.948 WSM06020W 5.949 WSM06020V		

7.4. HYDRAULISCHE KENNGRÖSSEN

Plattenaufbaugehäuse Typ D

Als Zusatzfunktion können Blenden oder ein Rückschlagventil in Anschluß P eingesteckt werden. Beides gleichzeitig ist nicht möglich.

7.4.1. Einsteckblende

Die Blende wird eingesetzt, wenn unzulässig hohe Volumenströme das Ventil überlasten können. Dies ist zum Beispiel bei Speicherbetrieb oder beim Einsatz als Vorsteuerventil bei interner Steuerölentnahme der Fall.

Abhängig vom maximalen Druck ist der entsprechende Blendendurchmesser so zu wählen, daß der zulässige Volumenstrom des eingesetzten Einschraubventils nicht überschritten werden kann.

7.4.1.1 Druckverluste

volumenstromabhängig
gemessen bei $v = 34 \text{ mm}^2/\text{s}$
und $t_{01} = 46 \text{ °C}$

D03230-... mit WSE30C...

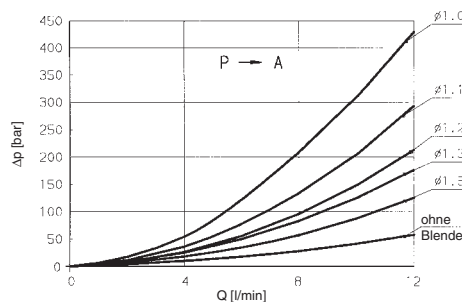

D03230-... mit WSE3E0C...

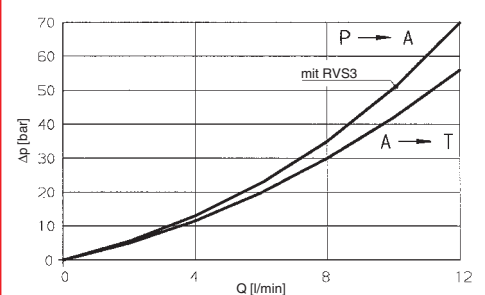

D08130-... mit WSEC08130-...

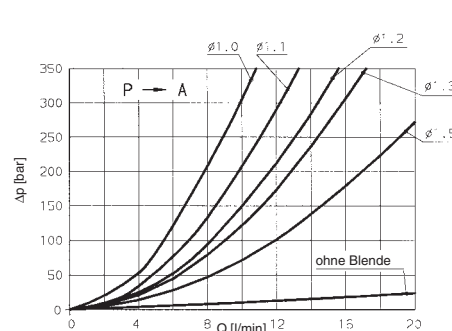

D08130-... mit WSEC08130-...

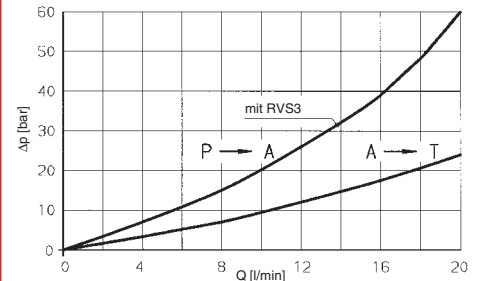

7.4.2. Einsteckrückschlagventil

Das Rückschlagventil erlaubt den freien Durchfluß nur in eine Richtung und sperrt die andere leckölfrei ab. Dadurch wird ein unkontrollierter Rückfluß bzw. eine Druckrückmeldung in den P-Kanal verhindert. Es schließt so eine gegenseitige Beeinflussung parallelgeschalteter Ventile aus.

7.4.2.1 Druckverluste

volumenstromabhängig
gemessen bei $v = 34 \text{ mm}^2/\text{s}$
und $t_{01} = 46 \text{ °C}$

8. PROJEKTIERUNGS- HINWEISE

Zwischenplatten- und Plattenaufbaugehäuse mit zwei Aufnahmebohrungen für Einschraubventile können auch mit unterschiedlichen Ventilfunktionen bestückt werden.

9. ANMERKUNGEN

Die Angaben in diesem Prospekt beziehen sich auf die beschriebenen Betriebsbedingungen und Einsatzfälle. Bei abweichenden Einsatzfällen und/oder Betriebsbedingungen wenden Sie sich bitte an die entsprechende Fachabteilung. Technische Änderungen sind vorbehalten.